

# NOTICE DE LA MACHINE à TRICOTER

ERKA 24

# SOMMAIRE

## 1° PARTIE

LA MACHINE ET LES ACCESSOIRES .....	2 - 3
<b>MONTAGE DE LA MACHINE</b>	
- Fixation de la machine .....	4
- Préparation de la machine .....	4 à 6
- Mise en place du pêcheur .....	6
<b>CONNAISSANCES TECHNIQUES DE BASE</b>	
- Les Aiguilles .....	7 - 8
- Le Chariot .....	8
- L'Abaisseur .....	9
- Le Compteur de rangs .....	9
<b>LA CARTE PERFORÉE</b>	
- Description .....	10
- Relation entre carte et aiguilles .....	11
- Positionnement de la carte .....	11 - 12
BOBINAGE DE LA LAINE .....	13
<b>ENFILAGE DE LA LAINE</b>	
- Enfilage dans le pêcheur .....	14
- Enfilage dans le guide-fil .....	15
- Réglage de la tension .....	15
RÉGLAGE DE LA MAILLE .....	16
<b>COMMENCEMENT DU TRICOT</b>	
- Montage à mailles ouvertes .....	17 - 18
- Montage à mailles fermées .....	19
- Montage à mailles enroulées .....	20
<b>LES BORDS DU TRICOT</b>	
- Ourlet jersey .....	21 - 22
- Ourlet Picot .....	23
- Ourlet Côtes-Jersey 1 et 1 .....	23 - 24
- Ourlet Côtes-Jersey 2 et 1 .....	25
- Ourlet Côtes-Jersey 3 et 1 .....	25
- Ourlet Côtes-Jersey 1 et 1, 2 et 1, 3 et 1 avec le fond en jersey .....	26
- Côtes endroit 1 et 1, 2 et 2 .....	27
REPORT DES MAILLES .....	28
<b>AUGMENTATIONS</b>	
- d'une maille .....	29
- d'une maille à 3 aiguilles du bord .....	30
- en 1 seule fois de plusieurs mailles .....	31
<b>DIMINUTIONS - ARRÊT DU TRICOT</b>	
- Diminution d'une maille .....	32
- Diminution d'une maille à 3 aiguilles du bord .....	32
- Diminution en 1 seule fois de plusieurs mailles .....	33
- Arrêt du tricot .....	33

## 2° PARTIE

<b>LES POINTS</b>	
- Jersey uni .....	34
- Rayures horizontales .....	34
- Jacquard .....	35
- Mailles glissées .....	35
- Mailles jetées .....	36
- Points tissés .....	36 - 37
- Points ajourés avec Ajoureur .....	37 à 39
- Torsades .....	40
- Tableau des points .....	40
<b>LES ENCOLURES</b>	
- en "V" jersey .....	41 - 42
- en "V" avec points à cartes perforées .....	43
- ronde en jersey .....	44 - 45
- ronde avec points à cartes perforées .....	45
<b>LES POCHEs</b>	
- en jersey .....	46 - 47
- avec points à cartes perforées .....	48
<b>LES BOUTONNIÈRES</b>	
- Petite boutonnière horizontale .....	49
- horizontale à mailles ouvertes .....	49
- horizontale à mailles fermées .....	50
- verticale .....	51
<b>LES FENTES</b>	
- horizontale .....	51
- verticale .....	51
<b>LES PINCES</b>	
- en jersey .....	52
- avec points à cartes perforées .....	53
LES ÉPAULES .....	53
<b>3° PARTIE</b>	
PRÉPARATION D'UN OUVRAGE .....	54 - 55
RÉALISATION D'UN OUVRAGE .....	55 - 56
PERFORATION DES CARTES .....	57
<b>CONSEILS DE TRICOTAGE</b>	
- Comment détricoter un ou plusieurs rangs .....	58
- Comment rattraper une maille filée sur 1 rang .....	59
- Comment rattraper une maille filée sur plusieurs rangs .....	60
- Comment tricoter de la grosse laine .....	60
<b>CONSEILS DU TECHNICIEN</b>	
- Le chariot est dur .....	61
- Le chariot est bloqué .....	61
- Des mailles ne se tricotent pas en lisière .....	62
- Des mailles sautent au milieu du tricot .....	62
- Comment changer une aiguille .....	62 - 63
- Entretien de la machine .....	63
RANGEMENT DE LA MACHINE .....	64

## LA MACHINE

### LE COUVERCLE

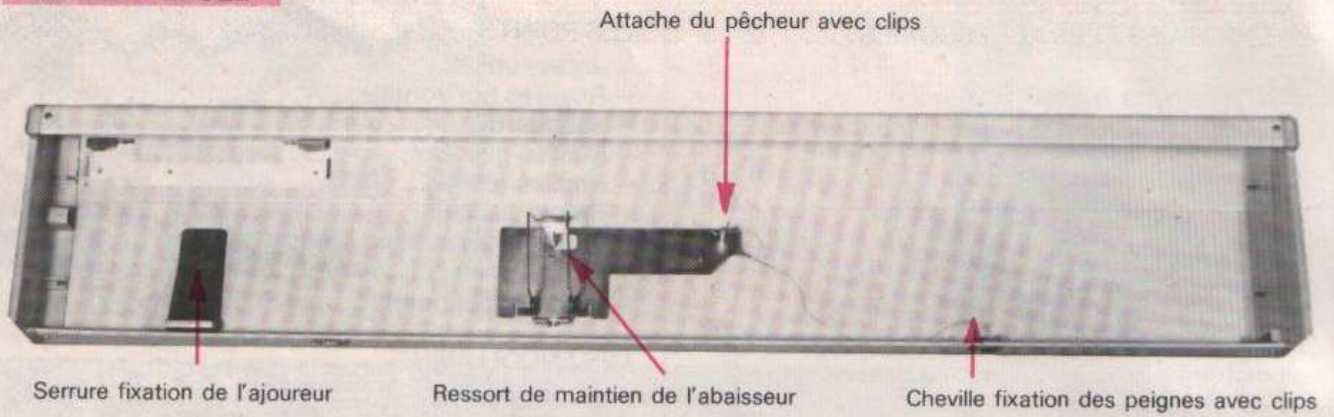

### LA MACHINE

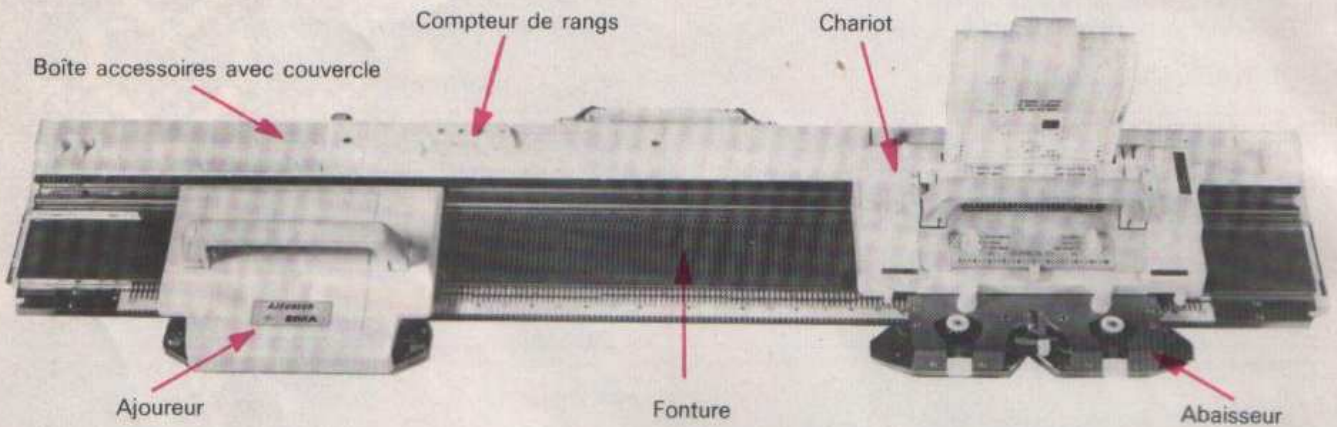

## LES ACCESSOIRES

### LES ACCESSOIRES avec la machine

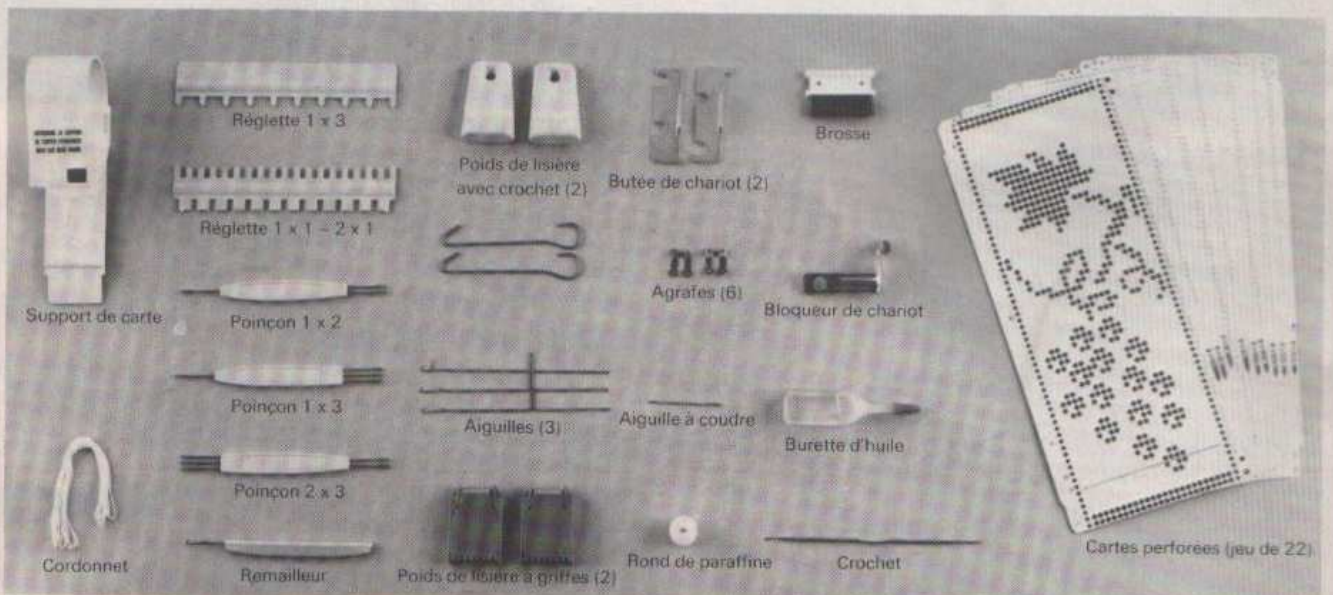

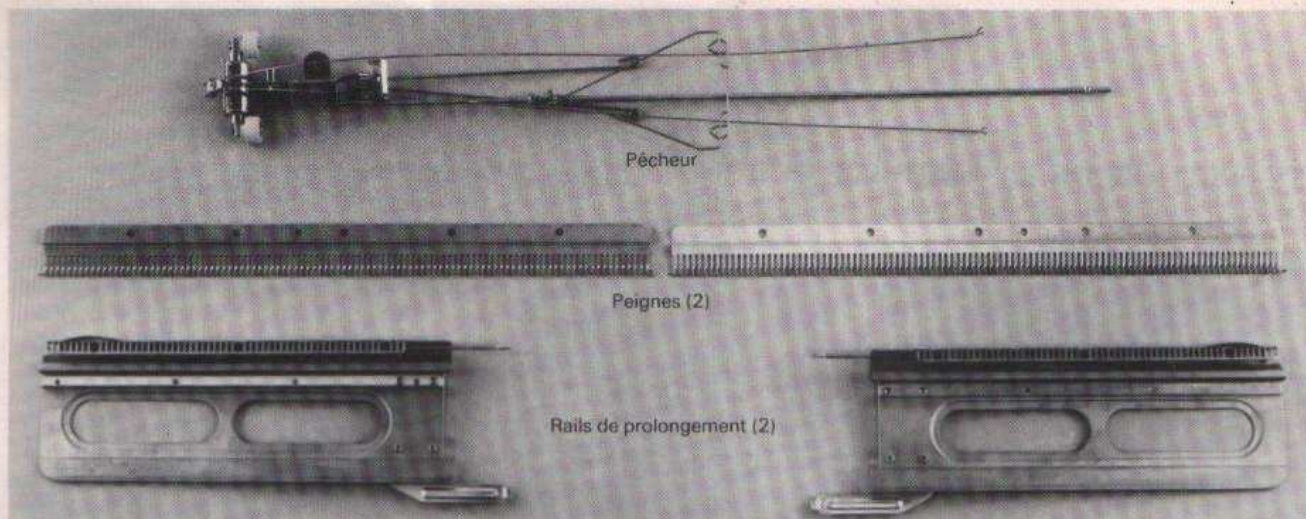

### ACCESSOIRES EN OPTION

non compris avec la machine.



Pour poser la machine, il existe :

- **une table pliante bois** avec plateau en stratifié acajou de 110 x 45 cm.
- **une table métallique basculante**, très stable, assurant une position idéale pour le tricotage.
- **un meuble** en bois verni acajou ou chêne clair, aux lignes esthétiques et fonctionnelles.

La machine ERKA 24 peut être équipée d'un **moteur électrique** pour l'entraînement automatique du chariot (demander une démonstration à nos agents).

## MONTAGE DE LA MACHINE

### 1° FIXATION DE LA MACHINE SUR LA TABLE



Fig. 1



Fig. 2

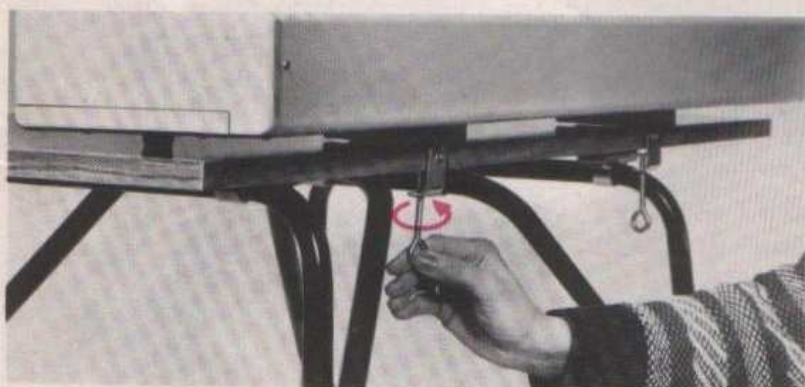

Fig. 3

### 2° PRÉPARATION DE LA MACHINE

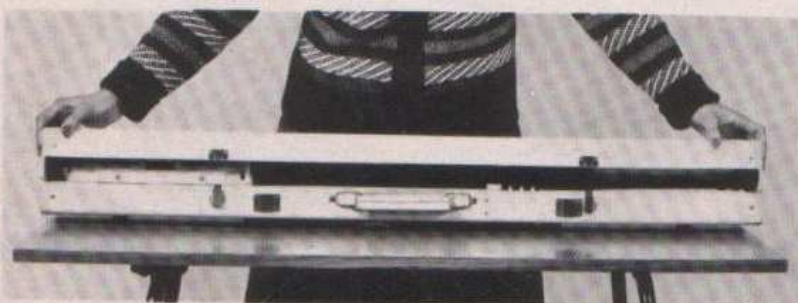

Fig. 4

● Poser la machine au bord de la table, la poignée se trouvant du côté opposé à l'utilisatrice. Basculer la machine vers l'arrière (fig. 1).

● Sortir les 2 pinces de fixation de leur logement en les faisant pivoter et les maintenir dans cette position (fig. 2).

Tout en maintenant les pinces, tirer d'environ 5 cm la machine vers soi et la reposer sur la table. Lâcher les pinces.

● Dévisser les 2 tiges filetées en fonction de l'épaisseur de la table. Pousser la machine vers l'arrière, de sorte que les montants verticaux des pinces viennent en appui avec le bord de la table. Visser les 2 tiges filetées en les tournant vers la droite (fig. 3).

*NOTA : Il n'est pas indispensable de fixer la machine à la table avec les pinces, les tampons de caoutchouc donnant une adhérence suffisante pour tricoter. Toutefois, pour éviter une chute toujours possible, nous vous conseillons l'emploi des pinces.*

● Ouvrir les 2 serrures. Soulever le couvercle en le tirant vers soi et le retirer (fig. 4).

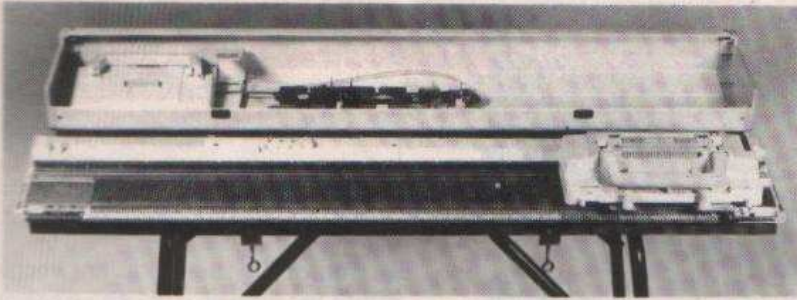

Fig. 5

● Poser le couvercle sur la table en le retournant (fig. 5).

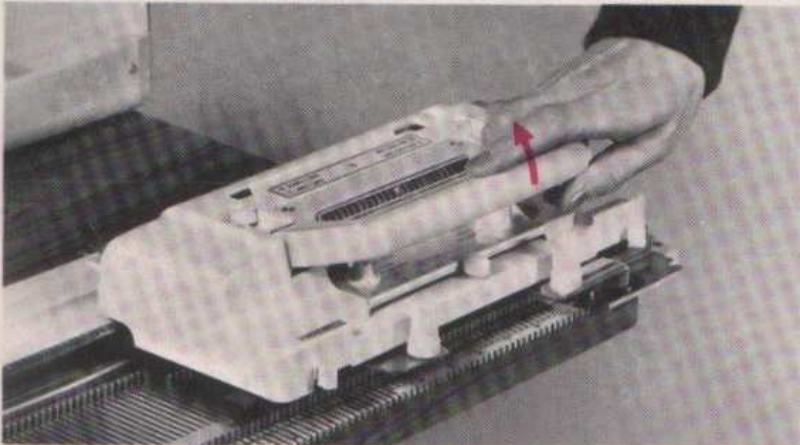

Fig. 6

● Relever la poignée du chariot jusqu'au déclic (fig. 6).

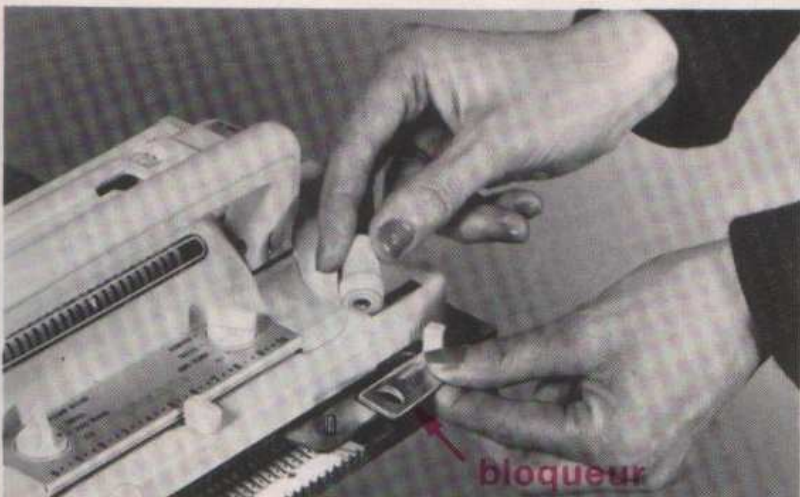

Fig. 7

● Dévisser complètement le bouton moleté blanc et retirer le bloqueur. Revisser, à demi, le bouton droit et dévisser, à demi, le bouton gauche (fig. 7).

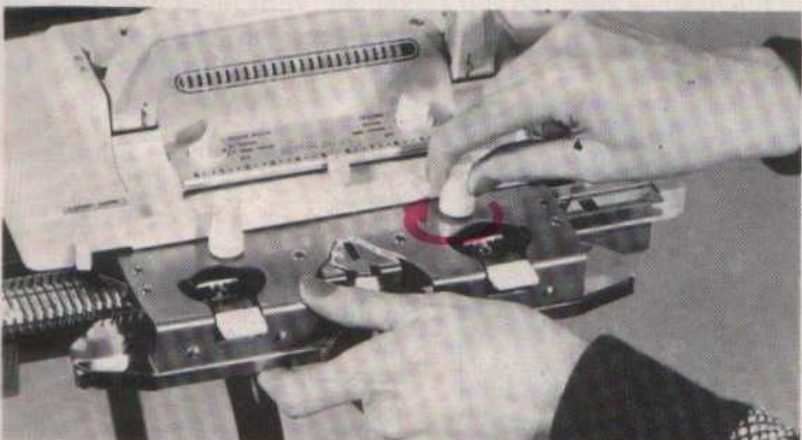

Fig. 8

● Libérer le ressort de maintien de l'abaisseur. Sortir l'abaisseur du couvercle. Glisser l'abaisseur, bien à fond, sous les 2 boutons blancs et le bloquer au chariot en serrant ces boutons vers la droite (fig. 8).

*Vérifier que l'abaisseur est bien glissé à fond car, s'il était mal positionné, des défauts se produiraient dans le tricot.*

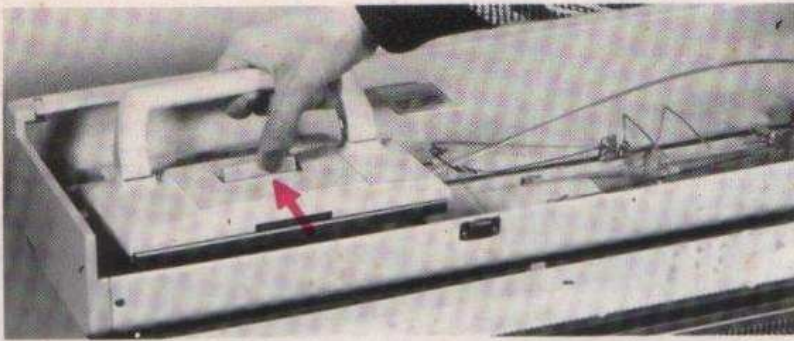

Fig. 9

● Retirer l'ajoueur du couvercle. Pour le libérer de sa fixation, pousser sur la clavette (fig. 9).

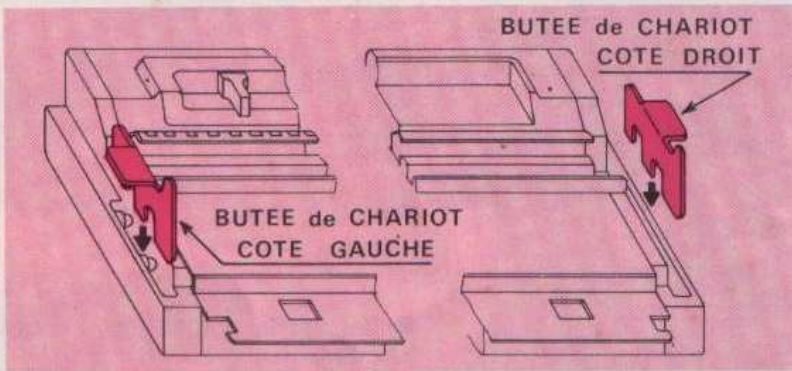

Fig. 10

● Mettre en place les 2 butées du chariot qui se trouvent dans la boîte d'accessoires (fig. 10).

### 3° MISE EN PLACE DU PÊCHEUR

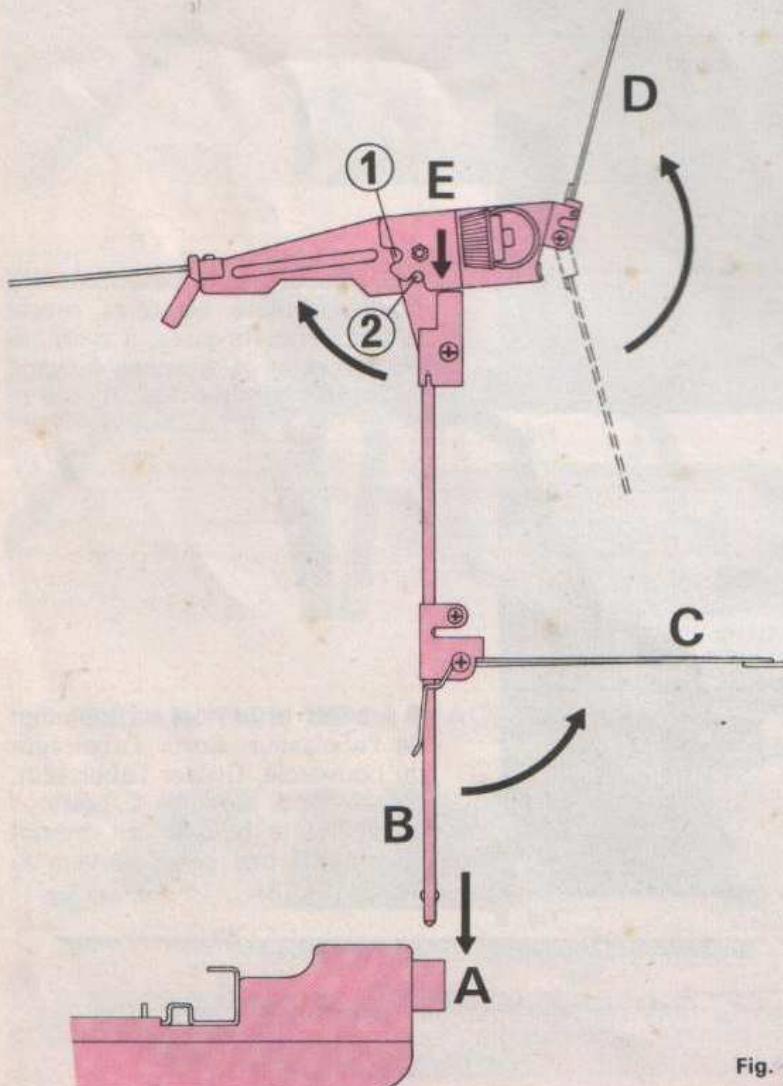

Fig. 12



Fig. 11

● Enlever le clips et sortir le pêcheur du couvercle (fig. 11).

● Lever le triangle C et introduire la tige B dans le trou A, de sorte que le triangle C soit situé du côté opposé à la machine.

Soulever légèrement la tête du pêcheur E pour la sortir du cran d'arrêt ①. La faire pivoter à l'horizontale et l'enclencher dans le cran d'arrêt ②.

Positionner les 2 flexibles D à la verticale (fig. 12).

## LES AIGUILLES

### 1° PRINCIPE DE FONCTIONNEMENT

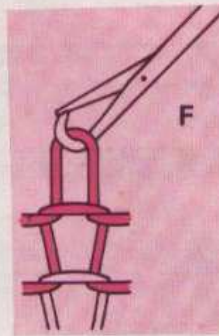
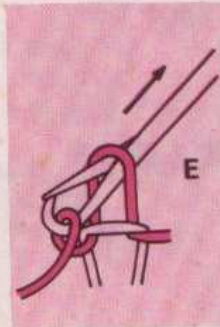
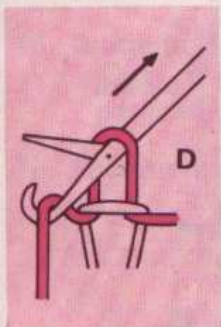
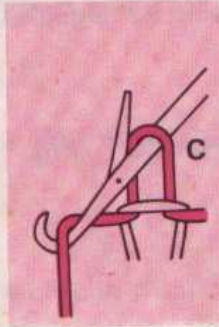
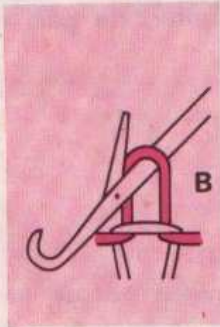
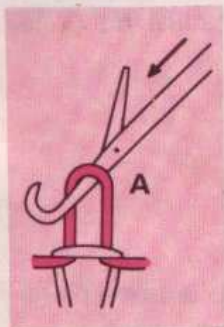
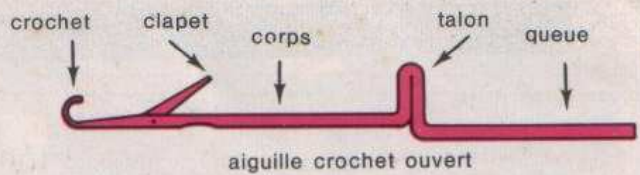

Les aiguilles de la machine à tricoter **ERKA 24** ont un mouvement de va-et-vient produit par les différentes cames du chariot.

Ce mouvement permet la formation de mailles comme suit :

- A) L'aiguille s'avance, la maille commence à passer **derrière** le clapet.
- B) L'aiguille est avancée, la maille **est passée** derrière le clapet.
- C) Le fil, distribué par le guide-fil, est déposé **dans le crochet** de l'aiguille.
- D) L'aiguille **amorce** un mouvement de recul.
- E) L'aiguille recule, la **maille se forme**.
- F) L'aiguille se trouve en position "B" (travail), la maille est formée.

Fig. 13

### 2° POSITION DES AIGUILLES

- A) **Position repos** : les talons des aiguilles se trouvent tout à fait en bas de la fonture.
- B) **Position travail** : les talons des aiguilles se trouvent au  $\frac{1}{3}$  de la fonture (en partant du bas).
- D) **Position sélection** : les talons des aiguilles se trouvent aux  $\frac{2}{3}$  de la fonture (en partant du bas).
- F) **Position attente** : les talons des aiguilles se trouvent en haut de la fonture.

- Repos →
- Travail →
- Sélection →
- Attente →

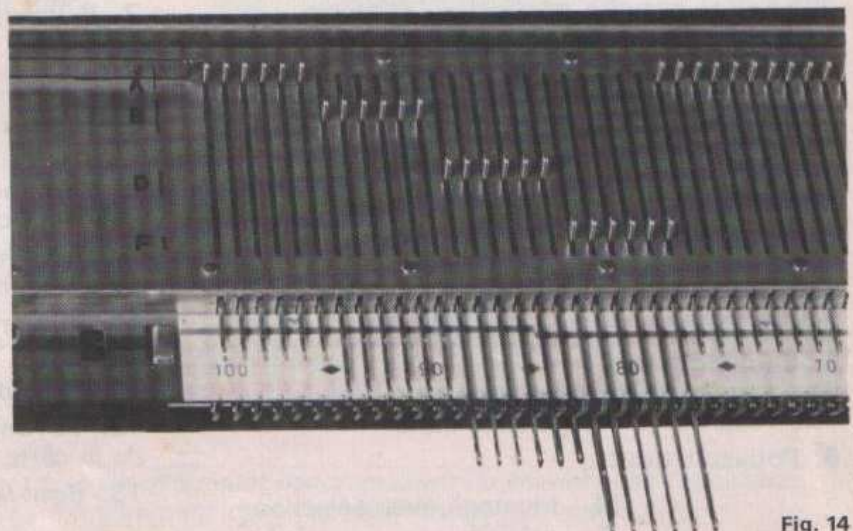

Fig. 14



### 3° REPÉRAGE DES AIGUILLES

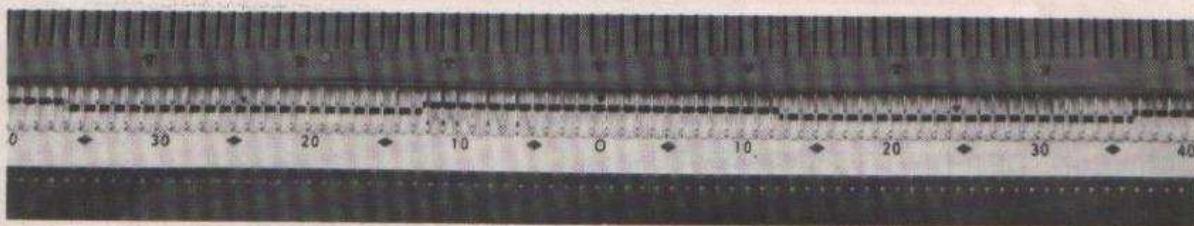
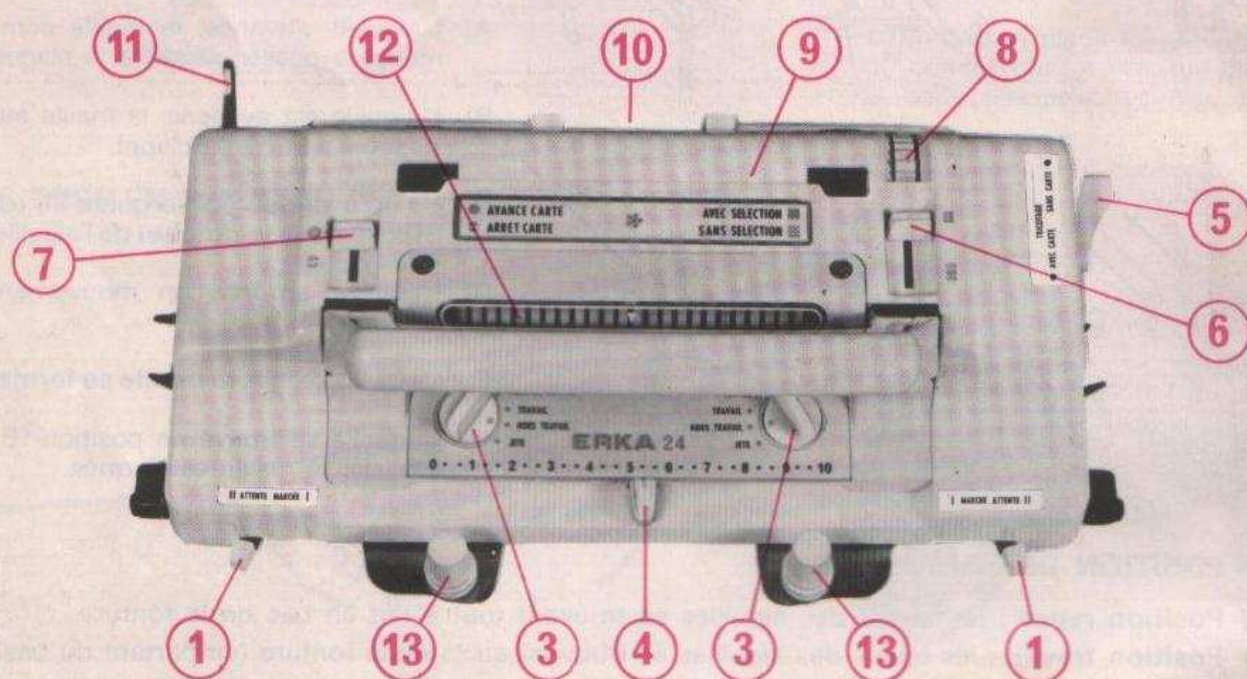

Fig. 15

- La fonture comprend 200 aiguilles.
- Le chiffre 0 situe le milieu.
- Les chiffres 10, 20, 30, 40... jusqu'à 100, de part et d'autre du 0, indiquent la quantité d'aiguilles.

Exemple : pour mettre en position travail 80 aiguilles, monter, de part et d'autre du 0, les aiguilles jusqu'au nombre 40.

### CHARIOT (Fig. 16)



#### 1. Leviers gauche et droit :

- position I : les aiguilles en F sont remises en travail.
- position II : les aiguilles en F restent en attente.

2. **Cliquet** : pour le blocage de la poignée. Pour baisser la poignée, appuyer sur le cliquet.

3. **Boutons gauche et droit** : pour le réglage du chariot, suivant le point choisi.

4. **Curseur** : pour le réglage du serrage des mailles.

#### 5. Enclencheur :

vers l'arrière = tricotage sans carte  
vers l'avant = tricotage avec carte

#### 6. Poussoir droit :

- tricotage avec sélection
- ▬ tricotage sans sélection

#### 7. Poussoir gauche :

- avance de la carte
- ◐ arrêt de la carte

8. **Entraîneur** : pour faire avancer manuellement la carte perforée.

9. **Fente-lecteur** : dans laquelle la carte perforée est introduite.

10. **Logement** : du support de la carte perforée.

11. **Bras du compteur**.

12. **Voyant** : pour la lecture de la sélection de la carte.

13. **Boutons** de fixation de l'abaisseur.

## ABASSEUR

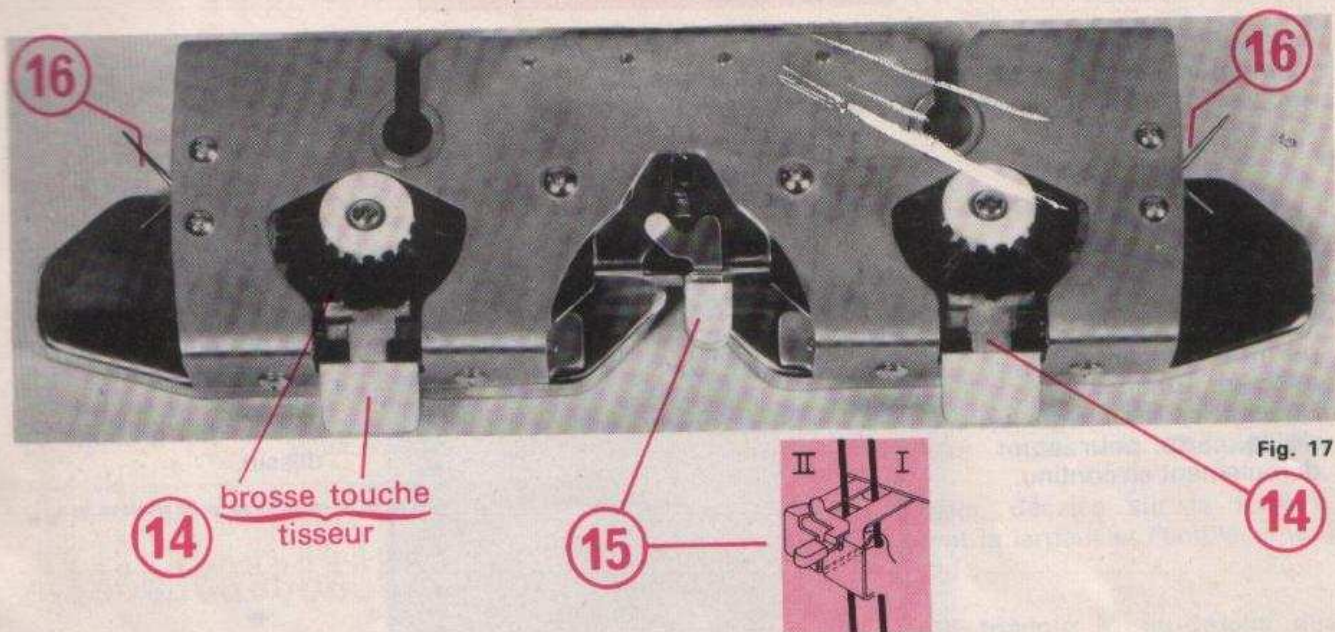

**14. Tisseurs, droit et gauche, composés chacun d'une brosse et d'une touche.**

- position marche : touche en haut
- position arrêt : touche en bas

**15. Guide-fil avec manette :** pour la distribution aux aiguilles de un ou deux coloris de fil.

- position I : le fil est distribué aux aiguilles en travail (position B)
- position II : le fil est distribué aux aiguilles en sélection (position D)

**16. Fourchets gauche et droit :** pour guider et distribuer aux aiguilles la laine de tissage.

## COMPTEUR DE RANGS

**Bras du compteur :**

Il sert à actionner le compteur de rangs :

- position tirée, le compteur fonctionne (fig. 18).
- position rentrée, le compteur ne fonctionne pas (fig. 19).



Fig. 18

**Compteur de rangs :**

- Indique le nombre de rangs tricotés. Pour la remise à 0, tourner les 3 boutons afin de faire apparaître les 3 zéros dans les voyants.

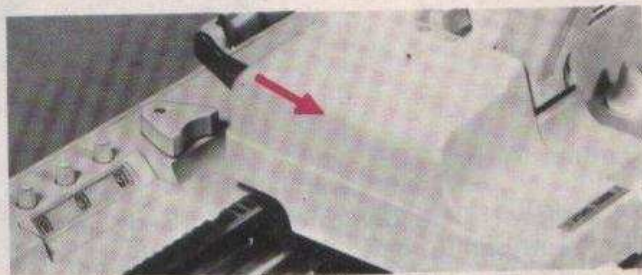

Fig. 19

*Avant de tourner la page, apprenez bien les différentes dénominations du chariot et de l'abaisseur, car ces termes seront utilisés très fréquemment dans les explications qui vont suivre.*

## LA CARTE PERFORÉE

Les 22 cartes perforées, fournies avec la machine, permettent de réaliser, automatiquement, de nombreux dessins jacquard, mailles glissées, mailles jetées, des points tissés, ajourés, etc... Un tableau page 40 indique les points réalisables par chacune des cartes.

### DESCRIPTION

#### Perforations pour attache

permettent de relier, avec les attaches plastiques, les extrémités de la carte pour son déroulement en continu.

#### Perforations entraînement

latérales, elles servent à guider et à faire tourner la carte.

#### Perforations raccord du dessin

permettent, lorsque les extrémités de la carte sont reliées, de raccorder les perforations du dessin.

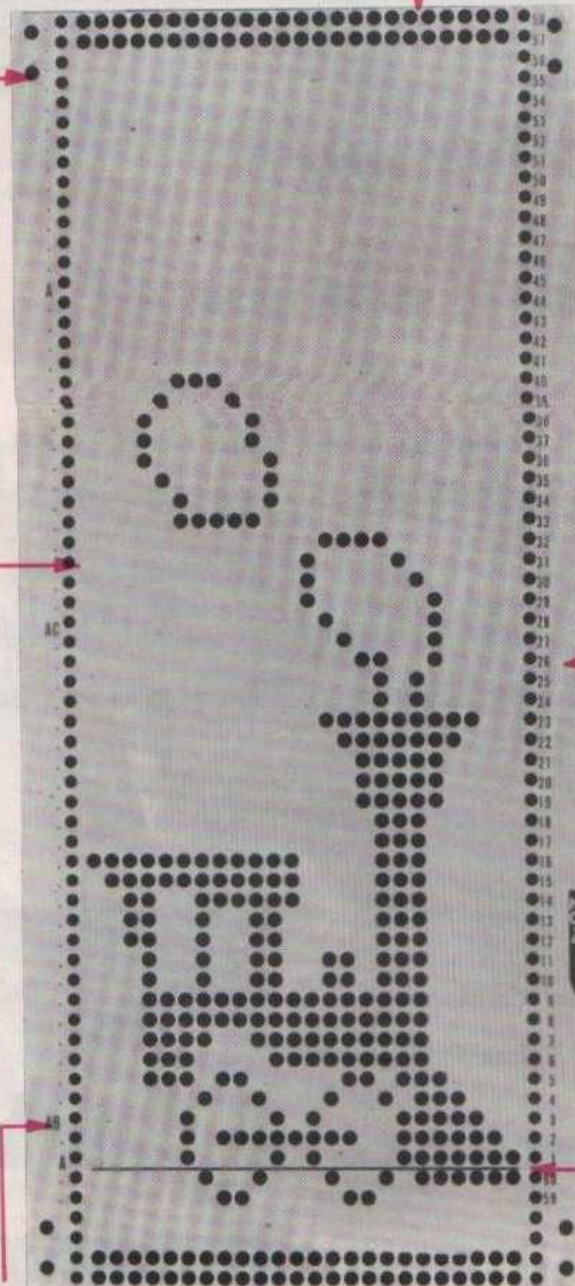

#### Chiffres

indiquent le nombre de rangs du dessin.

#### Numéro

pour identifier la carte.

#### Symboles

Lettres (A, B, C, D) :

– la 1ère lettre désigne le coloris de la laine introduite dans le guide-fil en I.

– La 2e lettre désigne le coloris de la laine introduite dans le guide-fil en II.

← faire avec l'ajoureur un aller, de droite à gauche.

→ faire avec l'ajoureur un aller, de gauche à droite.

#### Ligne de départ

Si la carte est bien positionnée, cette ligne est **parallèle** à la fente du lecteur ; sinon, la carte a mal été introduite et il faut la remettre correctement en place.

Lorsque cette ligne est **au niveau** de la fente, la carte est à la position départ.

Fig. 20

## RELATION ENTRE CARTE ET AIGUILLES

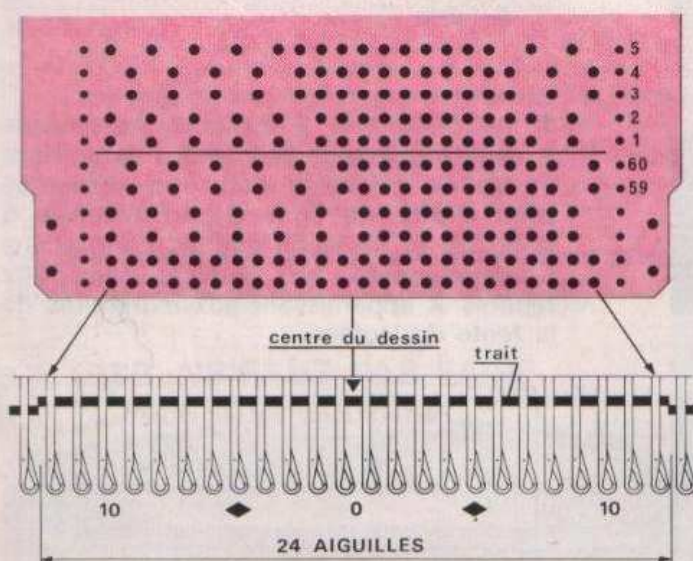

Fig. 21

Le motif, qui figure sur la carte, est transposé toutes les 24 aiguilles.

Les traits, décalés sur la fonte, indiquent la largeur et l'emplacement du motif.

Le petit triangle ▼, au-dessus des traits, situe le centre du dessin (fig. 21).

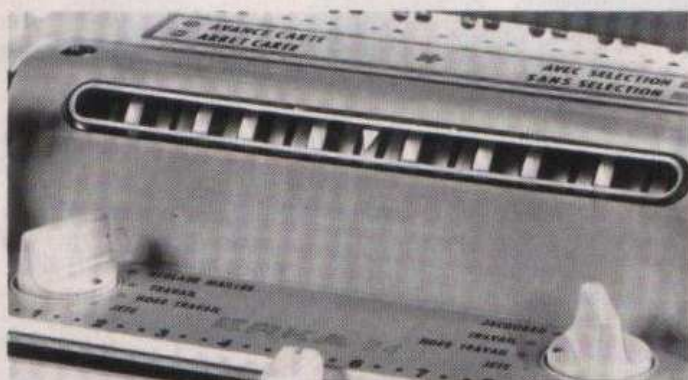

Fig. 22

Les 24 languettes, qui apparaissent dans le voyant, correspondent aux 24 aiguilles formant le motif (fig. 22) ; ces languettes visualisent la sélection existante :

- languettes en position avant correspondent aux aiguilles en B (travail).
- languettes en position arrière correspondent aux aiguilles en D (sélection).

## POSITIONNEMENT DE LA CARTE

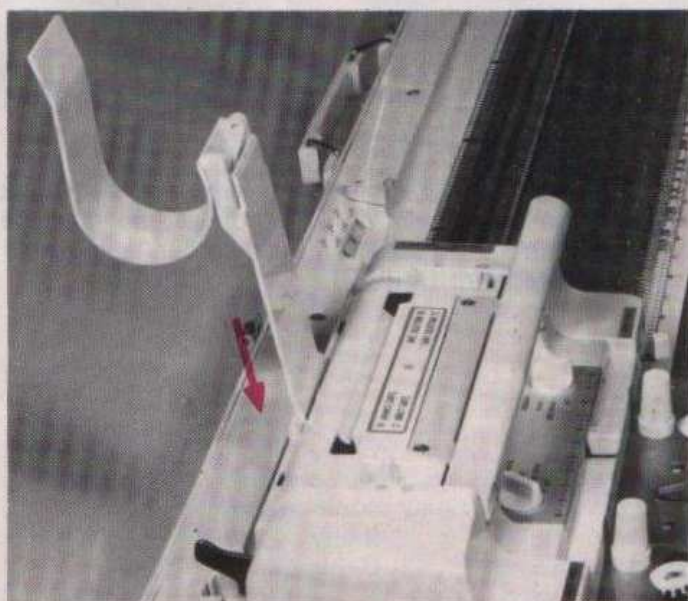

Fig. 23

- Introduire, **bien à fond**, le support de carte dans le logement qui se trouve à l'arrière du chariot (fig. 23). Laisser le couvercle du support ouvert.

*Si le support est mal mis en place, il empêchera la carte de tourner correctement.*

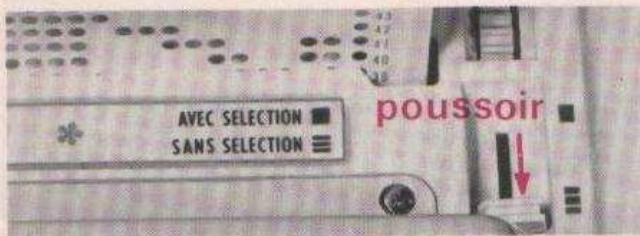

Fig. 24

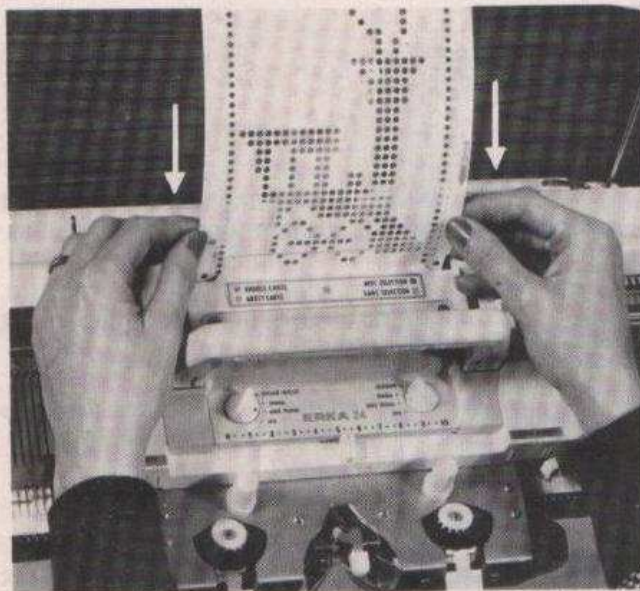

Fig. 25

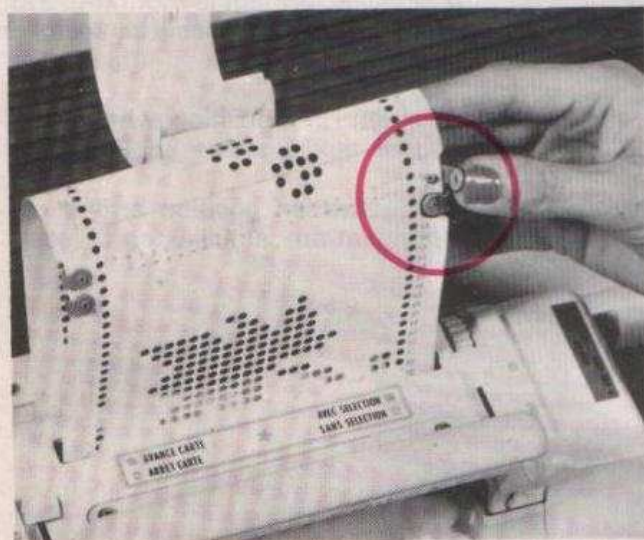

Fig. 26

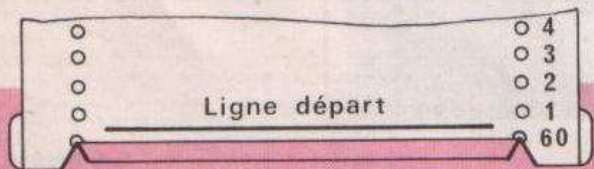

Fig. 27

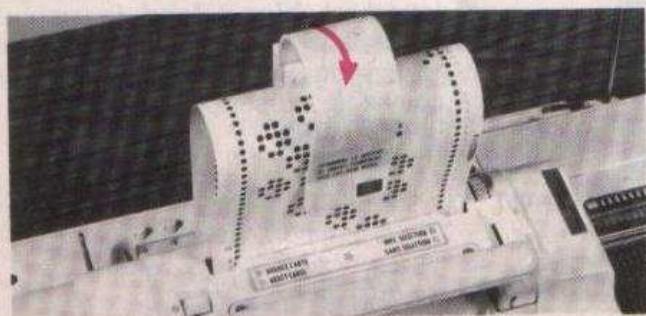

Fig. 28

● Régler le poussoir droit sur " sans sélection " (fig. 24).

*Si ce poussoir n'est pas sur cette position, il est impossible d'introduire la carte.*

● Introduire, des 2 mains, la carte dans la fente du lecteur (le numéro carte étant à droite). La carte doit être présentée **bien droite** (la ligne départ parallèle à la fente), et de façon que les perforations "entraînement" se trouvent face aux repères ▲ apparaissant aux extrémités de la fente du lecteur.



Pousser légèrement la carte, toujours des 2 mains, pour l'enclencher d'un cran (fig. 25).

● Tourner l'entraîneur vers soi, jusqu'au nombre 40.

● Faire chevaucher les extrémités de la carte, l'extrémité la plus proche de soi devant recouvrir l'autre.

Faire coïncider les perforations "attache", et les relier avec les attaches plastique (fig. 26).

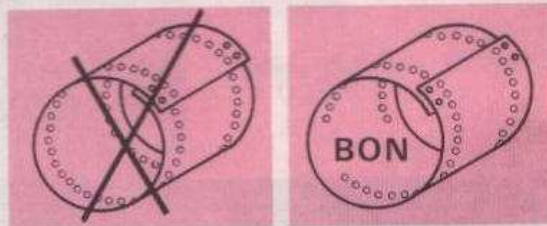

● Tourner l'entraîneur vers soi, de façon à amener la ligne de départ de la carte au niveau de la fente du lecteur. Le chiffre 1 apparaît (fig. 27).

● Rabattre le couvercle du support de carte (fig. 28).

## BOBINAGE DE LA LAINE

La machine peut tricoter ou tisser les laines de différentes grosseurs (laine sport), les fils, les cotons et autres matières.

*Toutefois, pour votre apprentissage et vos premiers ouvrages, il est indispensable d'employer des laines fines et douces. Surtout, ne prenez pas les quelques vieilles pelotes qui vous restent dans un fond de placard, ou de la laine détricotée.*

La préparation de la laine est **très importante**. La laine doit se dévider parfaitement pour obtenir un beau tricot et une bonne marche de la machine.

### CE QU'IL NE FAUT PAS FAIRE



Fig. 29

- Prendre directement une pelote du commerce par le fil extérieur ou intérieur.
- Faire une pelote à la main.
- Prendre directement un écheveau.

### CE QU'IL FAUT FAIRE

Paraffiner la laine et la bobiner sur cône, avec le bobinoir. La paraffine permet un tricotage doux et souple. L'ouvrage terminé, il n'y aura plus trace de paraffine car elle s'élimine aux tricotage et repassage.



Emboîter, fermement et bien à fond, le cône sur le porte-cône du bobinoir.



Coincer la laine dans la fente du porte-cône et la passer dans l'œillet.

Tenir de la main gauche un morceau de paraffine, faire passer dessus la laine en appuyant légèrement avec le pouce. Bobiner.

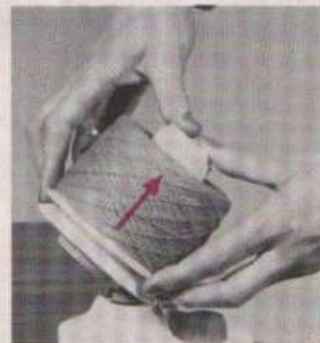

Sortir le cône.

Le mettre en place sur son support.

*La machine tricote si vite qu'il est pratiquement impossible de déceler les nœuds pendant le tricotage. Eliminer les nœuds lors du bobinage : couper la laine à l'endroit du nœud et bobiner la laine restante sur un autre cône.*



## ENFILAGE DE LA LAINE

La laine doit être passée dans le pêcheur, exactement comme indiqué ci-dessous (fig. 34).  
 Nous vous conseillons d'utiliser la laine enfilée à gauche comme laine principale (en I du guide-fil), et la laine enfilée à droite comme laine de dessin (en II du guide-fil).

### 1° ENFILAGE DANS LE PÊCHEUR

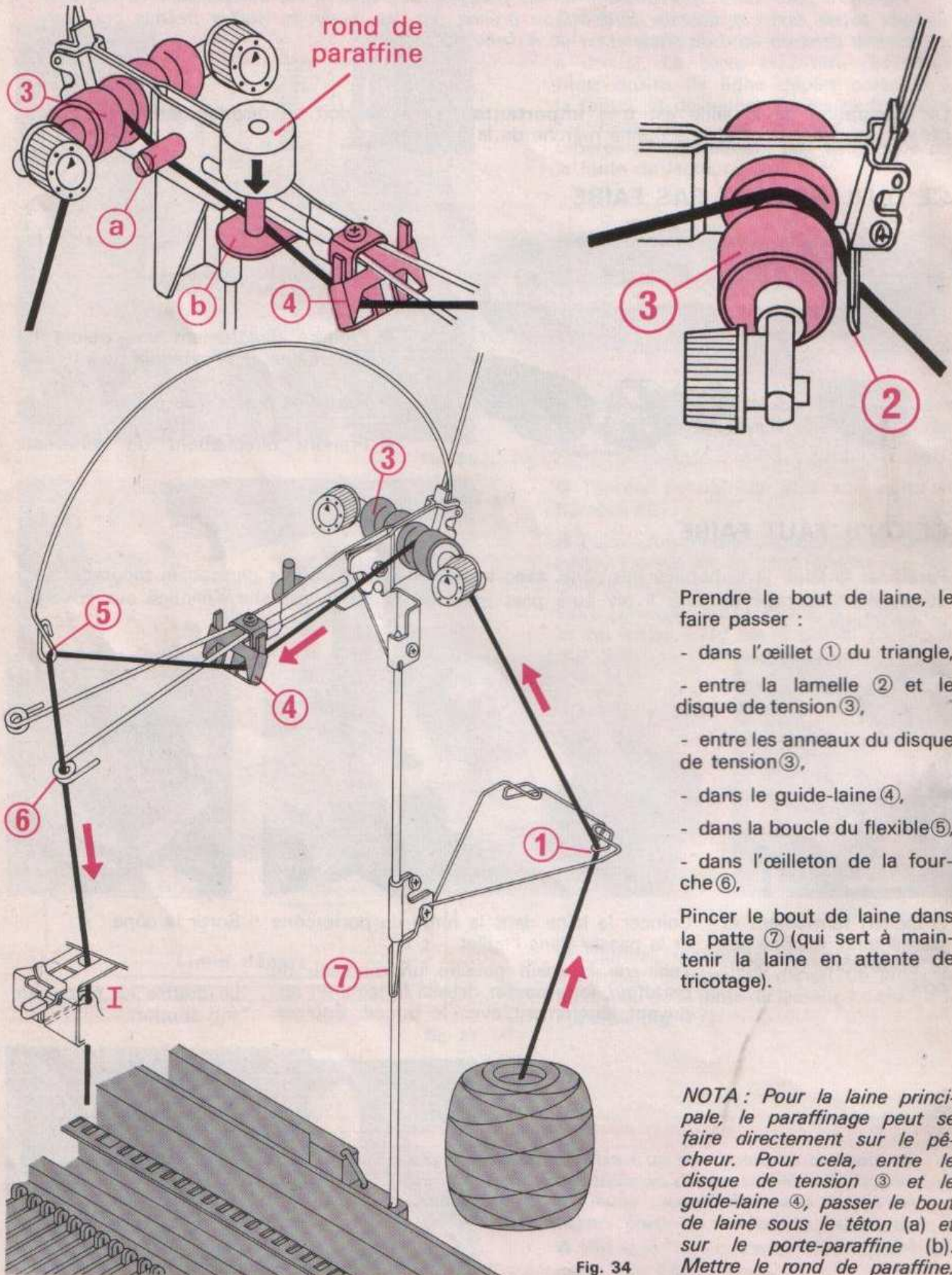

Prendre le bout de laine, le faire passer :

- dans l'œillet ① du triangle,
- entre la lamelle ② et le disque de tension ③,
- entre les anneaux du disque de tension ③,
- dans le guide-laine ④,
- dans la boucle du flexible ⑤,
- dans l'œilleton de la fourche ⑥,

Pincer le bout de laine dans la patte ⑦ (qui sert à maintenir la laine en attente de tricotage).

**NOTA :** Pour la laine principale, le paraffinage peut se faire directement sur le pêcheur. Pour cela, entre le disque de tension ③ et le guide-laine ④, passer le bout de laine sous le téton (a) et sur le porte-paraffine (b). Mettre le rond de paraffine.

Fig. 34

## 2° ENFILAGE DANS LE GUIDE-FIL

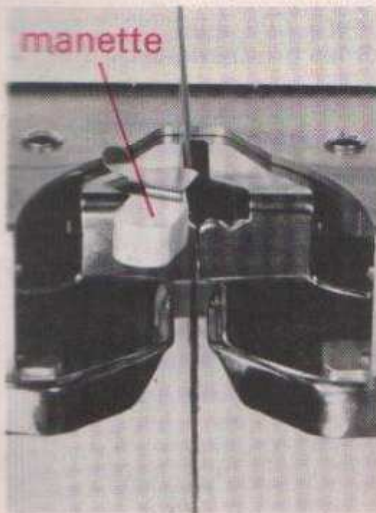

Pousser vers la gauche la manette et glisser, **jusqu'au fond**, la laine dans la fente I du guide-fil (fig. 35).

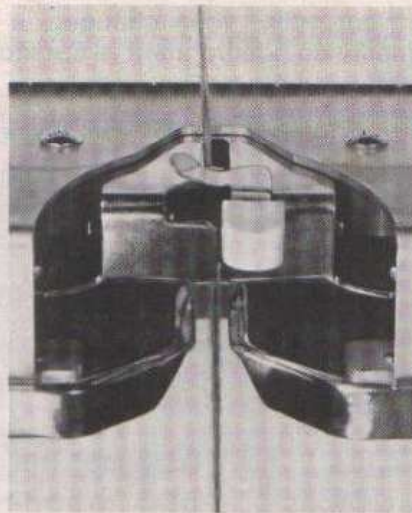

Repousser la manette vers la droite, pour maintenir la laine à l'intérieur (fig. 36). Accrocher, par un nœud, le bout de laine à la pince de la machine.

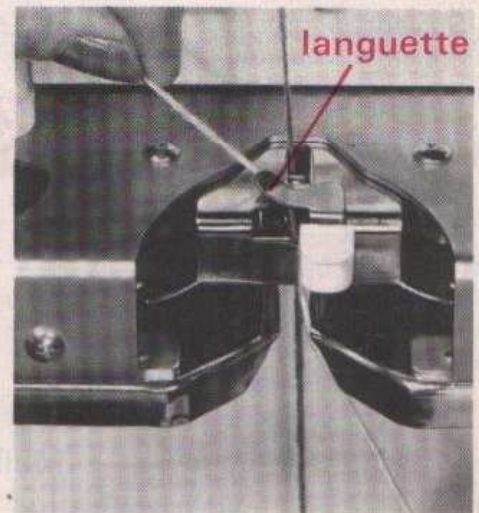

Introduire la seconde laine dans la fente II par glissement, en la faisant passer sous la languette. Les 2 laines sont séparées (fig. 37).

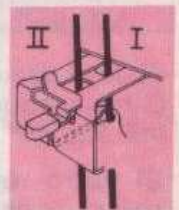

## 3° RÉGLAGE DE LA TENSION

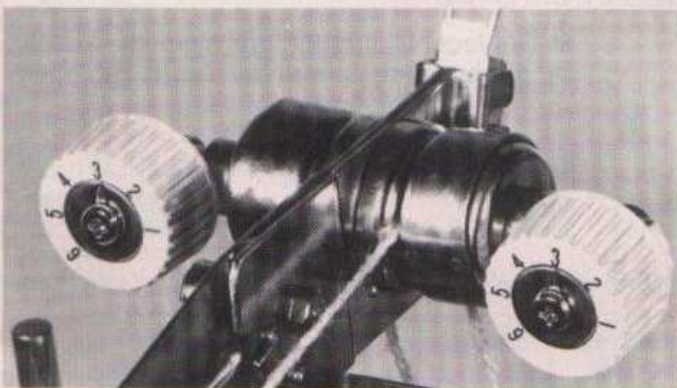

Le bouton de réglage du disque de tension se règle suivant la grosseur de la laine utilisée (fig. 38) :

- 1 - 2 : grosses laines
- 3 - 4 : laines moyennes
- 5 - 6 : laines fines

*Entre le guide-fil du chariot et le disque de tension, il faut que la laine soit légèrement tendue, donc que le flexible soit en tension (à l'horizontale) ; sinon, il se formera des boucles en lisière, votre laine s'emmêlera dans les brosses de l'abaisseur, se cassera.*

*Pour mettre le flexible en tension, tirer le surplus de laine (fig. 39).*

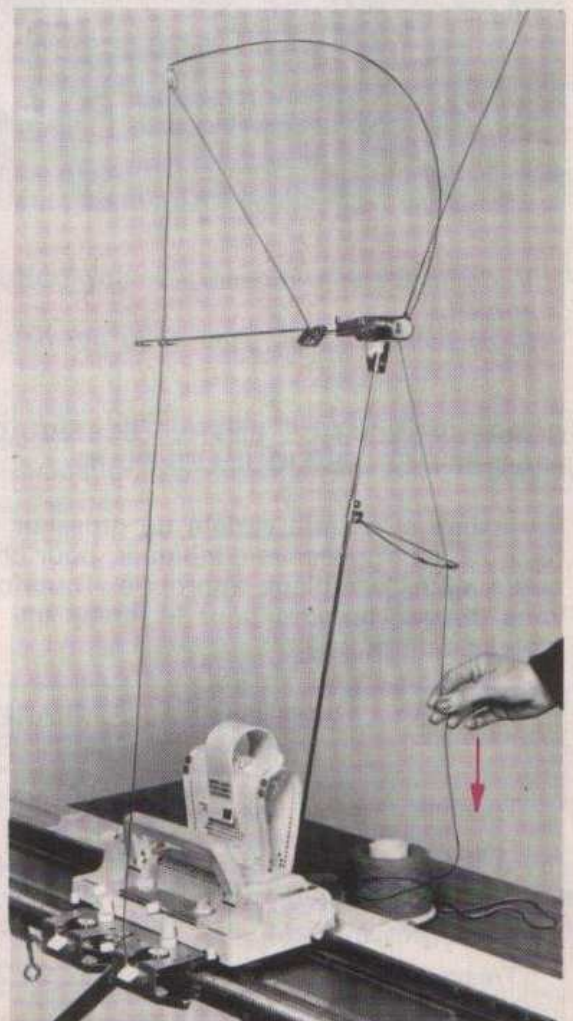

Fig. 39  
15



## RÉGLAGE DE LA MAILLE

Suivant la grosseur de la laine, en tricot-main, vous changez le numéro des aiguilles ; sur la machine, vous réglez le serrage de la maille en positionnant le curseur sur les graduations de 0 à 10.



Fig. 40

Si le curseur est sur 0, vous obtenez les petites mailles ; s'il est sur 10, les plus grandes. Entre chaque numéro, il y a 2 divisions permettant un réglage très précis du serrage du point : (ex. Fig. 40 :  $4 \frac{2}{3}$ ,  $7 \frac{1}{3}$ ).

Si votre réglage est trop serré, il vous sera difficile de tricoter, le chariot sera dur, la laine risque de casser.

Si votre réglage est trop souple, le tricot sera mou et se déformera vite.



Fig. 41

● Mettre le bouton gauche sur "réglage mailles" (fig. 41).

● Déplacer le curseur latéralement, à droite ou à gauche, pour le mettre en face du numéro de serrage choisi.

● Mettre le bouton gauche suivant le point désiré.

*Pour déplacer le curseur, il faut obligatoirement mettre le bouton gauche sur "réglage mailles".*

*Si ce bouton est sur une autre position, le curseur est bloqué.*

### CORRESPONDANCE ENTRE LE SERRAGE MACHINE ET LES AIGUILLES-MAIN

Il y a une si grande variété de grosseur de fils qu'il est impossible d'indiquer, pour chaque qualité, le réglage approprié. Toutefois, vous pouvez prendre pour le jersey uni ce tableau comme base :

LAINE	AIGUILLES MAIN	SERRAGE MACHINE
Très fine	1 1/2 - 2	0 - 3
Fine	2 - 3	3 - 6
Moyenne	3 - 4	6 - 8
Assez grosse	4 - 5	8 - 10
Très grosse (sport)	5 et +	1 aig. sur 2 5 - 7

### RÉGLAGE SUIVANT LE POINT

Pour une même laine, le serrage est différent suivant le point. Ainsi, par rapport au serrage jersey, nous conseillons :

Jacquard	au-dessus de 1/3 à 2/3 de numéro
Mailles jetées	en-dessous de 1 à 2 numéros
Mailles glissées	au-dessus de 2/3 à 1 numéro
Jours rapprochés	en-dessous de 1 à 2 numéros
Tissage grosse laine	au-dessus de 1 à 3 numéros

## COMMENCEMENT DU TRICOT

Maintenant vous allez tricoter. Pour obtenir un bon fonctionnement de la machine, vous devez toujours :

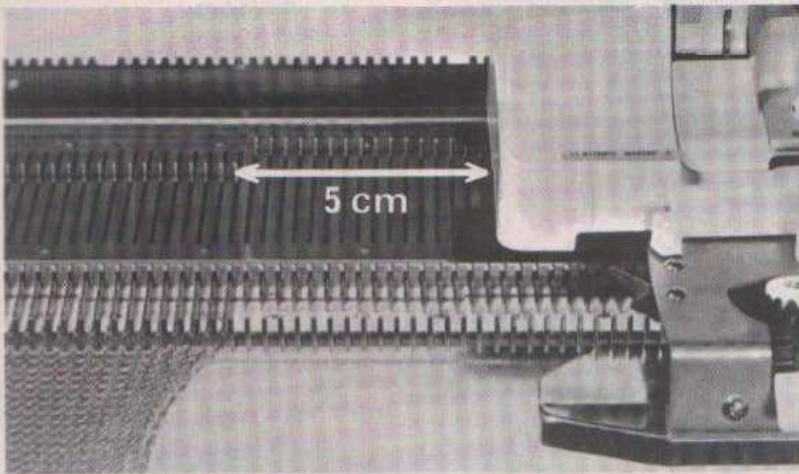

Fig. 42

- Passer le chariot régulièrement et sans-à-coup.

- Faire en sorte que le chariot dépasse de 5 cm toutes les aiguilles en position "travail", avant de retourner pour le rang suivant (fig. 42).

Si vous allez trop loin, le rappel du pêcheur sera insuffisant et des boucles se formeront en lisière, avec perte de mailles.

*Si, à cause d'une fausse manœuvre, le chariot se bloque, ne jamais forcer (voir page 61 pour la remise en marche).*

Dans toutes les explications qui vont suivre, le serrage des mailles est donné pour une laine que vous tricotez à la main, avec des aiguilles 2 1/2 - 3.

## MONTAGE A MAILLES OUVERTES

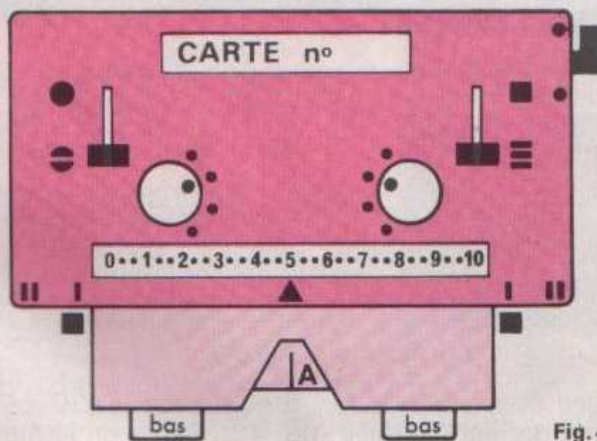

Fig. 43

Vérifier que le chariot est bien engagé dans sa glissière.

- Le chariot est à droite – Bouton gauche sur "réglage mailles", curseur sur 5,

- Régler le chariot comme suit : (fig. 43).

Boutons droit et gauche sur "travail",  
Enclencheur sur "sans carte",  
Poussoir droit sur "sans sélection",  
Poussoir gauche sur "arrêt carte",  
Leviers gauche et droit sur "marche",  
Tisseurs en position "arrêt" donc, touches vers le bas.

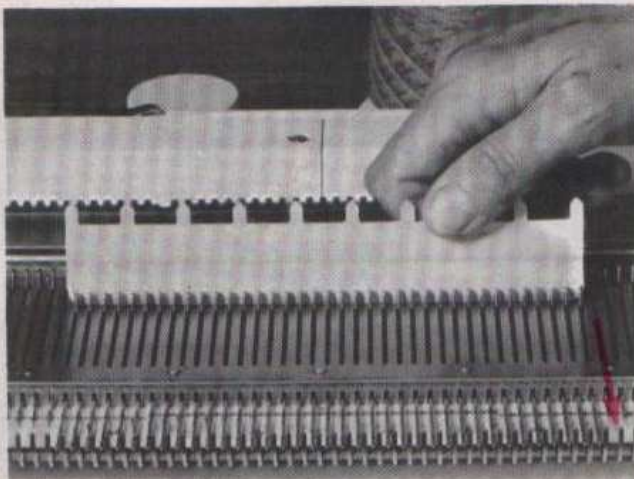

Fig. 44

- Avec la règle plate, positionner par exemple, 40 aiguilles en B (20 de chaque côté du milieu 0 de la fonture, fig 44).

- Faire l'enfilage de la laine dans le pêcheur et le guide-fil (voir pages 14 et 15).

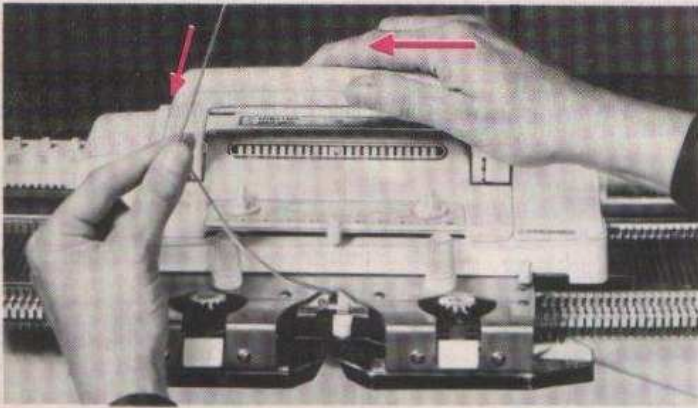
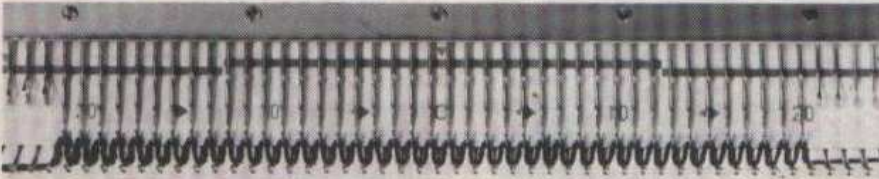

Fig. 45

● Passer lentement le chariot, de droite à gauche, en donnant, au fur-et-à-mesure de l'avancement du chariot, du lâche à la laine, afin que le zig-zag du 1<sup>er</sup> rang soit bien uniforme (fig. 45).



CE MONTAGE EST BON  
LE ZIG-ZAG EST RÉGULIER

Fig. 46

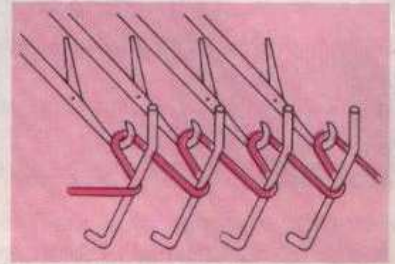

CE MONTAGE EST MAUVAIS  
LA LAINE EST TIRÉE

Fig. 47

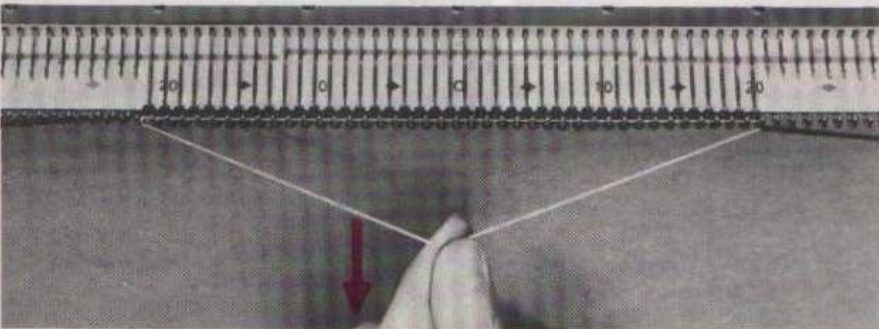
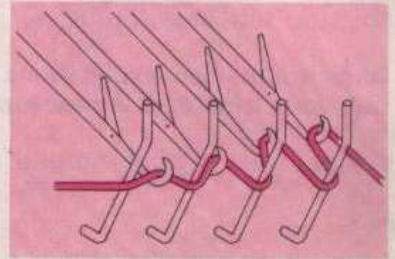

Fig. 48

● Poser le cordonnet entre les crochets des aiguilles et les becs de la fonture, sur le ZIG-ZAG ainsi formé, juste avant la première aiguille et après la dernière aiguille (fig. 48). Tenir, de la main gauche, les deux bouts du cordonnet en le tirant vers le bas.

● Tricoter 5 rangs.

● Lâcher le cordonnet et l'enlever en tirant sur un des bouts (fig. 49). Continuer de tricoter.

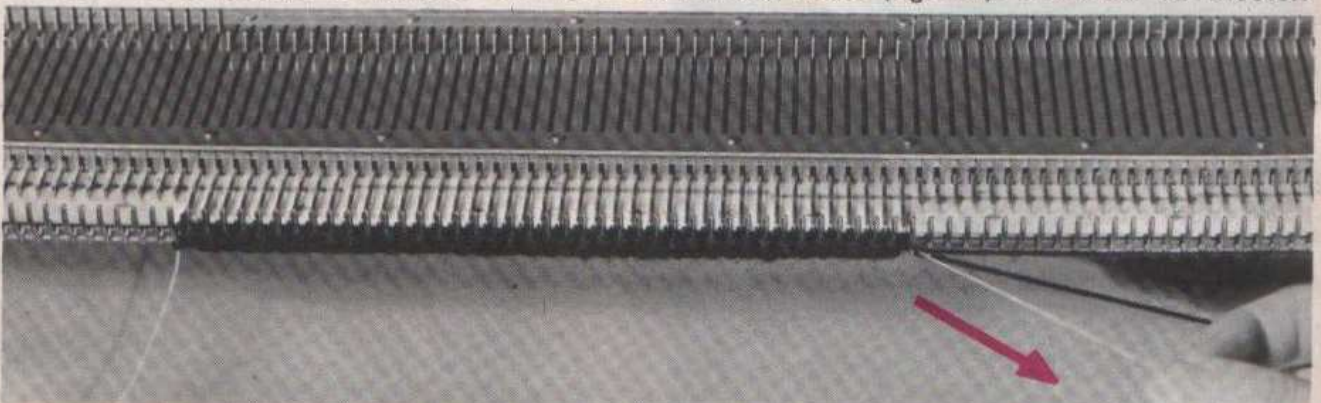

Fig. 49

## MONTAGE A MAILLES FERMÉES

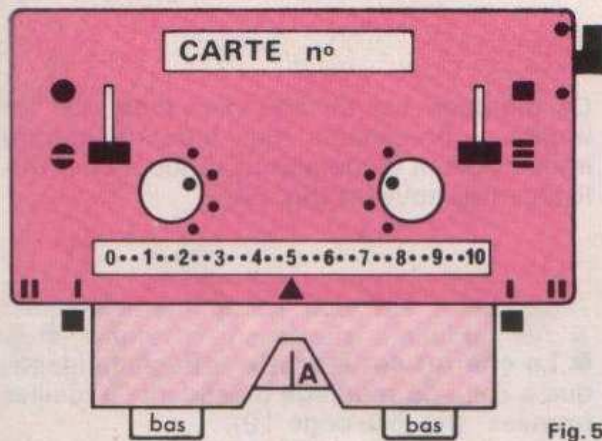

Fig. 50

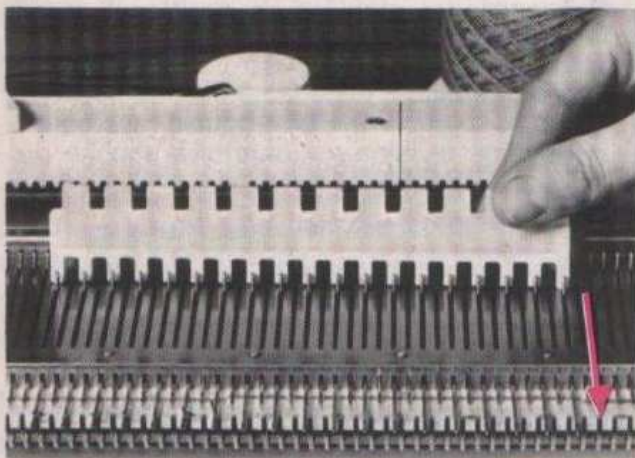

Fig. 51

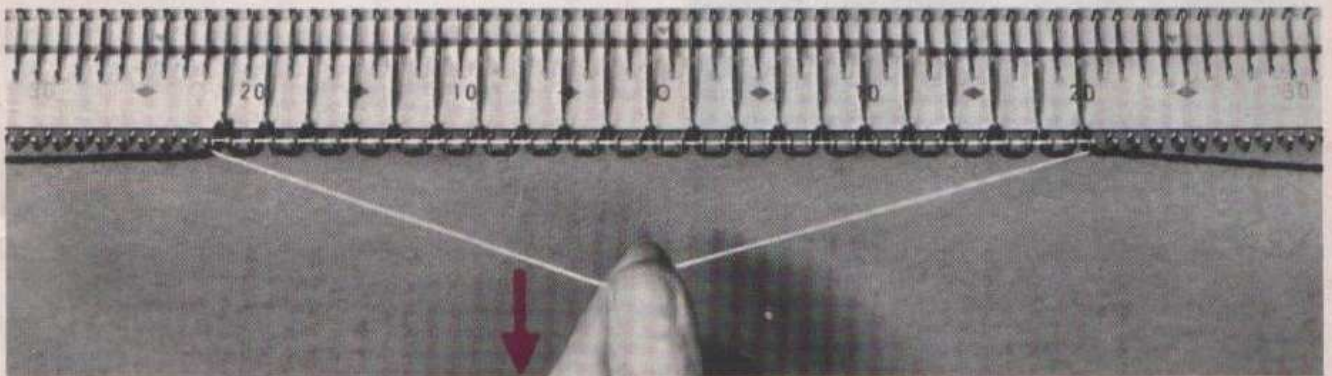

Fig. 52

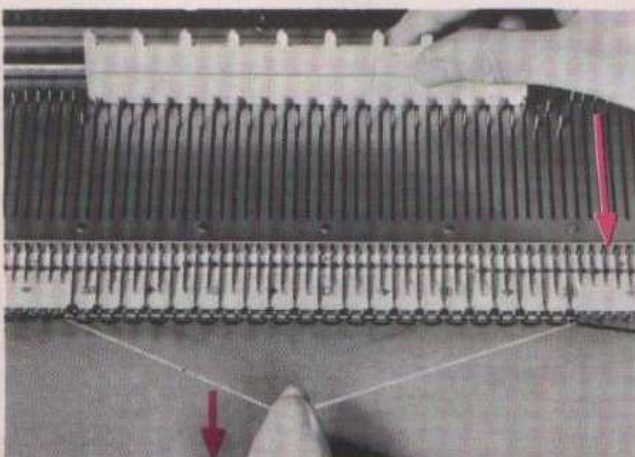

Fig. 53

● Le chariot est à droite – Bouton gauche sur "réglage mailles", curseur sur 5.

● Régler le chariot comme suit : (fig. 50).

Boutons droit et gauche sur "travail",  
Enclencheur sur "sans carte",  
Poussoir droit sur "sans sélection",  
Poussoir gauche sur "arrêt carte",  
Leviers droit et gauche sur "marche",  
Tisseurs sur "arrêt" donc, touches vers le bas.

● Avec la règle 1 et 1, mettre 1 aiguille sur 2 en position B (10 de chaque côté du milieu 0 de la fonture, (fig. 51).

● Faire l'enfilage de la laine dans le pêcheur et le guide-fil (voir pages 14 et 15),

● Passer lentement le chariot, de droite à gauche, en donnant du mou à la laine (fig. 45, page 18),

● Le zig-zag du premier rang est formé. Poser le cordonnet et le tirer fermement vers le bas (fig. 52),

● Tout en maintenant le cordonnet, mettre en position F les 19 aiguilles restées en A (fig. 53),

● Tricoter 5 rangs,

● Enlever le cordonnet et continuer à tricoter (lorsque l'ouvrage est terminé, tirer légèrement sur le fil de laine pour supprimer les bouclettes du début du tricot).

## MONTAGE A MAILLES ENROULÉES

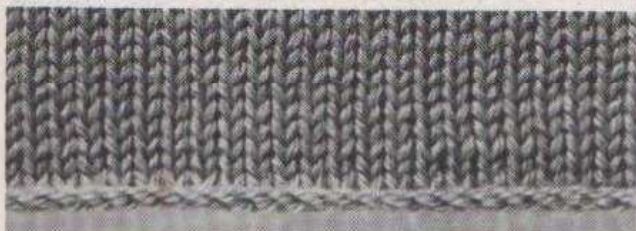

Fig. 54

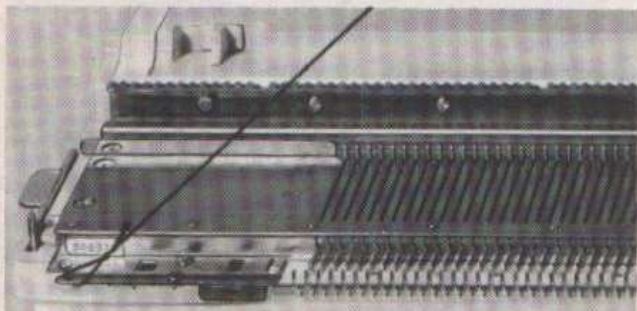

Fig. 55

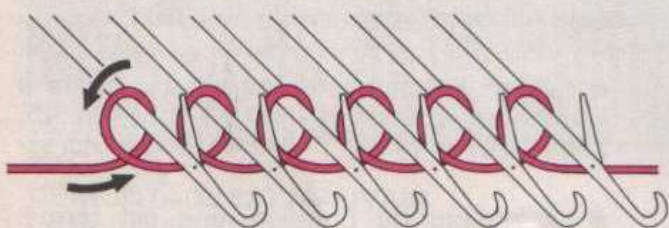

Fig. 56

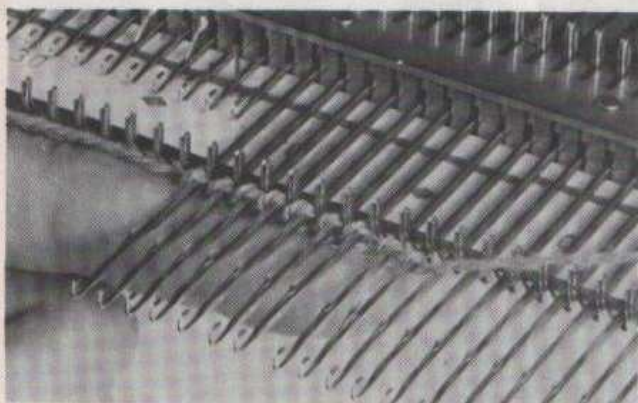

Fig. 57

Ce montage est un peu plus long que les montages précédents, mais il donne un bord impeccable et d'une grande tenue. Vous l'utiliserez très souvent (fig. 54).

- **Le chariot est à droite** – Réglage identique à celui du montage précédent "à mailles fermées" (fig. 50, page 19),

- Avancer les aiguilles en position F, avec la réglette plate,

- Faire l'enfilage de la laine dans le pêcheur et, après avoir formé une boucle, accrocher le bout de la laine à l'extrémité gauche de la fonture (fig. 55),

- Donner du lâche à la laine,

- En commençant par la gauche, enrouler de la main droite la laine autour de chaque aiguille, dans le sens inverse des aiguilles d'une montre (fig. 56),

- Pousser, au fur-et-à-mesure, les boucles ainsi formées avec l'index de la main gauche, contre les becs de la fonture (fig. 57),

- Passer la laine dans le guide-fil du chariot et faire, au besoin, un rappel de tension de la laine (fig. 39, page 15),

- Passer le chariot de droite à gauche,

- Poser le cordonnet et le tirer fermement vers le bas,

- Tricoter 5 rangs,

- Enlever le cordonnet et continuer à tricoter.

*Il faut toujours commencer à enrouler la laine autour des aiguilles opposées au chariot.*

*– Chariot à gauche : enroulage dans le sens des aiguilles d'une montre (fig. 58),*

*– Chariot à droite : enroulage dans le sens inverse des aiguilles d'une montre (fig. 59).*



Fig. 58



Fig. 59

## LES BORDS DU TRICOT

### OURLET JERSEY (fig. 60)

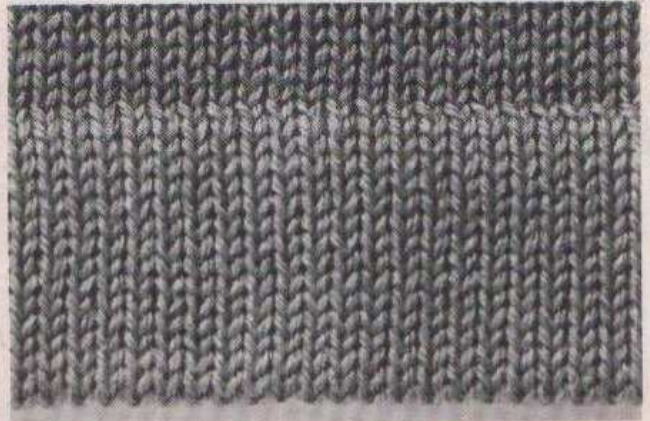

Fig. 60

Principalement utilisé pour les vestes, tailleurs, manteaux, pantalons, ameublement, il donne un aspect "couture".

1°/Positionner les aiguilles en B avec la réglette plate. Régler le curseur sur 5.

2°/Faire un montage à mailles ouvertes (voir pages 17 et 18) avec une laine perdue  $\textcircled{P}$  (en foncé sur la fig. 61), c'est-à-dire n'importe quelle laine fine d'une couleur différente de celle  $\textcircled{T}$  (en clair sur la fig. 61) du tricot. Poser le cordonnet.

3°/Tricoter 5 rangs, retirer le cordonnet et tricoter à nouveau 6 rangs.

4°/**Le chariot est à droite** – Casser la laine (P) et la sortir du guide-fil. Passer la laine (T) du tricot dans le guide-fil. Mettre le compteur à 0.

5°/Régler le curseur sur 7. Tricoter 1 rang (ce rang lâche facilite la reprise de l'ourlet). Régler le curseur sur 5. Tricoter 14 rangs.

6°/**Le chariot est à gauche** et le compteur marque 15. Régler le curseur sur 7. Tricoter 1 rang (ce rang plus lâche facilite la pliure de l'ourlet).

7°/Régler le curseur sur 5. Tricoter 15 rangs. **Le chariot est à gauche** et le compteur marque 31.

8°/ Ouvrir les clapets des aiguilles avec la brosse. Plier l'ourlet au centre.

- Introduire le poinçon dans la 1° maille de droite du 1° rang tricoté en laine (T).
- Accrocher le chas du poinçon dans le crochet de la 2° aiguille de droite (fig. 61).
- Faire glisser la maille dans l'aiguille (cette aiguille a maintenant 2 mailles dans le crochet).
- Accrocher ensuite la 2° maille sur la 3° aiguille, la 3° maille sur la 4° aiguille et ainsi de suite jusqu'à la dernière aiguille de gauche (fig. 62).

**NOTA :** Avec de la pratique, il est possible d'accrocher 2 ou 3 mailles à la fois en utilisant le poinçon double ou triple.

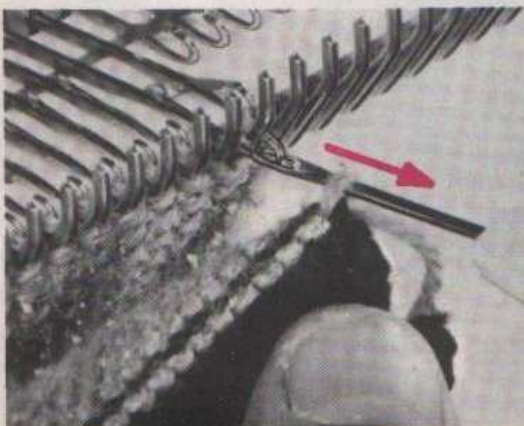

Fig. 61

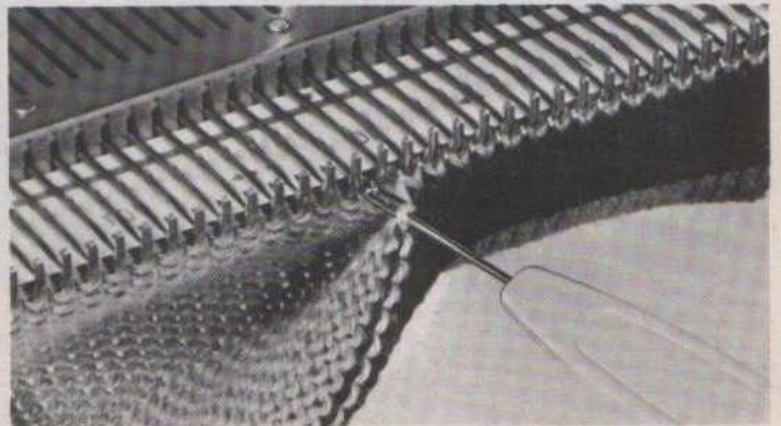

Fig. 62

9°/Aligner avec la réglette plate toutes les aiguilles en B et tricoter le rang de reprise.

#### REMARQUE IMPORTANTE :

*Lorsque l'ouvrage est tricoté dans un point avec des cartes perforées, il faut avant de faire le rang de reprise pratiquer comme suit :*

- Retirer la laine du guide-fil et la mettre en attente en bout de fonture (fig. 63).
- Régler boutons droit et gauche sur "hors travail" et faire un rang à vide. **Le chariot est à droite.**
- Positionner la carte perforée (voir pages 11 et 12).
- Régler :
  - Enclencheur sur "avec carte",
  - Poussoir droit sur "avec sélection",
  - Poussoir gauche sur "arrêt carte",
- Passer le chariot de droite à gauche ; les aiguilles se sélectionnent.
- Mettre la ou les laines dans le guide-fil. Régler le poussoir gauche sur "avance carte". **Déduire 2 rangs au compteur.**

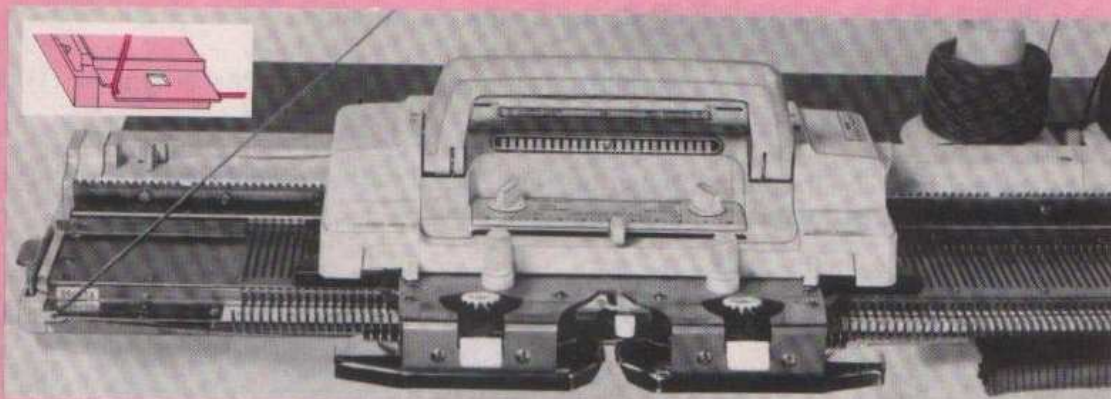

Fig. 63

10°/Régler le chariot et le serrage des mailles suivant le point choisi (voir pages 34 à 40 paragraphe "Les Points") et tricoter l'ouvrage.

11°/Lorsque l'ouvrage est terminé, détacher le bout de tricot réalisé avec la laine perdue (P) en tirant sur le brin de laine (P) (fig. 64).

Repasser en respectant les indications portées sur la bande de la laine employée.

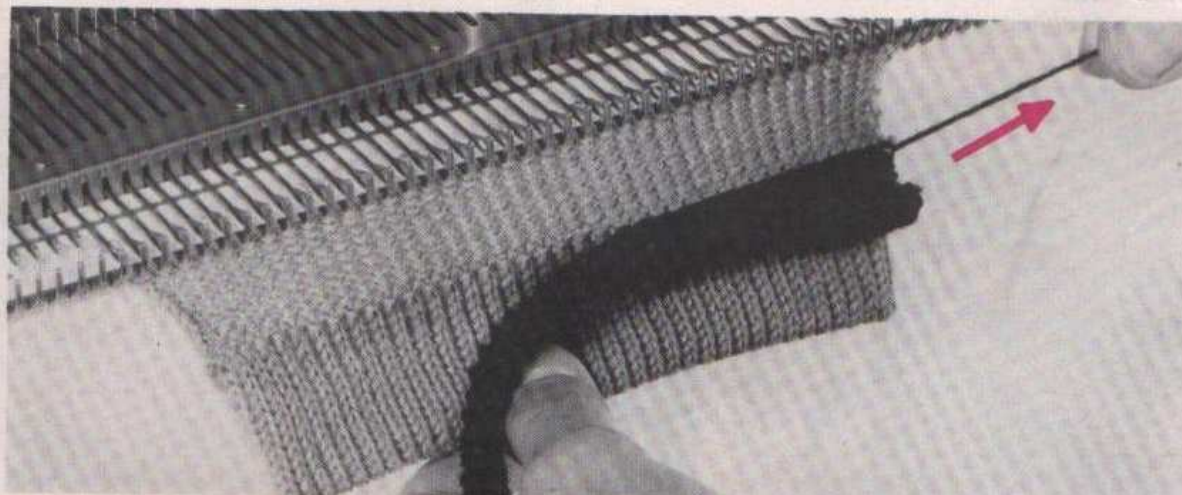

Fig. 64

## OURLET PICOT (fig. 65)

Généralement employé pour les encolures fantaisie, la layette, l'ameublement, il donne un joli aspect "dentelé".



Fig. 65

1° au 5°/ Faire les mêmes opérations que pour "l'ourlet Jersey" page 21.

6°/ **Le chariot est à gauche** et le compteur marque 15.

Reporter avec le poinçon la maille de l'aiguille (2) sur l'aiguille (3), la maille de l'aiguille (4) sur l'aiguille (5) et ainsi de suite tout au long du rang (fig. 66).

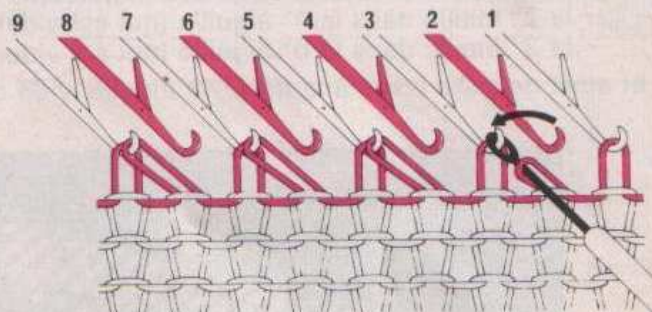

Fig. 66

**NOTA :** a) la manière de reporter à l'aide du poinçon une maille sur l'aiguille voisine est expliquée page 28.

b) le report de ces mailles peut se faire automatiquement avec l'Ajoueur. Dans ce cas, mettre les aiguilles 2 - 4 - 6 etc. en position D avec la réglette 1 et 1 et passer l'ajoueur (voir utilisation ajoueur, pages 37 à 39).

7°/ Mettre les aiguilles vides 2 - 4 - 6 etc. en position B. Tricoter 16 rangs. **Le chariot est à gauche** et le compteur marque 31.

8° au 11°/ Mêmes opérations que pour "l'ourlet Jersey" pages 21 et 22.

## OURLET COTES-JERSEY 1 et 1 (fig. 67)

Principalement utilisé pour les bas de tricot, les bas de manche, les bandes d'encolure.

1°/ Positionner en B, avec la réglette 1 x 1, 1 aiguille sur 2 (fig. 68). Régler le curseur sur 3.

2°/ Faire un montage à mailles ouvertes (voir pages 17 et 18) avec une laine perdue (P). Poser le cordonnet.

3°/ Tricoter 5 rangs. Retirer le cordonnet et tricoter à nouveau 6 rangs.

4°/ **Le chariot est à droite** - Casser la laine (P) et la sortir du guide-fil. Passer la laine (T) du tricot dans le guide-fil. Mettre le compteur à 0.

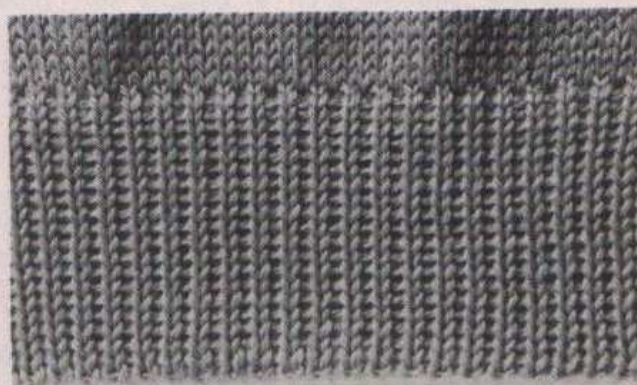

Fig. 67

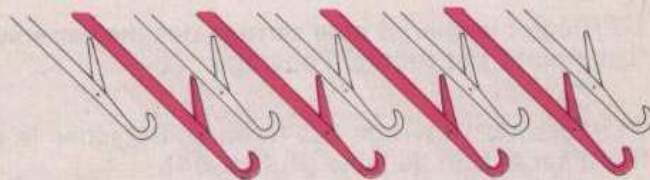

Fig. 68  
23



5°/ Tricoter 20 rangs. Régler le curseur sur 6. Tricoter 1 rang (ce rang plus lâche facilite la pliure de l'ourlet).

6°/ Régler le curseur sur 3. Tricoter 20 rangs (le compteur marque 41).

7°/ **Le chariot est à gauche** – Mettre en position B les aiguilles restées précédemment en A et ouvrir tous les clapets avec la brosse.

8°/ Plier l'ourlet au centre et, avec le poinçon, accrocher les mailles du 1° rang tricoté en laine (T) en plaçant (fig. 69) :

- la 1° maille de droite dans la 2° aiguille de droite (qui est vide),
- la 2° maille dans la 4° aiguille (qui est vide),
- la 3° maille dans la 6° aiguille (qui est vide),

et ainsi de suite jusqu'à la dernière aiguille vide de gauche (fig. 70).

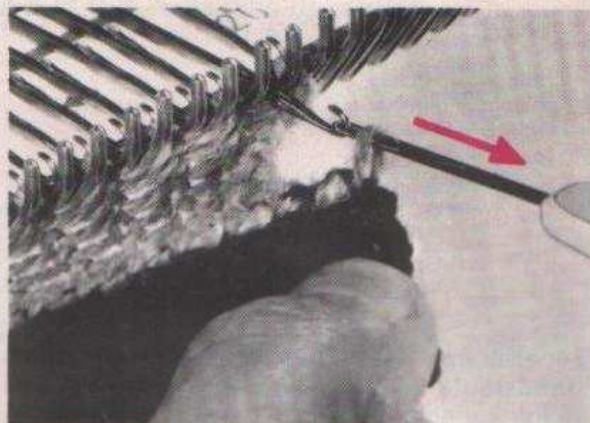

Fig. 69

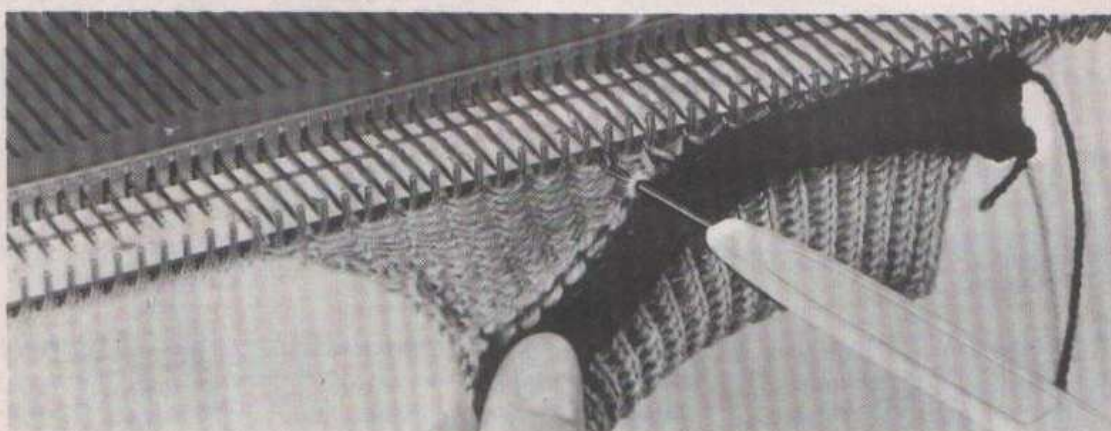

Fig. 70

9°/Aligner avec la règle plate toutes les aiguilles en B et tricoter le rang de reprise.

#### REMARQUE IMPORTANTE :

*Lorsque l'ouvrage est tricoté dans un point avec des cartes perforées, il faut avant de faire le rang de reprise pratiquer comme suit :*

- Retirer la laine du guide-fil et la mettre en attente en bout de fonture (fig. 63, page 22).
- Régler boutons droit et gauche sur "hors travail" et faire un rang à vide. **Le chariot est à droite.**
- Positionner la carte perforée (voir pages 11 et 12).
- Régler :
  - Enclencheur sur "avec carte",
  - Poussoir droit sur "avec sélection",
  - Poussoir gauche sur "arrêt carte",
- Passer le chariot de droite à gauche ; les aiguilles se sélectionnent.
- Mettre la ou les laines dans le guide-fil. Régler le poussoir gauche sur "avance carte". **Déduire 2 rangs au compteur.**

10°/Régler le chariot et le serrage des mailles suivant le point choisi (voir pages 34 à 40 paragraphe "Les Points") et tricoter l'ouvrage.

11°/Lorsque l'ouvrage est terminé, détacher le bout de tricot réalisé avec la laine perdue (P) en tirant sur le brin de laine (P) (fig. 64).

Repasser en respectant les indications portées sur la bande de la laine employée.

## OURLET COTES-JERSEY 2 et 1 (fig. 71)

Mêmes utilisations que les côtes-jersey 1 et 1.

1°/ Positionner en B, avec la réglette 2 et 1, 2 aiguilles sur 3, la 3° aiguille restant en position A (fig. 72).  
Régler le curseur sur 3.

2° au 7°/ Faire les mêmes opérations que pour "l'ourlet côtes-jersey 1 et 1" pages 23 et 24.

8°/ Plier l'ourlet au centre et, avec le poinçon, accrocher les mailles du 1° rang tricoté en laine (T) en plaçant (fig. 73):

- la 1° maille de droite dans la 2° aiguille de droite,
- la 2° maille dans la 3° aiguille (qui est vide),
- la 3° maille dans la 5° aiguille,
- la 4° maille dans la 6° aiguille (qui est vide),

et ainsi de suite jusqu'à la dernière aiguille de gauche.

9° au 11°/ Mêmes opérations que pour "l'ourlet côtes-jersey 1 et 1" page 24.



Fig. 71

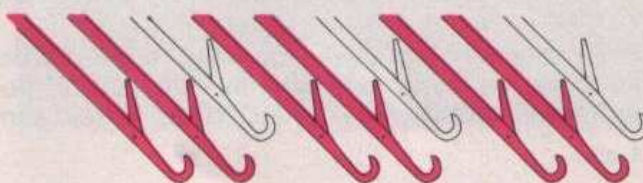

Fig. 72

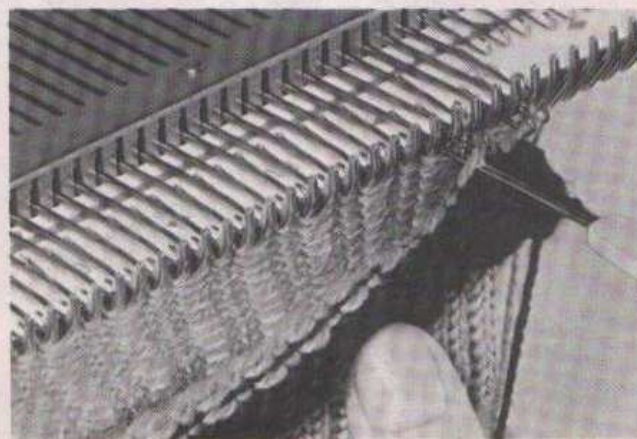

Fig. 73

## OURLET COTES-JERSEY 3 et 1 (fig. 74)

Mêmes utilisations que les côtes-jersey 1 x 1 et 2 x 1.

1°/ Positionner en B toutes les aiguilles et mettre en position A 1 aiguille sur 3 avec la réglette 1 x 3 (fig. 75).  
Régler le curseur sur 3.

2° au 7°/ Faire les mêmes opérations que pour "l'ourlet côtes-jersey 1 et 1" (pages 23 et 24).



Fig. 74



Fig. 75

8°/ Plier l'ourlet au centre et, avec le poinçon, accrocher les mailles du 1° rang tricoté en laine (T) en plaçant (fig. 76) :

- la 1° maille de droite dans la 2° aiguille de droite,
- la 2° maille dans la 3° aiguille,
- la 3° maille dans la 4° aiguille (qui est vide),
- la 4° maille dans la 6° aiguille.

et ainsi de suite jusqu'à la dernière aiguille de gauche.

9° au 11°/ Mêmes opérations que pour "l'ourlet côtes-jersey 1 et 1" page 24.

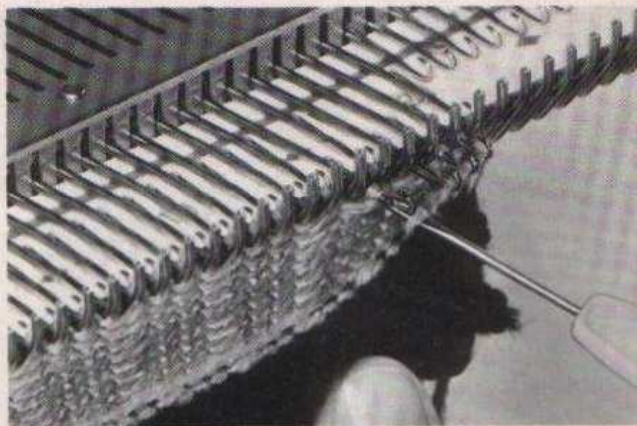

Fig. 76

### OURLET CÔTES-JERSEY 1 et 1, 2 et 1, 3 et 1 avec le fond en jersey

Principalement employés pour les bordures de tricot avec boutonnieres, les bandes d'encolure, les cols, les bords des poches. Par contre, pour les bas de tricot et les bas de manche, il est préférable d'utiliser les ourlets "côtes-jersey" sans le fond en jersey (explications pages précédentes).

1° au 5°/ Faire les mêmes opérations que pour "l'ourlet-jersey" page 21.

6°/ **Le chariot est à gauche** et le compteur marque 15.

- **Pour la 1 et 1** - Reporter avec le poinçon la maille de l'aiguille (2) sur l'aiguille (3), la maille de l'aiguille (4) sur l'aiguille (5) et ainsi de suite tout au long du rang (fig. 77).

- **Pour la 2 et 1** - Reporter la maille de l'aiguille (3) sur l'aiguille (4), la maille de l'aiguille (6) sur l'aiguille (7) et ainsi de suite (fig. 78).

- **Pour la 3 et 1** - Reporter la maille de l'aiguille (4) sur l'aiguille (5), la maille de l'aiguille (8) sur l'aiguille (9) et ainsi de suite (fig. 79).

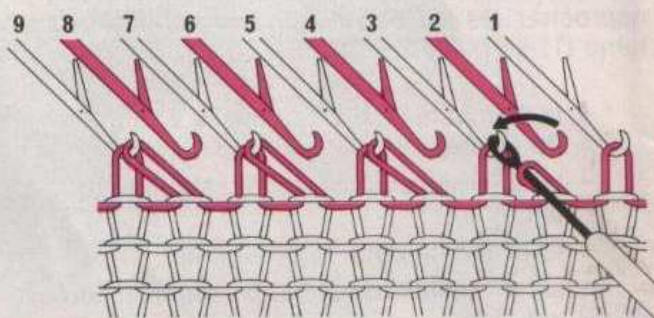

Fig. 77

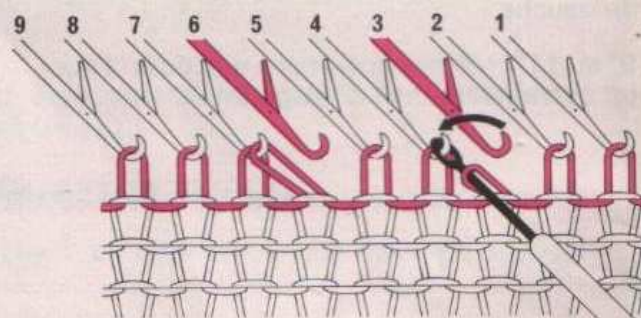

Fig. 78

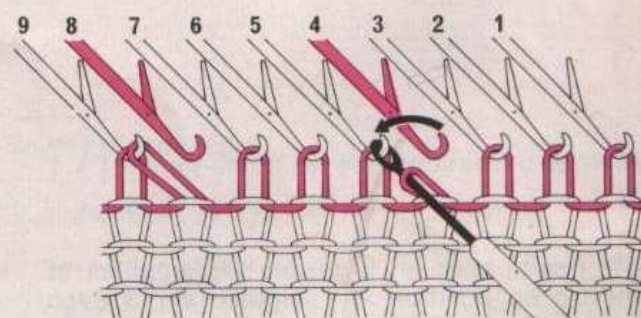

Fig. 79

**NOTA :** a) la manière de reporter à l'aide du poinçon une maille sur l'aiguille voisine est expliquée page 28.

b) le report de ces mailles peut se faire automatiquement avec l'ajoueur. Dans ce cas, avec la réglette correspondante, mettre en position D :

pour la 1 et 1, les aiguilles 2 - 4 - 6 - etc.

pour la 2 et 1, les aiguilles 3 - 6 - 9 - etc.

pour la 3 et 1, les aiguilles 4 - 8 - 12-etc.

et passer l'ajoueur (voir utilisation ajoueur, pages 37 à 39).

7°/ Mettre les aiguilles vides en position repos A. Régler le curseur sur 3 et tricoter 16 rangs. **Le chariot est à gauche** et le compteur marque 31. Remettre, en position B, les aiguilles mises précédemment en A.

8° au 11°/ Mêmes opérations que pour "l'ourlet-jersey" (pages 21 et 22).

Mêmes utilisations que les ourlets "côtes-jersey avec fond en jersey" page 26.



Fig. 80



Fig. 81

1° Faire un montage enroulé (voir page 20).  
Le chariot est à droite. Compteur à 0.

2° Positionner la carte (voir pages 11 et 12) :

- A pour la côte-endroit 1 et 1,
- B pour la côte-endroit 2 et 2,

3° Régler le chariot comme fig. 82. Curseur sur 4. Passer le chariot de droite à gauche ; les aiguilles se sélectionnent.

4° Régler le chariot comme fig. 83 (curseur sur 2 boutons droit et gauche sur "jeté"). Tricoter 35 rangs.

5° Le chariot est à droite et le compteur marque 36. Mettre l'enclencheur sur "sans carte" et faire un rang.

6° **Le chariot est à gauche** - Mettre les boutons droit et gauche sur "travail", le curseur sur 5 et tricoter.

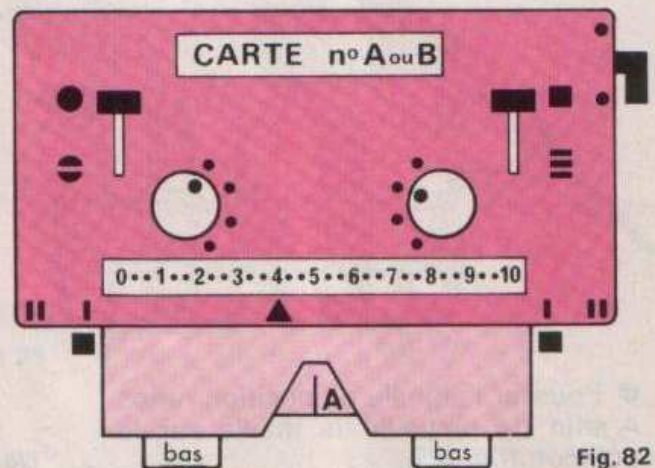

Fig. 82

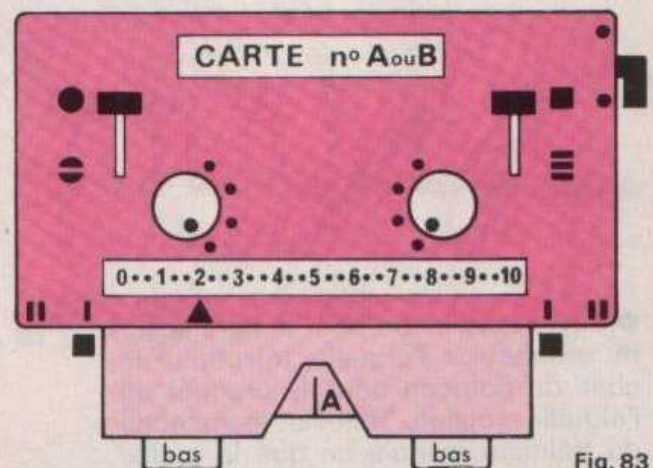

Fig. 83

*Lorsque l'ouvrage est tricoté dans un point avec cartes perforées, faire les mêmes opérations que celles indiquées dans la "Remarque Importante" page 22.*

7° Repasser en respectant les indications portées sur la bande de la laine employée.

**NOTA :** Il est conseillé de n'utiliser les côtes-endroit que lorsque le dessin du point se réalise sur l'endroit (jersey, jacquard, jours). En effet, si le dessin se réalise sur l'envers (mailles glissées, jetées, tissage), il est nécessaire de retirer le tricot des aiguilles, de le retourner et ensuite de le raccrocher dans les aiguilles.

## REPORT DES MAILLES

Avant de vous expliquer les différentes augmentations et diminutions, il faut que vous sachiez faire couramment **le report d'une maille sur l'aiguille voisine** à l'aide du poinçon.

- Introduire le chas du poinçon dans le crochet de l'aiguille et tirer l'aiguille vers soi pour faire passer la maille derrière le clapet (fig. 84).

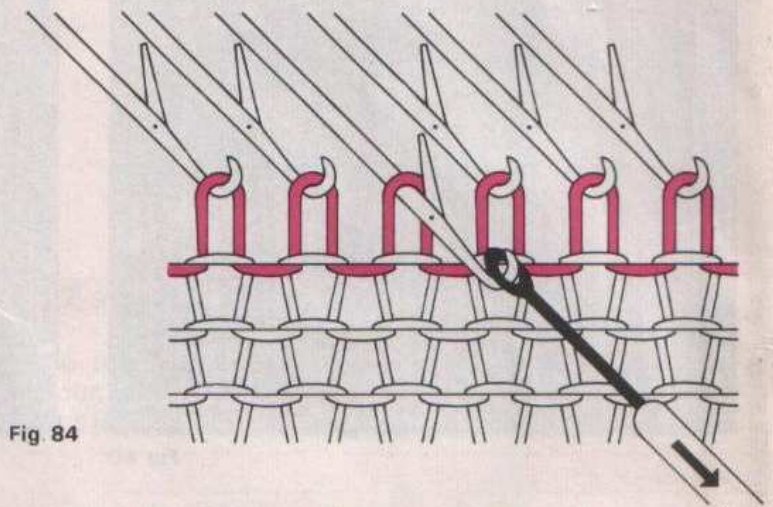

Fig 84

- Pousser l'aiguille en position repos A afin de recueillir la maille sur le poinçon (fig. 85).

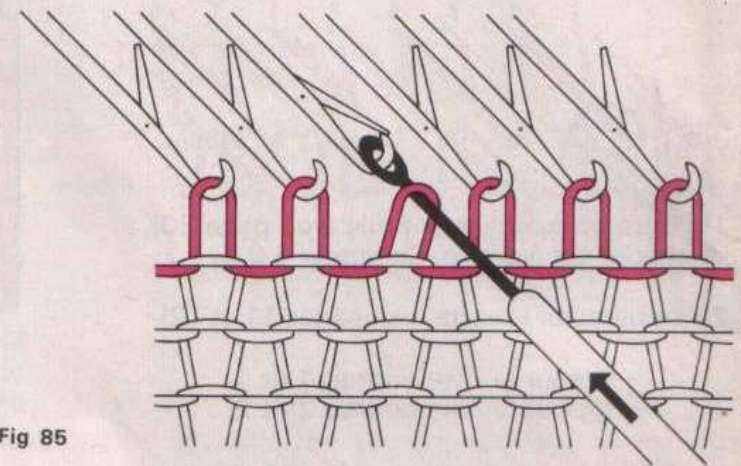

Fig 85

- Lever le poinçon pour le faire sortir du crochet de l'aiguille. Introduire le chas du poinçon dans le crochet de l'aiguille voisine. Relever le manche du poinçon jusqu'à ce que la maille glisse dans le crochet de cette aiguille (fig 86).

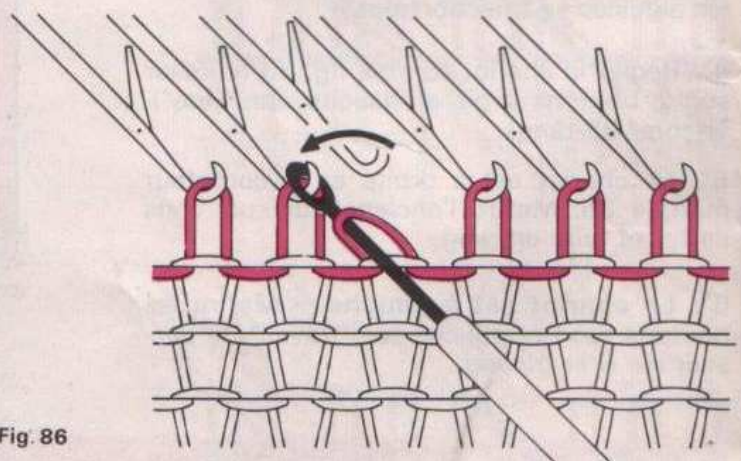

Fig 86

### CONSEIL

Avant d'entreprendre un ouvrage, exercez-vous sur des échantillons de 30 à 50 mailles, comme nous vous l'indiquons dans nos exemples. Ce n'est pas du temps perdu, bien au contraire ! Vous apprendrez à connaître toutes les différentes manipulations nécessaires à la réalisation d'un tricot : montages, augmentations, diminutions d'emmanchures, d'encolure et d'épaules, et vous serez familiarisée avec votre machine sans fatigue et sans énervement.

# AUGMENTATIONS

## AUGMENTATION D'UNE MAILLE

Il y a 2 manières d'augmenter d'une maille sur le bord du tricot.

### 1° MANIÈRE

La plus simple - se fait toujours du côté du chariot.

● Le chariot étant à droite, avancer la 1<sup>o</sup> aiguille du côté droit de la position "repos" A à la position "travail" B (fig. 87).

Procéder de même pour l'autre côté lorsque le chariot sera à gauche.

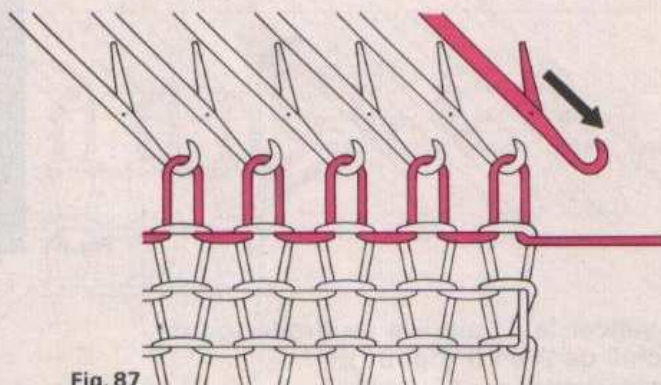

Fig. 87

### 2° MANIÈRE

Permet d'obtenir une lisière plus nette et facilite la couture du tricot - se fait indifféremment du côté du chariot ou du côté opposé au chariot.

● Avancer la 1<sup>o</sup> aiguille de droite (ou de gauche) de A en B (fig. 87).

● Avec le poinçon, reporter la 1<sup>o</sup> maille de droite (ou de gauche) sur l'aiguille avancée (fig. 88).

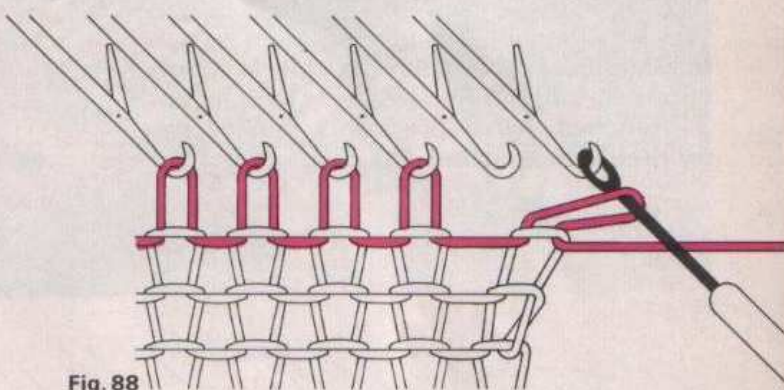

Fig. 88

● Avec le poinçon, prendre la boucle de la 2<sup>o</sup> maille du rang précédent (fig. 89).

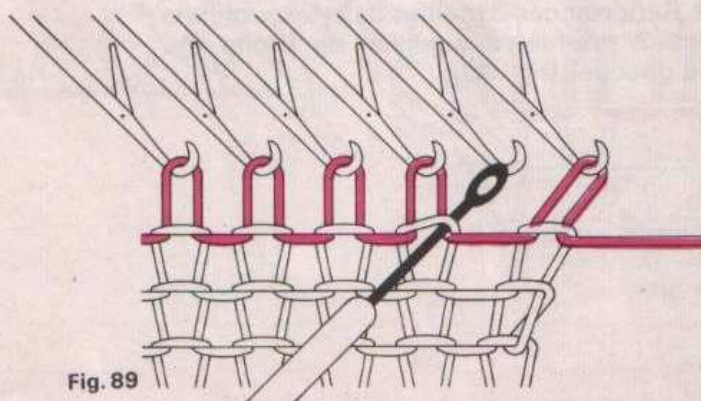

Fig. 89

● Reporter cette boucle sur l'aiguille vide (fig. 90).

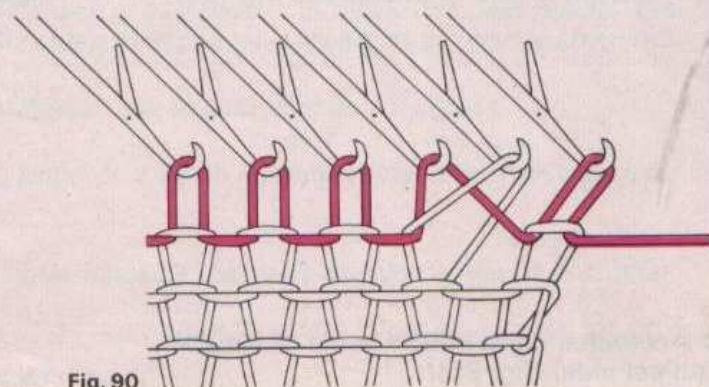

Fig. 90