

3. CARDIGAN POUR FEMME (ENCOLURE EN POINTE)

- FOURNITURES** : Fil épais
170m, soit 100g
100% pure laine
... 600g (700g)
Bouton de 2cm (5)
- TENSION** : Jersey
Avant de fonture pour grosse laine
(jauge de 9mm)
Cadran de tension: 9
10cm = 17m, 23rg
- TAILLES** : Pour de poitrine 86 (96)cm
- DIMENSIONS** : Largeur poitrine: 99 (109)cm
Longueur 65 (67)cm

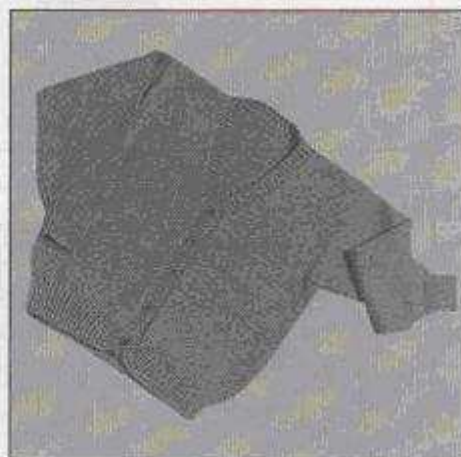

DOS

Le modèle indique 2 tailles. Lorsqu'il n'y a qu'un seul chiffre, il se rapporte aux deux tailles. Toutes les dimensions sont en centimètres.

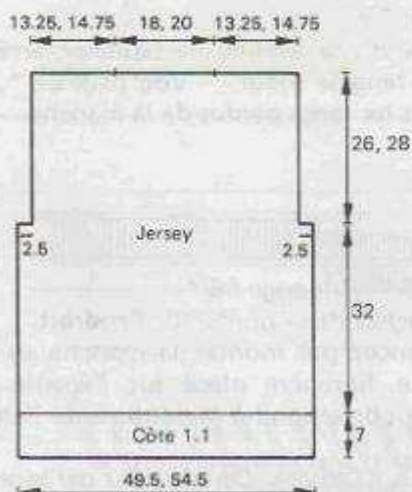

Vous commencez par tricoter tout d'abord le DOS de votre cardigan.

Assurez-vous que tous les leviers soient en position normale.

Maintenant, vous pouvez commencer.

NOTE

Dans les instructions suivantes, les chiffres situés à l'extérieur des parenthèses se rapportent à la plus petite taille (ceux entre parenthèses, à la plus grande taille). Comme ci-dessus, lorsqu'un seul chiffre est indiqué, il correspond aux 2 tailles.

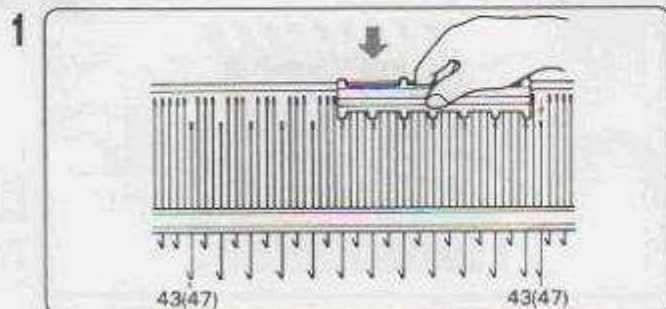

POSITION DES AIGUILLES

Placez le chariot à gauche du lit d'aiguilles. Positionnez le cadran de tension à 5. A l'aide du poussoir d'aiguilles 1x3 amenez une aiguille sur deux entre 43 (47) et 43 (47) en position B. Puis amenez l'aiguille 43 (47) à droite en position B.

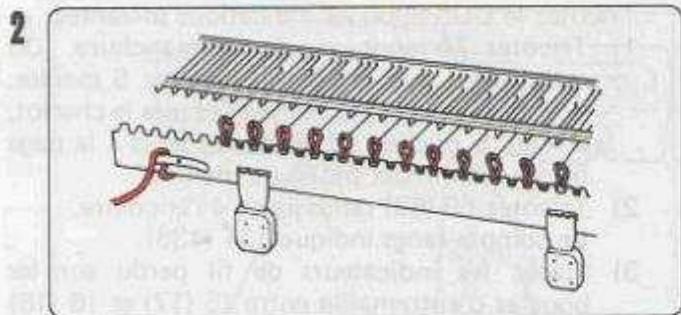

MONTAGE DES MAILLES POUR LA COTE 1x1

Tricotez un rang avec le fil perdu. Pendez le peigne de montage et les poids à griffes. Passez l'extrémité du fil sous le clip.

Tricotez quelques rangs en terminant avec le chariot à droite. Mettez le compte-rangs en position 000.

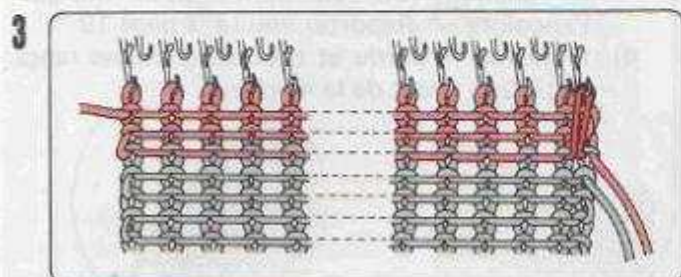
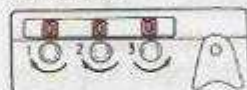

Prenez le fil principal et tricotez 3 rangs pour avoir un bord fini. Prenez la dernière boucle à droite du premier rang et accrochez-la sur la dernière aiguille à l'aide de l'outil de transfert.

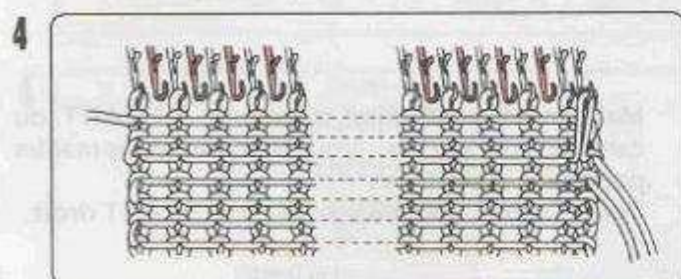

Amenez les aiguilles vides à l'aide du poussoir d'aiguilles 1x3 sur votre tricot en position B. Placez le cadran de tension en position 7.

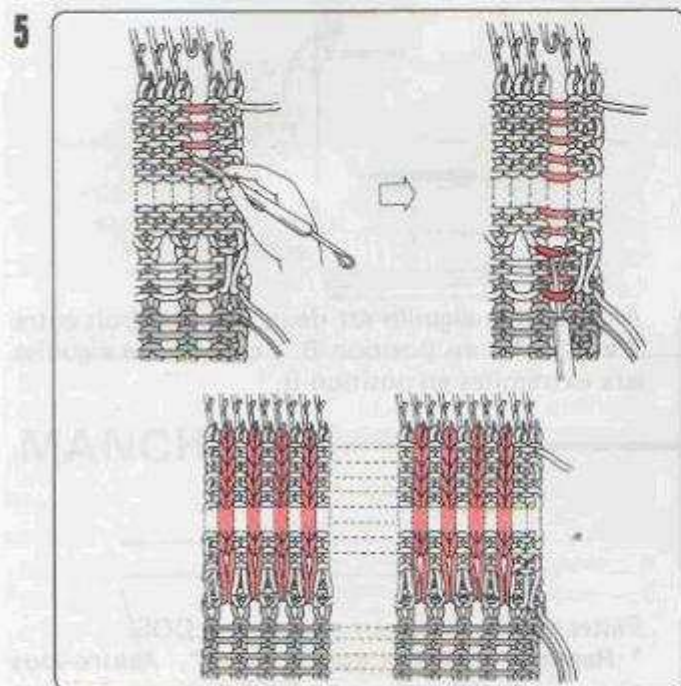

REALISATION D'UNE COTE 1x1 CROCHET

Tricotez 19 rangs jusqu'à ce que le compte-rangs indique 022. Retirez les poids à griffes et le peigne de montage. Laissez tomber la 3ème maille à partir de l'extrême droite et détricotez les mailles en utilisant le bout du crochet. Placez le crochet sous la boucle d'entremaille du premier rang et tirez le 3ème fil parallèle (sautez 2 rangs) avec le crochet, puis tirez vers vous pour obtenir une maille à l'endroit. Répétez ceci jusqu'en haut, et accrochez la maille à l'aiguille.

* Reportez-vous à la page 57 *.

Faites les mailles à l'envers en commençant par le premier rang tricoté avec le fil principal et en prenant une aiguille sur deux.

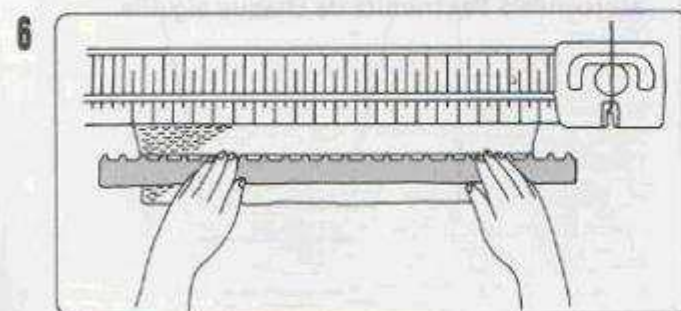

Pendez le peigne de montage et les poids à griffes. Mettez le cadran de tension à 9 et placez le compte-rangs en position 000.

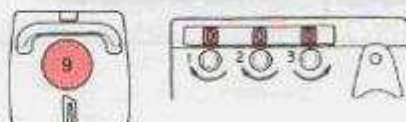

7

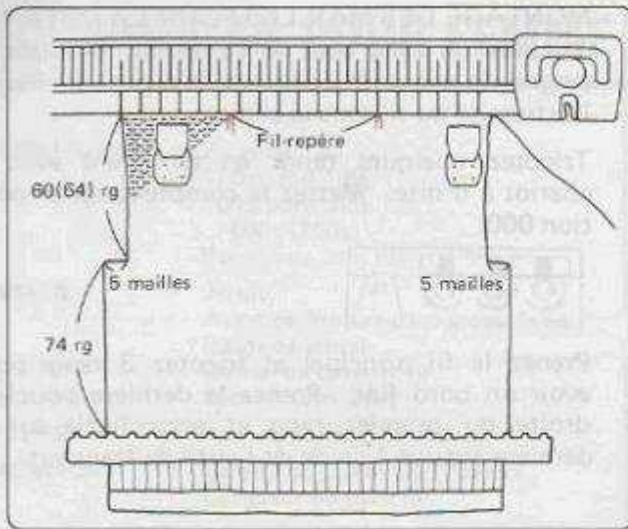

Tricotez le DOS selon les indications suivantes:

- 1) Tricotez 74 rangs jusqu'à l'emmanchure. Du même côté que le chariot, arrêtez 5 mailles. Tricotez 1 rang. Du même côté que le chariot, arrêtez 5 mailles. * Reportez-vous à la page 58 pour diminuer plusieurs mailles *.
- 2) Tricotez 59 (63) rangs jusqu'à l'encolure. Le compte-rangs indique 134 (138).
- 3) Placez les indicateurs de fil perdu sur les boucles d'entremaille entre 15 (17) et 16 (18) de chaque côté du milieu pour indiquer l'encolure. * Reportez-vous à la page 19 *.
- 4) Prenez le fil perdu et tricotez quelques rangs. Retirez le tricot de la machine.

DEVANT

13,25, 14,75, 9, 10, 9, 10, 13,25, 14,75

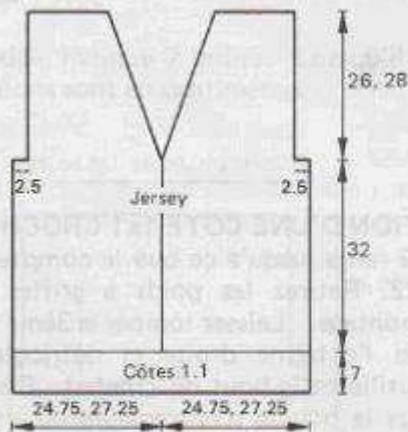

Maintenant vous allez tricoter le DEVANT du cardigan en 2 parties. Vous diminuerez les mailles pour faire le col en V.

Tout d'abord, commencez par le DEVANT droit.

1

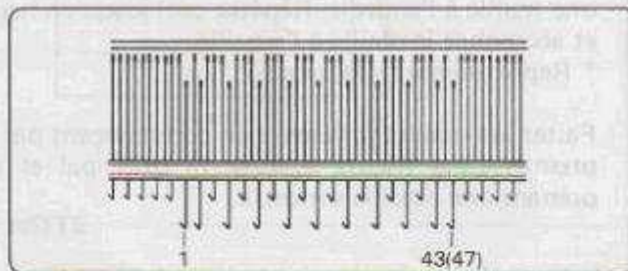

Amenez une aiguille sur deux de côté droit entre 2 et 42 (46) en position B, y compris les aiguilles aux extrémités en position B.

2

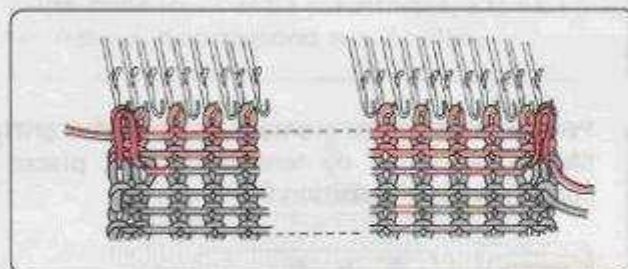

Faites la côte 1x1 pour s'ajuster au DOS.

* Reportez-vous aux étapes 2 à 6 *. Assurez-vous que la dernière boucle de chaque côté est accrochée à l'extrémité de chaque aiguille.

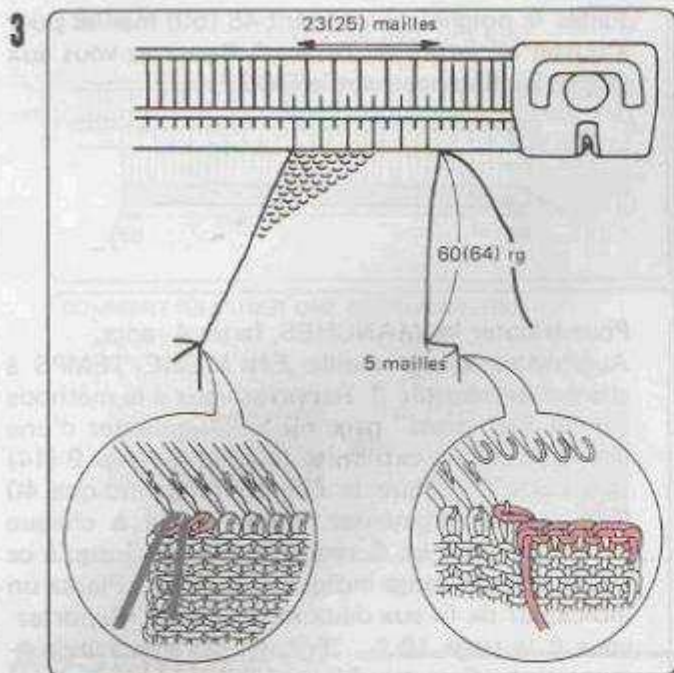

Une fois la côte 1x1 montée, tricotez 74 rangs jusqu'à l'emmanchure avec le cadran de tension à 9. Le chariot est à droite.

EXECUTION DE L'ENCOLURE

Au début de rang suivant, arrêtez 5 mailles pour s'ajuster au DOS. A l'aide de l'outil de transfert (2 oeillets), diminuez d'une maille à gauche, et placez un indicateur de fil perdu. * Reportez-vous aux pages 58 et 18 *. Tricotez 4 rangs.

Diminuez d'une maille à gauche tous les 4 rangs 14 fois jusqu'à ce que le compte-rangs indique 130. (Puis pour la taille plus grande, diminuez d'une maille tous les deux rangs 2 fois). Tricotez 4 rangs jusqu'à ce que le compte-rangs indique 134 (138). Il reste 23 (25) mailles.

Prenez le fil perdu. Tricotez quelques rangs et retirez le tricot de la machine.

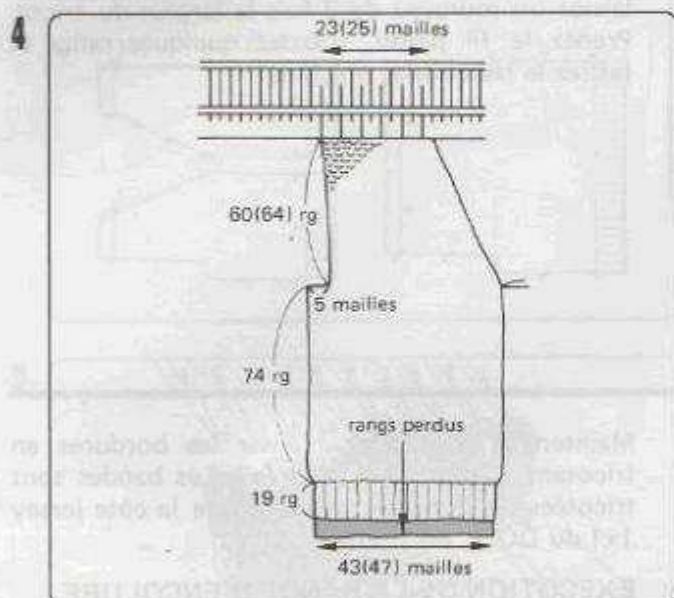

Travaillez le **DEVANT GAUCHE** comme le **DEVANT DROIT** en lisant gauche pour droit et vice-versa.

Veillez à ce que le chariot déclenche le "déclic" du compte-rangs.

MANCHES

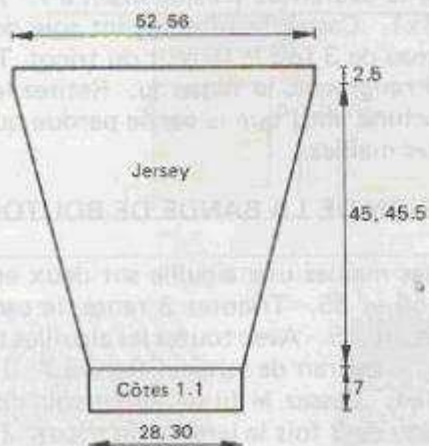

Vous allez faire les manches. Procédez comme pour le tricot 2 pour augmenter les mailles.

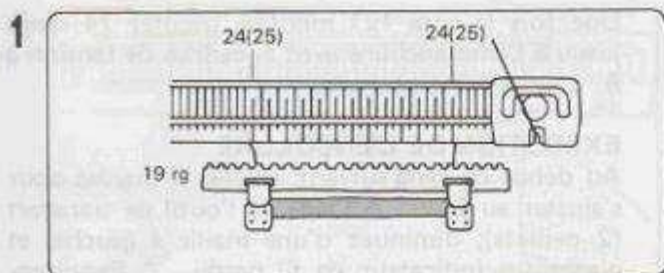

Faites le poignet en utilisant 48 (50) mailles pour s'ajuster au jersey du DOS. * Reportez-vous aux étapes 2 à 6 concernant le DOS *.

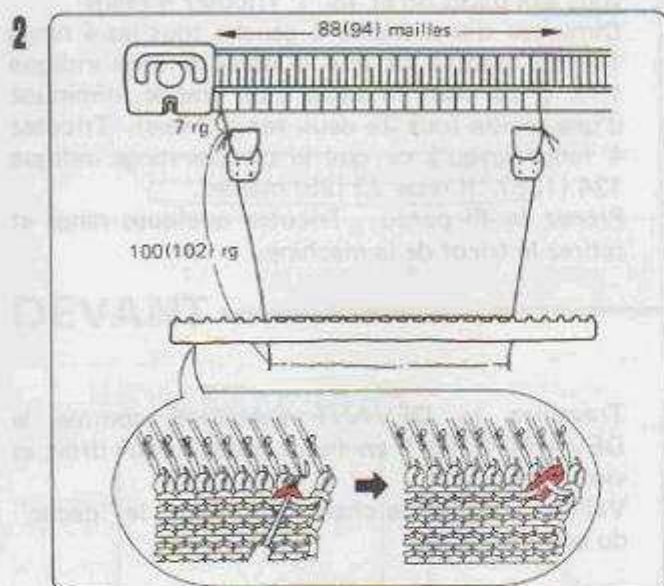

Pour tricoter les MANCHES, faites 4 rangs. Augmentez d'une maille EN MEME TEMPS à chaque extrémité. * Reportez-vous à la méthode "Fully Fashioned" page 59 *. Augmentez d'une maille à chaque extrémité tous les 4 rangs 9 (14) fois jusqu'à ce que le compte-rangs indique 40 (60). Puis augmentez d'une maille à chaque extrémité tous les 6 rangs 10 (7) fois jusqu'à ce que le compte-rangs indique 100 (102). Placez un indicateur de fil aux deux extrémités. * Reportez-vous à la page 18 *. Tricotez 7 rangs sans augmentation. Cassez le fil principal en ayant soin de laisser un morceau de 3 fois la largeur du tricot. Prenez le fil perdu, tricotez quelques rangs et retirez le tricot de la machine.

BANDE D'ENCOLURE BANDE DE BOUTONNAGE BOUTONNIERES

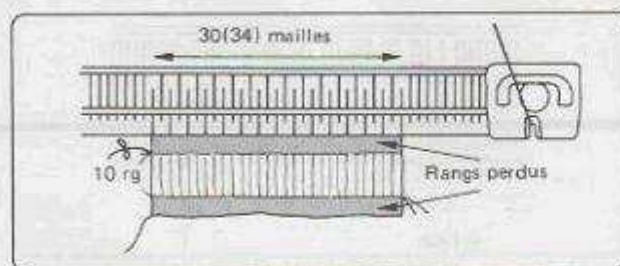

Maintenant vous allez réaliser les bordures en tricotant 3 morceaux séparés. Les bandes sont tricotées de la même manière que la côte jersey 1x1 du DOS.

EXECUTION DE LA BANDE D'ENCOLURE

Montez les mailles une aiguille sur deux entre les aiguilles 15 (17) et 15 (17), tricotez 3 rangs, le cadran de tension étant à 5.

Amenez les aiguilles vides en position B. Tricotez 10 rangs, le cadran de tension étant à 7. Tricotez la côte 1x1. Cassez le fil en ayant soin de laisser un morceau de 3 fois la largeur du tricot. Tricotez quelques rangs avec le fil perdu. Retirez la bande de la machine ainsi que la partie perdue qui sert à monter les mailles.

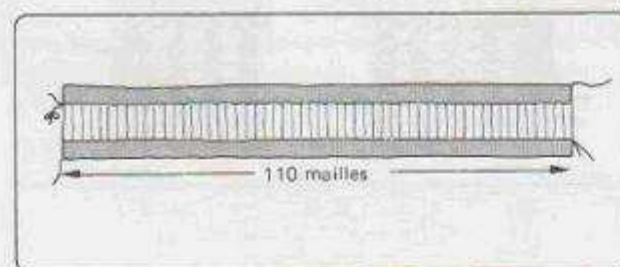

EXECUTION DE LA BANDE DE BOUTONNAGE

Montez les mailles une aiguille sur deux entre les aiguilles 55 et 55. Tricotez 3 rangs, le cadran de tension étant à 5. Avec toutes les aiguilles tricotez 10 rangs, le cadran de tension étant à 7. Tricotez la côte 1x1. Cassez le fil en ayant soin de laisser un morceau de 3 fois la largeur du tricot. Tricotez quelques rangs avec le fil perdu. Retirez la bande de la machine ainsi que la partie perdue qui sert à monter les mailles.

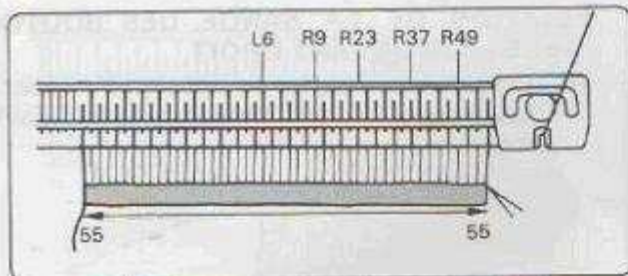

EXECUTION DE LA BANDE DES BOUTONNIERES

Montez les mailles une aiguille sur deux entre les aiguilles 55 et 55, tricotez 3 rangs, le cadran de tension étant à 5. Amenez les aiguilles vides en position B. Tricotez 5 rangs (i.e., moitié de la bande), le cadran de tension est à 7. Choisissez l'emplacement des boutonnières. Faites des mailles à l'envers à l'aiguille de gauche 6 et aux aiguilles de droite 9, 23, 37, et 49. Transférez une maille aux aiguilles adjacentes en laissant les aiguilles vides en position B. Tricotez 5 rangs (i.e., l'autre moitié de la bande). Faites les côtes 1x1. Cassez le fil en ayant soin de laisser un morceau de 3 fois la largeur du tricot. Tricotez quelques rangs avec le fil perdu. Retirez la bande de la machine. Retirez la partie perdue qui sert à monter les mailles.

COMMENT REALISER UNE BOUTONNIERE

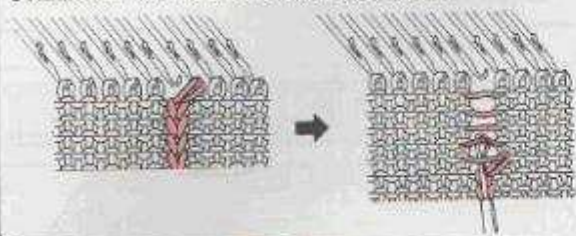

ASSEMBLAGE

1

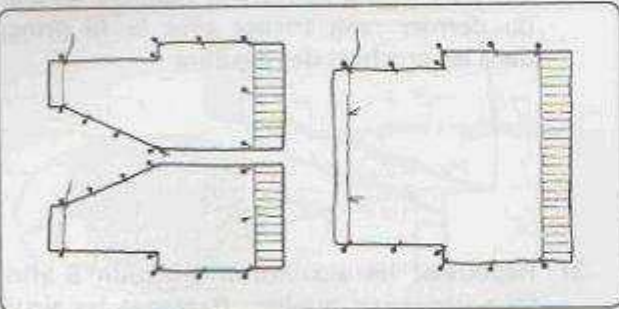

REPASSAGE

Avant de repasser le tricot, retirez la partie perdue du tricot que vous avez utilisée pour monter les mailles. * Reportez-vous à la page 62 *. Etalez toutes les parties du tricot à l'envers, et doucement avec la main redonnez au tricot sa forme et sa taille correctes. Epinglez le tricot et repassez-le. Remettez-le à l'endroit et repassez-le doucement.

2

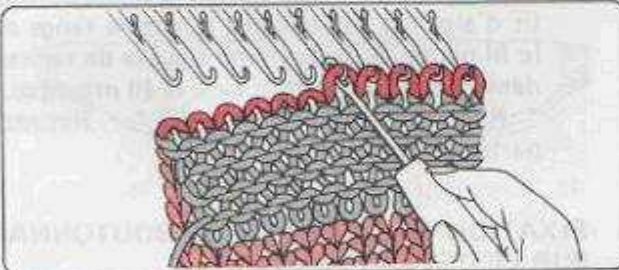

ASSEMBLAGE DES EPAULES

- 1) Amenez 23 (25) aiguilles en position B. Maintenez le **DEVANT DROIT** face à vous. En rabattant dans votre direction la partie perdue, placez les mailles sur les aiguilles.
- 2) Amenez les aiguilles en position E. Maintenez le côté envers du **DOS** face à vous. En rabattant dans la direction de la machine la partie perdue, placez les mailles sur les crochets des aiguilles.
- 3) Repoussez les aiguilles en position B afin de faire une seule maille. A l'aide d'une aiguille de tapissier, détachez le rang tricoté avec le fil principal. * Reportez-vous à la page 65 *. Retirez la partie perdue. Assemblez l'autre épaule de la même manière.

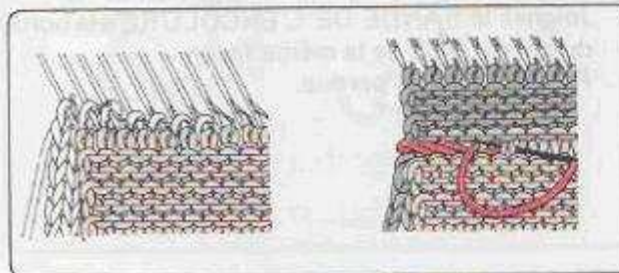
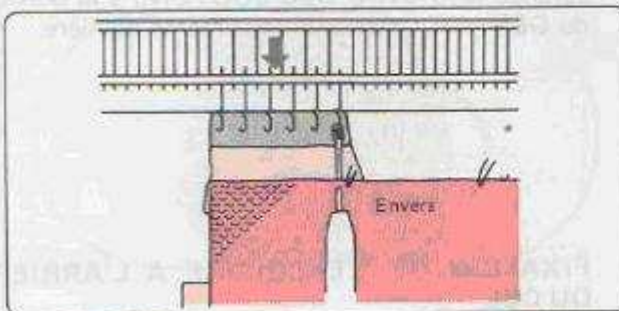

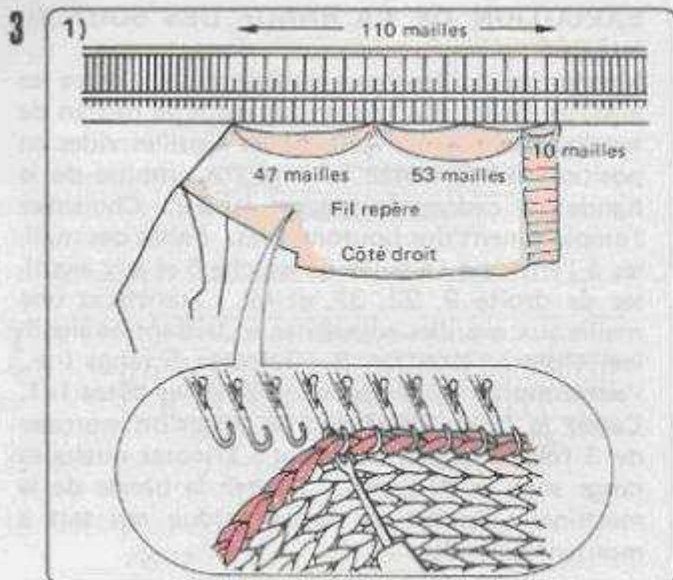

FIXATION DE LA BANDE DES BOUTONNIERES SUR DEVANT DROIT

1) Amenez 110 aiguilles en position B. Tenez le devant droit à l'endroit et accrochez les mailles en bordure aux aiguilles.

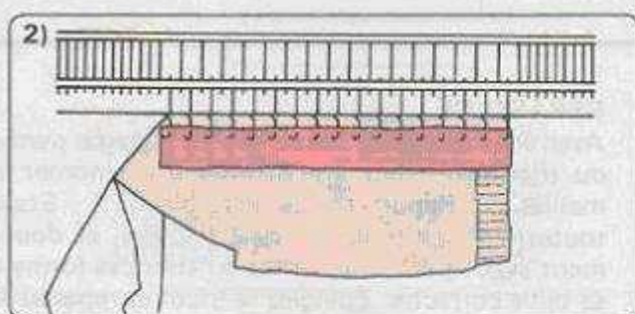

2) Maintenez le tricot et amenez les aiguilles en position E. Tenez la BORDURE DES BOUTONNIERES à l'envers et remplacez les mailles du dernier rang tricoté avec le fil principal dans les crochets des aiguilles.

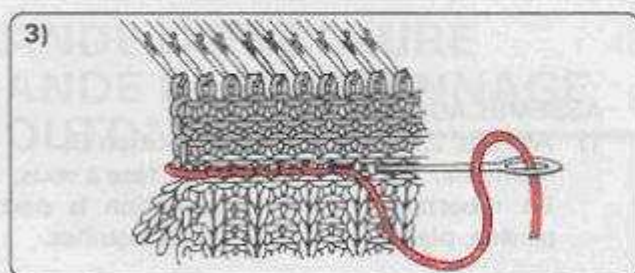

3) Repoussez les aiguilles en position B afin de faire une seule maille. Ramenez les aiguilles en position E en maintenant le tricot contre le lit d'aiguilles, et tricotez quelques rangs avec le fil perdu. A l'aide d'une aiguille de tapissier, détachez le rang tricoté avec le fil principal.
* Reportez-vous à la page 65 *. Retirez la partie perdue.

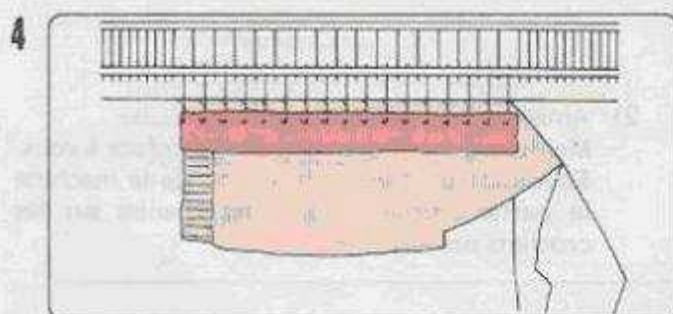

FIXATION DE LA BANDE DE BOUTONNAGE SUR LE DEVANT GAUCHE

Joignez la BANDE DES BOUTONS à la bordure du DEVANT GAUCHE de la même manière.

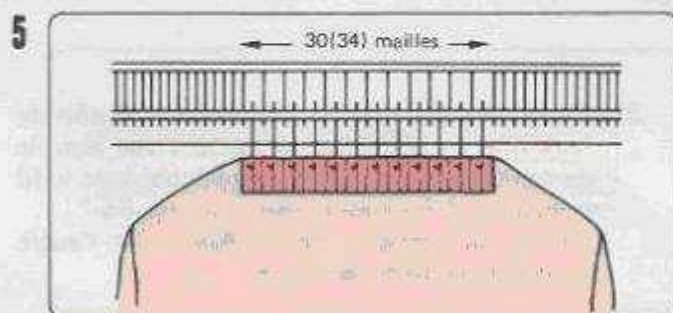

FIXATION DE L'ENCOLURE A L'ARRIERE DU COL

Amenez 30 (34) aiguilles en position B. Joignez la BANDE DE L'ENCOLURE à la bordure du col du DOS de la même façon. Retirez la partie perdue.

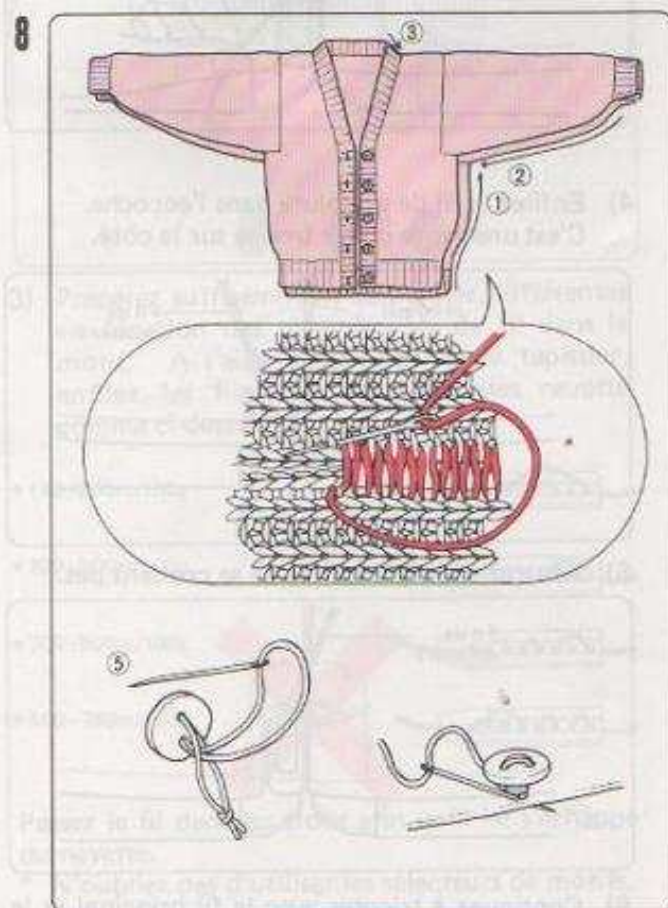
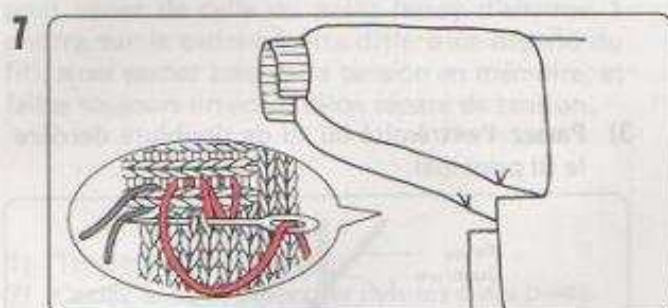
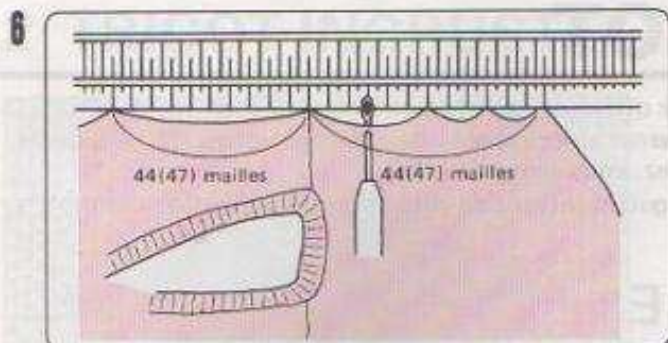

FIXATION DE LA MANCHE AU CORPS

- 1) Amenez 88 (94) aiguilles en position B. Tenez le CORPS du tricot à l'endroit et accrochez les mailles en bordure de l'emmanchure aux aiguilles.
- 2) Maintenez le tricot de manière ou afin qu'il n'avance pas et amenez les aiguilles en position E. Mettez la MANCHE à l'envers et placez les mailles du dernier rang tricoté avec le fil principal sur les crochets des aiguilles.
- 3) Repoussez les aiguilles en position B afin d'obtenir une seule maille. A l'aide d'une aiguille de tapissier, cousez le dernier rang tricoté avec le fil principal. * Reportez-vous à la page 65 *. Retirez la partie perdue. Montez l'autre manche au corps du tricot de la même manière.

COUTURES

Cousez l'emmanchure au corps (montez l'emmanchure). L'indicateur de fil sur la manche devrait correspondre à la couture de l'emmanchure.

- ① Cousez les côtes 1x1 et les coutures des côtés (montez l'emmanchure).
* Reportez-vous à la page 66 *.
- ② Cousez les poignets et les coutures des emmanchures, en utilisant le même point.
- ③ Cousez les coutures des bandes.
- ④ Rentrez les extrémités des fils et donnez au tricot un dernier coup de fer.
- ⑤ Fixez les boutons sur la BANDE DE BOUTONNAGE.