

moteur

ERKA

M 40.86

Identification et utilisation des commandes

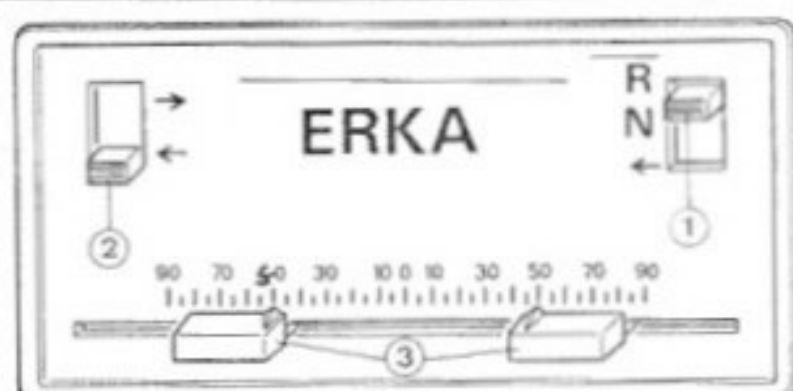

- 1 Le changeur de vitesse
- 2 L'inverseur et l'indicateur du sens de déplacement
- 3 Les curseurs

1. LE CHANGEUR DE VITESSE

- En position supérieure **R** : vitesse rapide utilisée dans la plupart des cas de tricotage sans sélection automatique des aiguilles et pour le Jacquard double.
- En position intermédiaire **N** : vitesse normale utilisée pour le tricotage en Jacquard et les points utilisant la sélection automatique des aiguilles.
- En position inférieure **←** : En maintenant le bouton en position inférieure, le chariot sera entraîné complètement à gauche de la machine quel que soit le nombre d'aiguilles en travail. Si vous relâchez le bouton, il reviendra automatiquement en position intermédiaire.

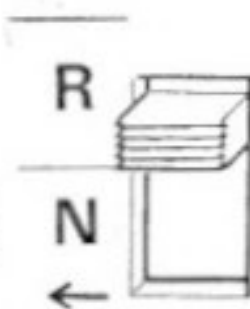

2. L'INVERSEUR ET L'INDICATEUR DU SENS DE DEPLACEMENT

- En position supérieure **→** : le chariot entraîné par l'entraînement moteur se déplacera suivant le sens indiqué par la flèche (vers la droite).
- En position inférieure **←** : le chariot entraîné par l'entraînement moteur se déplacera suivant le sens indiqué par la flèche (vers la gauche).
- Pendant l'utilisation de votre entraînement moteur vous pouvez amener le bouton en position supérieure ou inférieure suivant le sens vers lequel vous désirez déplacer votre chariot, cette opération se faisant à l'arrêt.

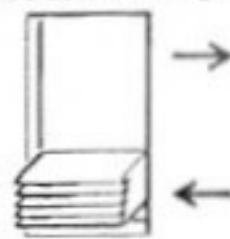

3. LES CURSEURS

Le petit index (15) se trouvant sur le curseur indique, le nombre d'aiguilles maximum qui tricoteront à gauche et à droite du 0 de la règle graduée de la machine.
Pour amener l'index (15) des curseurs face à la graduation désirée, appuyer les curseurs vers le tableau de bord et déplacer-les vers la droite ou la gauche.

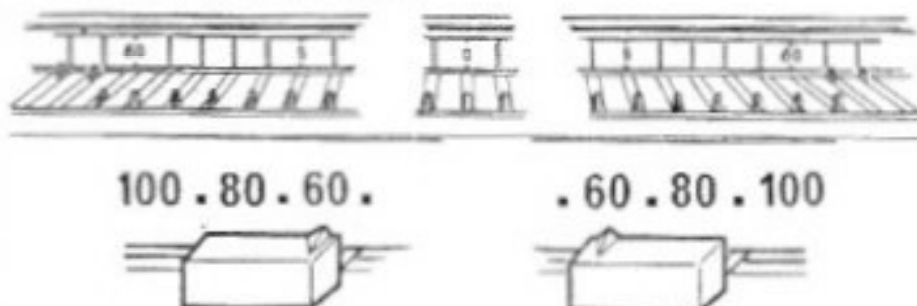

• Réglage de la course

Amenez l'index du curseur face à la graduation correspondant au nombre d'aiguilles total en travail à droite. Si le nombre d'aiguilles en travail ne correspond pas à une graduation, amenez l'index du curseur face à la graduation immédiatement supérieure. Répétez la même opération à gauche.

IMPORTANT



En vitesse rapide, ne jamais positionner le curseur au-delà de la division 85 même pour les courses plus longues.

montage sur chariot

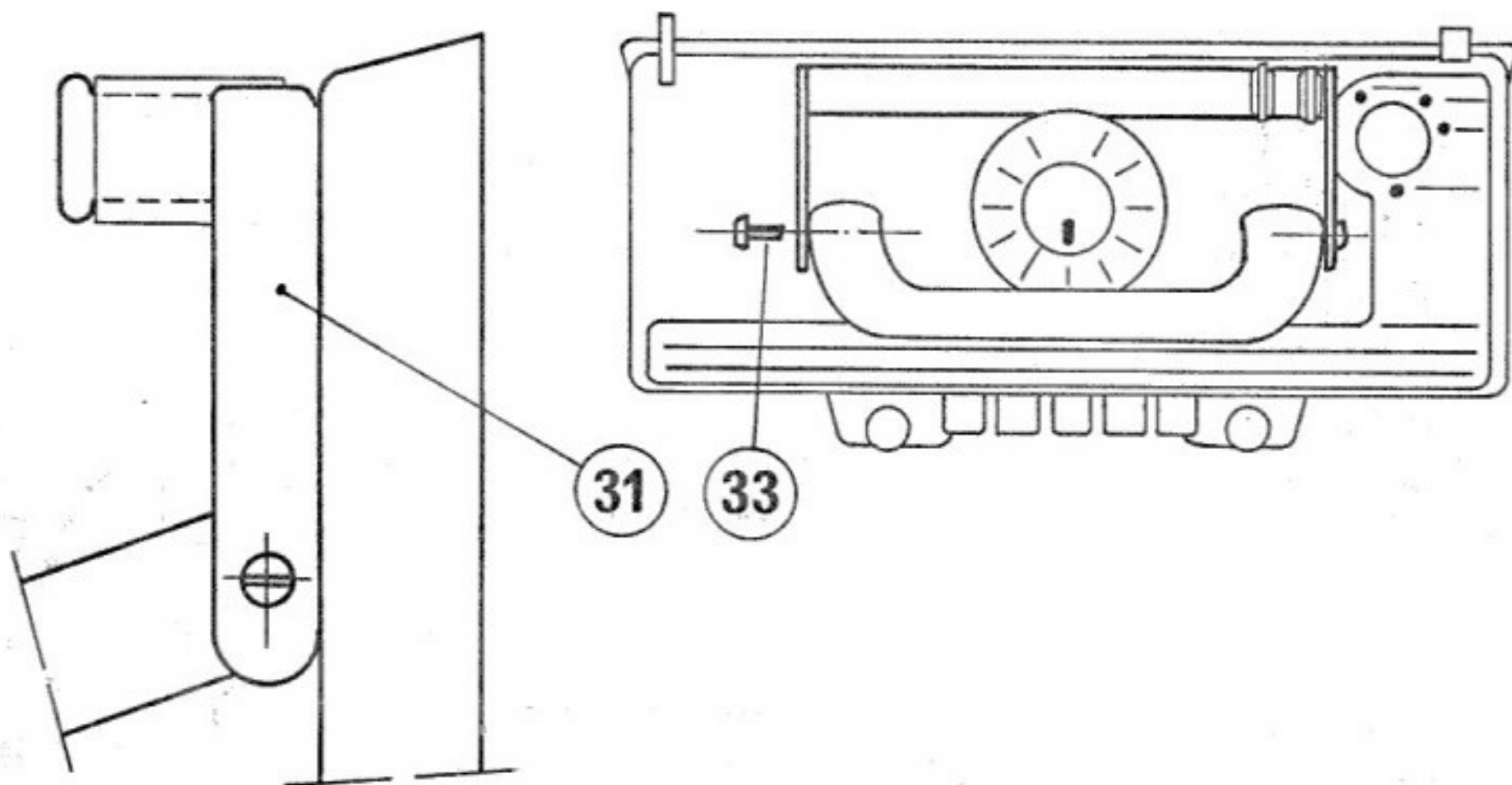

Branchement et utilisation

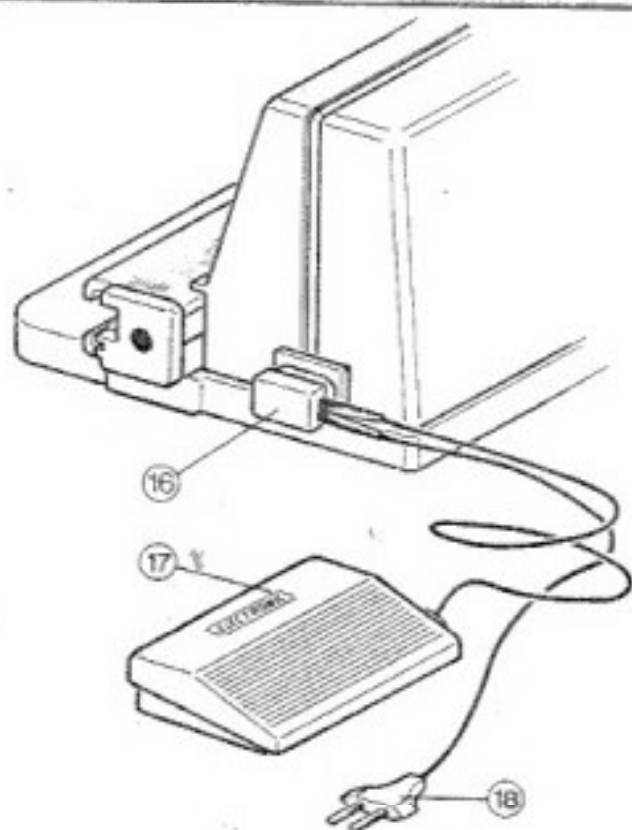

Branchez la prise (16) du rhéostat (17) puis la fiche murale (18)
ATTENTION: En vitesse rapide, limiter la course en mettant les curseurs face à la graduation 85 à gauche comme à droite.

ATTENTION: Pour agir sur l'inverseur du sens de déplacement ou sur les curseurs, relâchez le pied du rhéostat (17), car ces opérations ne doivent se faire qu'à l'arrêt.

ATTENTION: Chariot mobile dépassant les extrémités de la machine. Evitez toute présence dans la zone de déplacement de la coulisse (enfant, cheveux, doigt, bracelets, etc.) pendant le fonctionnement de la machine.

ATTENTION: Débranchez la fiche murale (18) quand vous n'utilisez pas l'entraînement moteur.

QUE FAIRE SI...

- La coulisse (10) se bloque en droite:
 - Lachez le pied du rhéostat (17)
 - Mettez l'indicateur et inverseur du sens de déplacement en position inférieure. ←
- Votre entraînement moteur s'arrête de fonctionner lors d'une utilisation intensive:
 - Relâchez le pied du rhéostat (17)
 - Attendez quelques minutes avant de reprendre votre ouvrage.

NOMENCLATURE MOTEUR ERKA M 40.86

- 1 Changeur de Vitesse
- 2 Inverseur et indicateur de déplacement
- 3 Curseurs
- 4 Plaque de moteur droite
- 5 Plaque de moteur gauche
- 6 Plaque de guidage table métal droite
- 7 Equerre de blocage
- 8 Vis de blocage
- 9 Vis TF \varnothing 6 x 30
- 10 Coulisserie du moteur
- 11 Vis TCB \varnothing 5 x 10
- 12 Rondelle plate \varnothing 5
- 13 Plaque de guidage meuble droite
- 14 Plaque de guidage meuble gauche
- 15 Index des curseurs
- 16 Prise du rhéostat
- 17 Rhéostat
- 18 Fiche murale
- 19 Col de cygne
- 20 Rondelle éventail de \varnothing 5
- 21 Contre-plaque support patte de planex
- 22 Support patte de planex
- 23 Vis TCB \varnothing 4 x 8
- 24 Rondelle plate de \varnothing 4
- 25 Support porte pêcheur
- 26 Patte de Planex
- 27 Protecteur
- 28 Entretoise \varnothing 15 x 6.5 x 12
- 29 Entraîneur grand modèle
- 30 Entraîneur petit modèle
- 31 Plaque fixe de chariot
- 32
- 33 Vis TCB \varnothing 4 x 20
- 34 Plaque de guidage table métal gauche

IMPORTANT: Utiliser les trous B des pièces 6 et 35 uniquement pour le montage des T 40 et T 80 sur la table métallique.

montage : col de cygne · pattes de planex
patte de pêcheur · protecteur

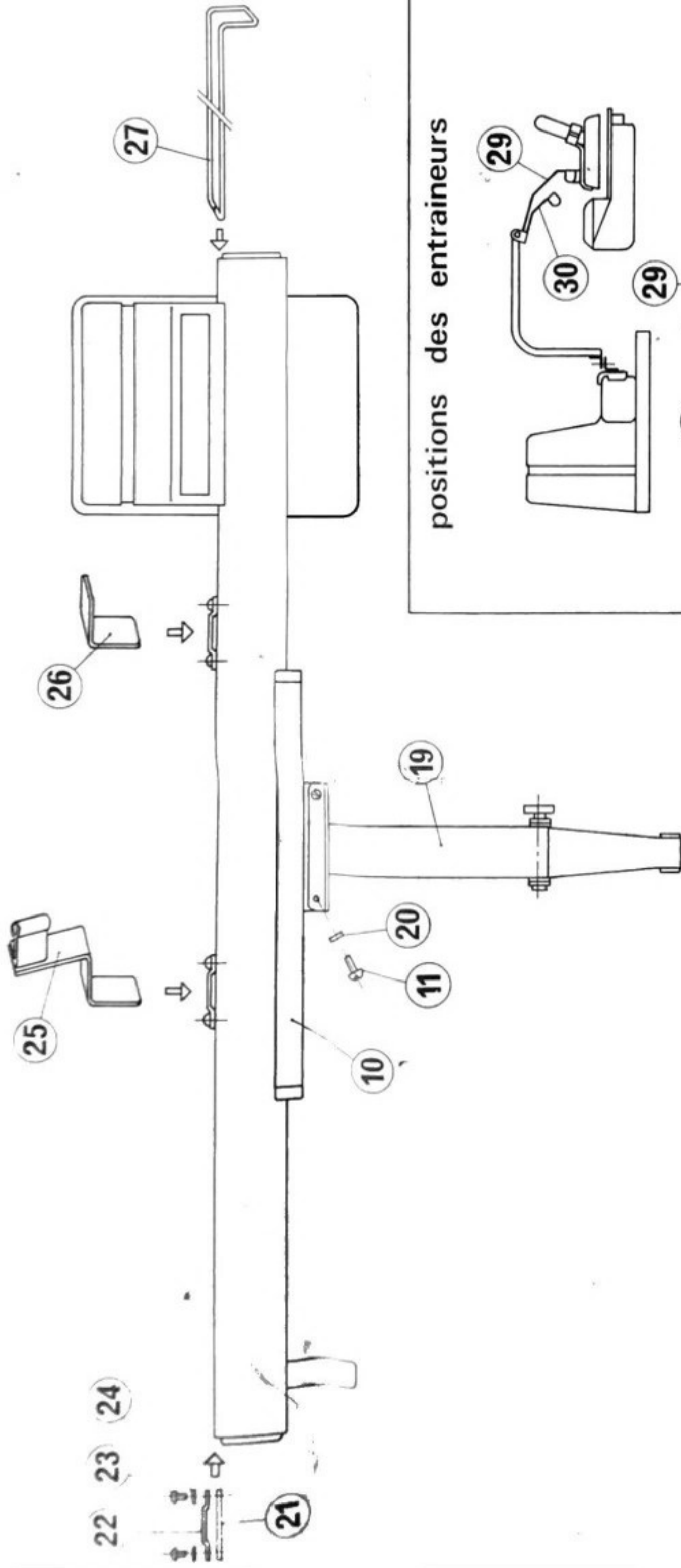

positions des entraîneurs

