

# **SK840**

*LIVRET D'INSTRUCTIONS*

*SILVER REED*

# TABLE DES MATIERES

	Page
<b>UTILISATION DE LA PREMIERE FONTURE</b>	
MONTAGE DE LA PREMIERE FONTURE .....	1
ACCESSOIRES .....	3
NOMS ET FONCTIONS DE CHAQUE PIECE .....	4
■ Position des aiguilles .....	4
■ Levier de points .....	5
■ Cadran de densité .....	5
■ Leviers de rappel d'aiguilles .....	6
■ Levier de dégagement .....	6
■ Levier de brosse de tissage .....	6
■ Couteau .....	6
■ Compte-rangs .....	6
PREPARATION DU FIL .....	7
■ Enfilage des aiguilles .....	8
■ Réglage de la tension .....	8
MONTAGE ET TRICOTAGE EN JERSEY .....	9
■ Tricotage en jersey rayé .....	12
■ Déplacement du chariot sans tricoter .....	14
■ Enlever le tricot de la machine .....	14
TRICOTER DES MOTIFS AVEC LE LECTEUR DE CARTE ECI .....	15
(voir table des matières page 15)	
UTILISATION DU CHARIOT A JOURS .....	42
(voir table des matières page 42)	
UTILISATION DE LA DEUXIEME FONTURE SRP60N .....	57
(voir table des matières page 57)	
CONSEILS TECHNIQUES .....	102
(voir table des matières page 102)	
ENTRETIEN DE LA MACHINE .....	117
RANGEMENT DE LA PREMIERE FONTURE .....	118

## MONTAGE DE LA PREMIERE FONTURE

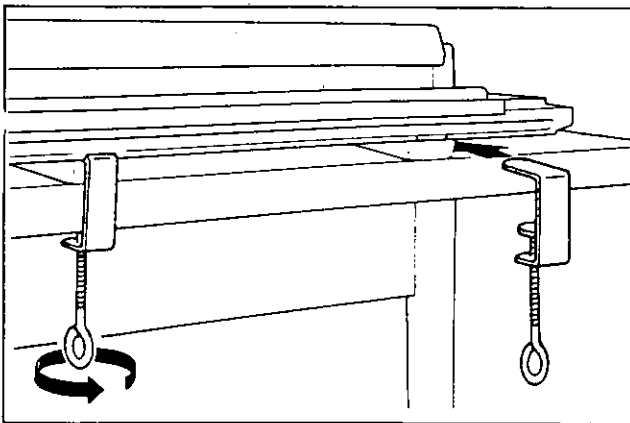
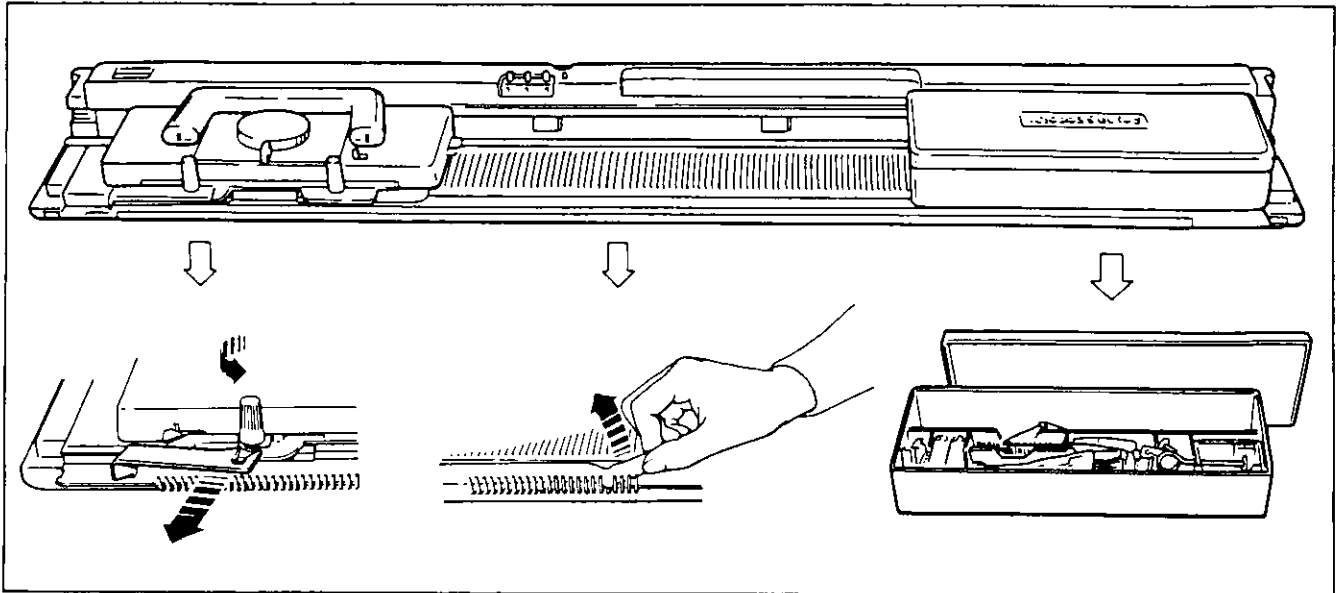
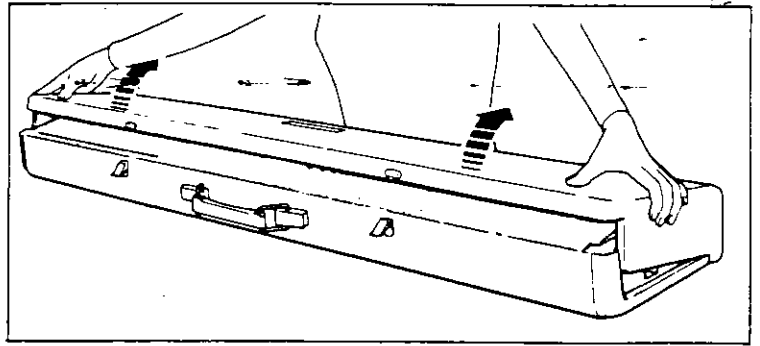
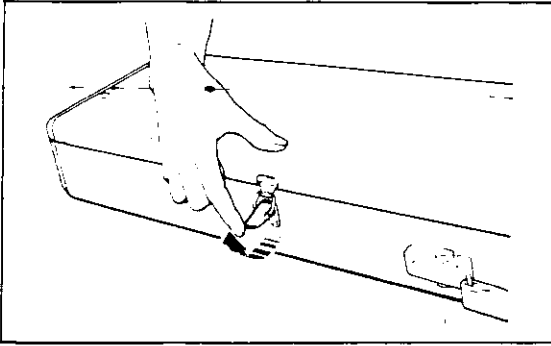

Poser la machine sur une table, la poignée à l'arrière et l'ouvrir comme montré ci-dessus.

Fixer la machine à la table à l'aide des 2 serre-joints qui se trouvent dans la boîte d'accessoires

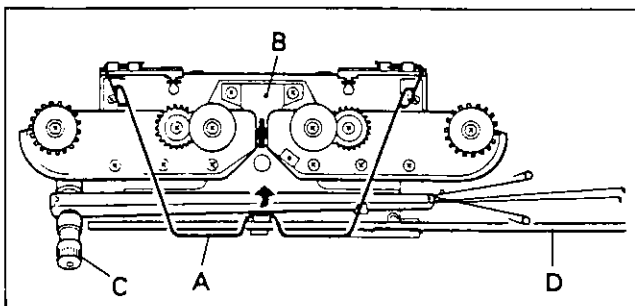

Dégager le ressort "A" et sortir l'avant-chaîot "B", l'ensemble de tension "C" et le support de tension "D".

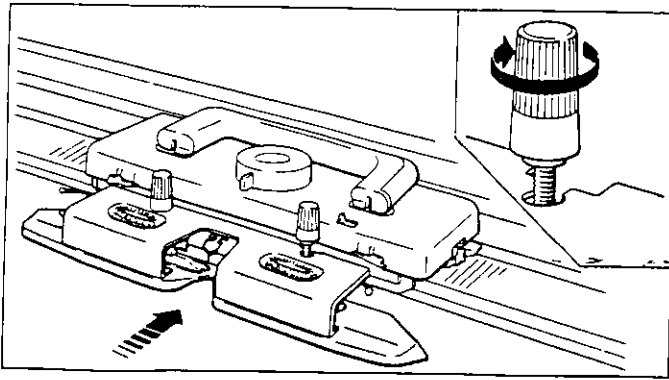

Desserrer les 2 boutons moletés et introduire l'avant chariot sous ceux-ci.

Pousser l'avant chariot à fond et resserrer les boutons moletés dans le sens de la flèche.

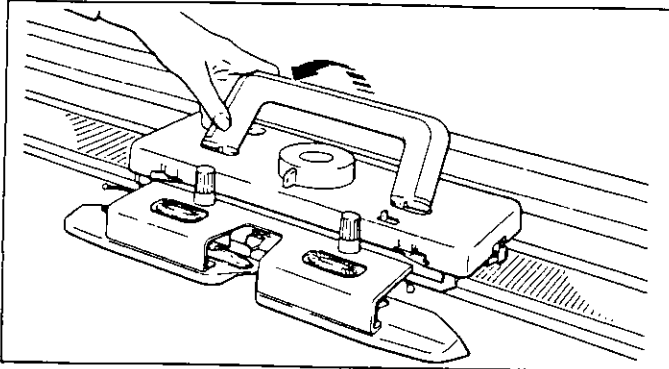

Relever la poignée du chariot.

Installer l'ensemble de tension et le support de tension sur la machine comme suit :

- (1) Ramener les 2 pécheurs "E" en arrière, jusqu'à leur position correcte.
- (2) Introduire le support de tension "F" dans l'emplacement "G" situé à gauche.
- (3) Monter le support de tension sur l'ensemble tension.
- (4) Fixer le guide fil "H" à la tige comme illustré.

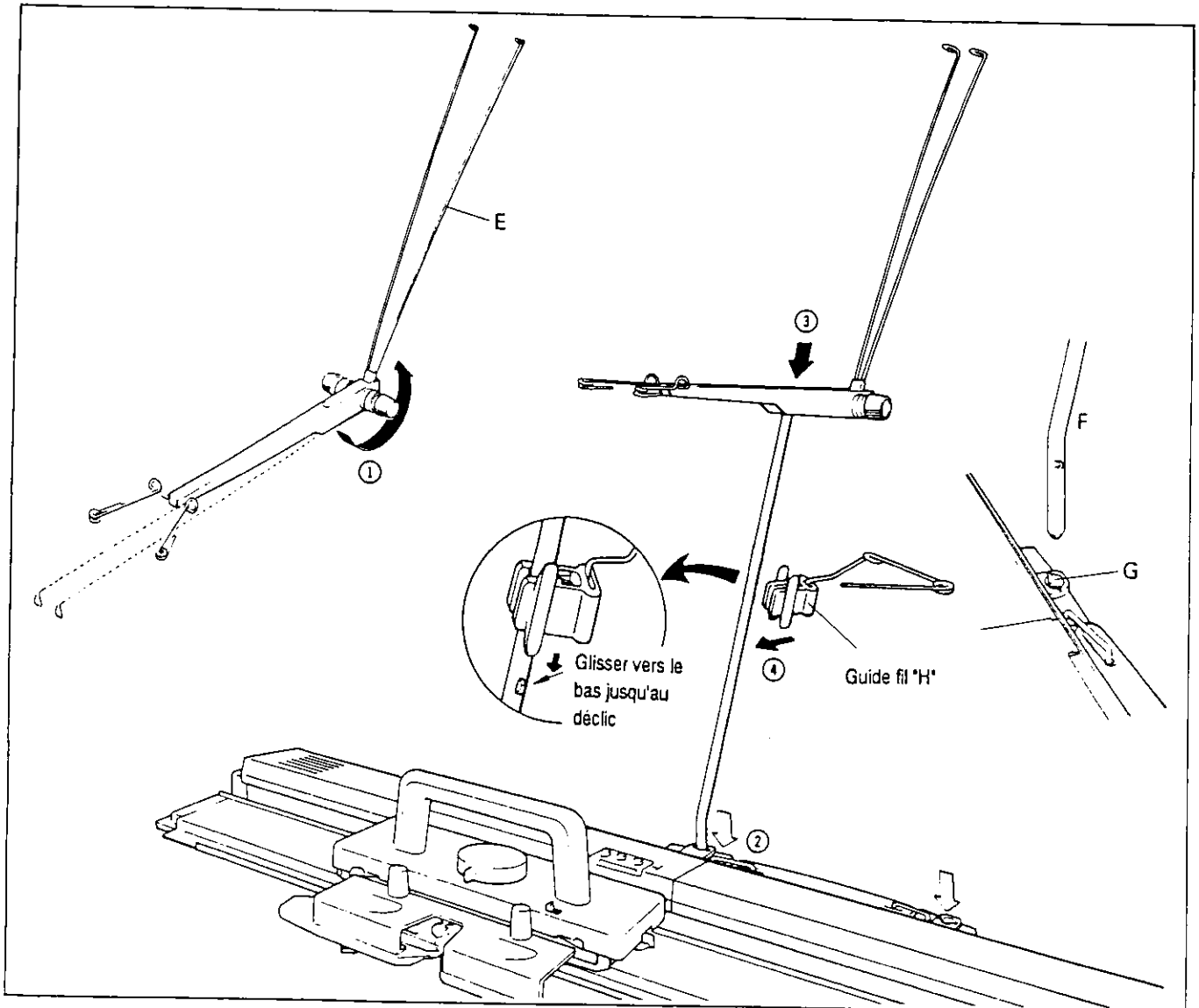

# ACCESSOIRES

000000000

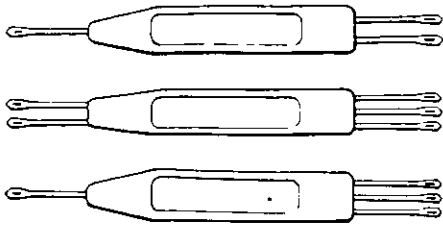

Poinçons (3)

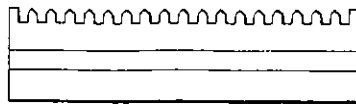

Sélecteur d'aiguilles

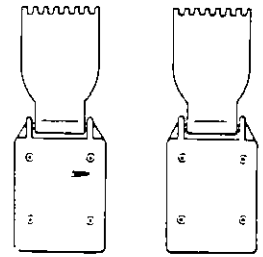

Poids de lisière (2)

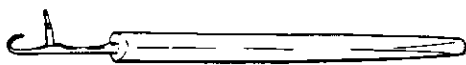

(Crochet) Remailleur

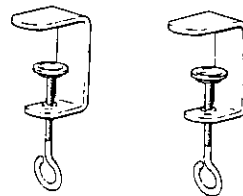

Serre-joints (2)

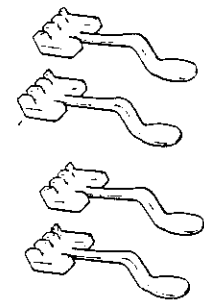

Index de séparation (4)

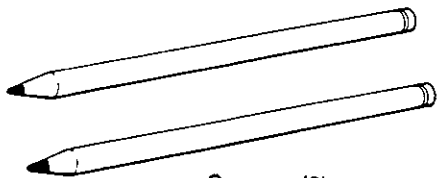

Crayons (2)

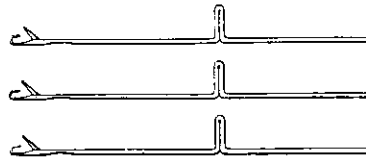

Aiguilles de rechange (3)

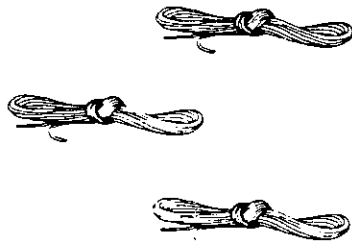

Nylon de montage (3)

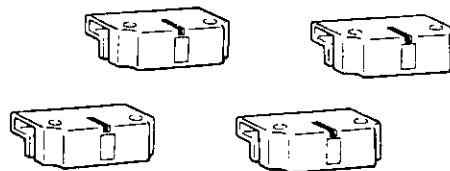

Curseurs (4) \*



Index de motif N (2)

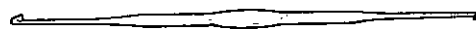

Crochet



Aiguille à laine

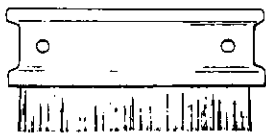

Brosse

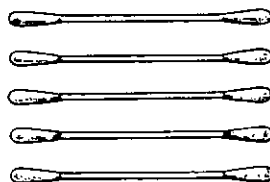

Cotons tiges pour les sélecteurs d'aiguilles du chariot

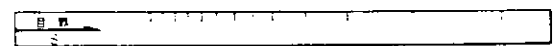

Réglette verte

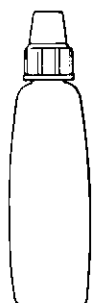

Huile

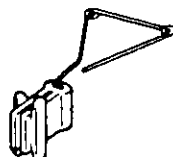

Guide fil

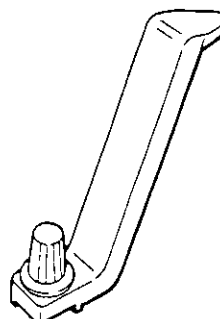

Doigt de déclenchement (du lecteur de patron)



Patte de fixation du chariot

\* Deux sur le lit d'aiguilles et deux dans la boîte d'accessoires.

# NOMS ET FONCTIONS DE CHAQUE PIECE

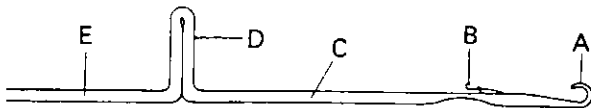
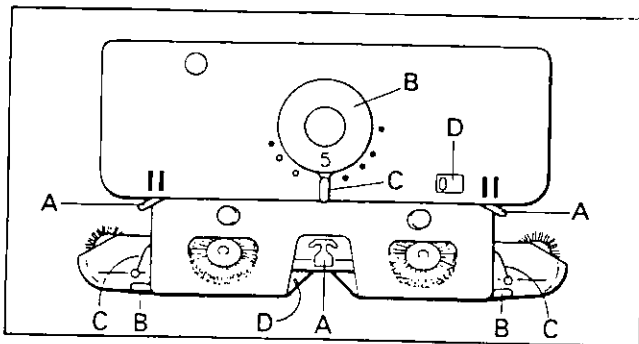
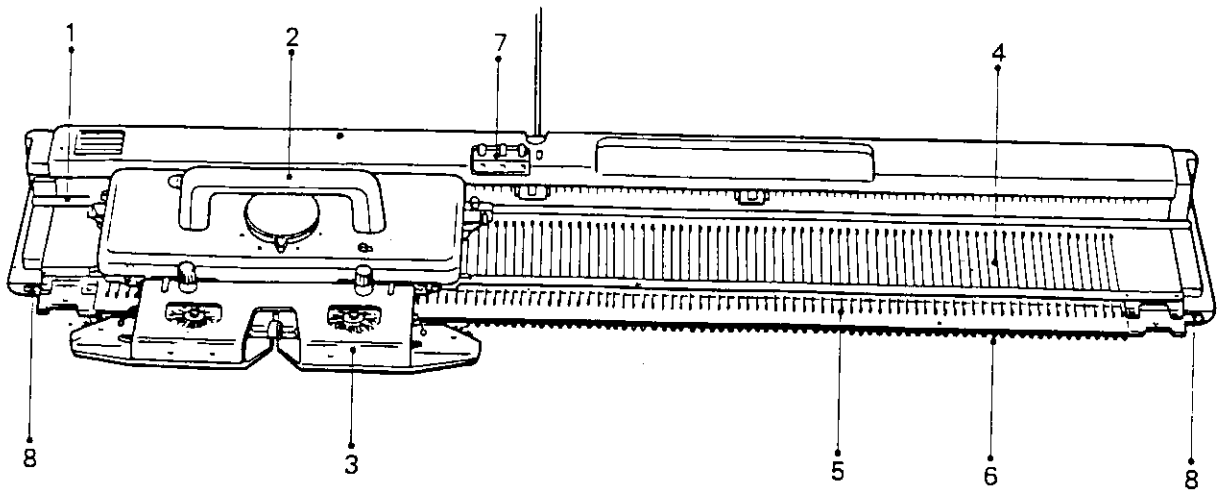

- 1. Rail
- 2. Chariot
  - A - Levier de rappel
  - B - Bouton de densité
  - C - Levier de sélecteur de point
  - D - Levier de dégagement
- 3. Avant-chariot
  - A - Noix
  - B - Leviers de brosse de tissage
  - C - Guide fil de tissage
  - D - Couteau
- 4. Fonture
- 5. Aiguille
  - A - Crochet
  - B - Clapet
  - C - Tige
  - D - Talon
  - E - Tige
- 6. Jack
- 7. Compte-rangs
- 8. Pince-fil de mise en attente du fil

## Positions des aiguilles

Les lettres A, B, C et D apparaissent sur les deux extrémités de la 1ère fonture.

Aligner les talons d'aiguille à l'intérieur des parenthèses

- A - Les aiguilles ne tricotent pas
- B - Les aiguilles tricotent le jersey et les motifs
- C - Les aiguilles tricotent le jersey seulement
- D - Les aiguilles ne travaillent pas avec les leviers de rappel sur I.

Les aiguilles reviennent en position B avec les leviers de rappel sur II.

Les chiffres de 0 à 10 notés à gauche et à droite du centre (O) indiquent le nombre d'aiguilles.

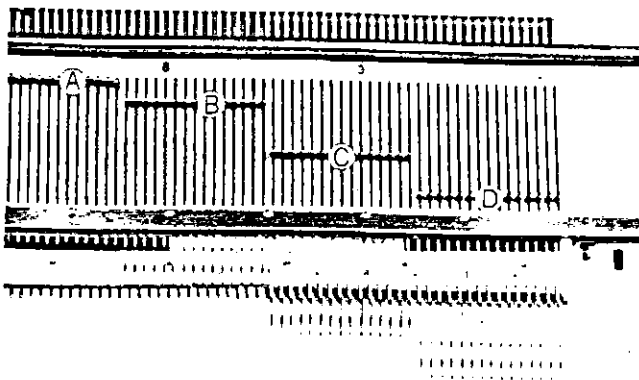

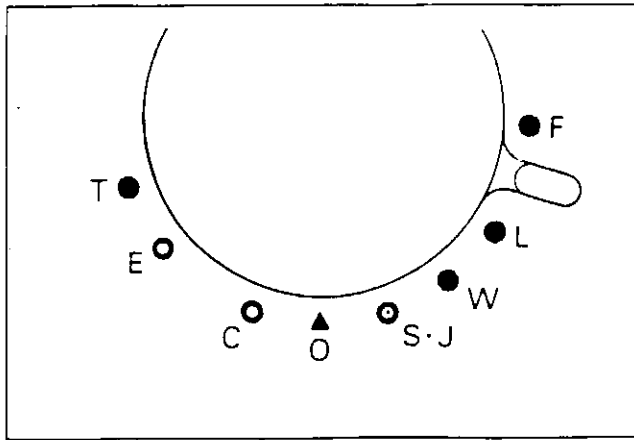

### Leviers de points

Le levier de points a 8 positions. Placer le levier face au point choisi. On obtient différents motifs selon la carte utilisée.

Chaque position est indiquée comme suit :

- F Jacquard
- L Dentelle
- W Tissage
- S.J. S pour fil tiré  
J pour jacquard double lorsque le changeur de fil YC6 est au travail
- O Jersey (pas de carte)
- C Tricotage circulaire (seulement en double fonture)
- E Côtes anglaises (seulement en double fonture)
- T Point ramassé

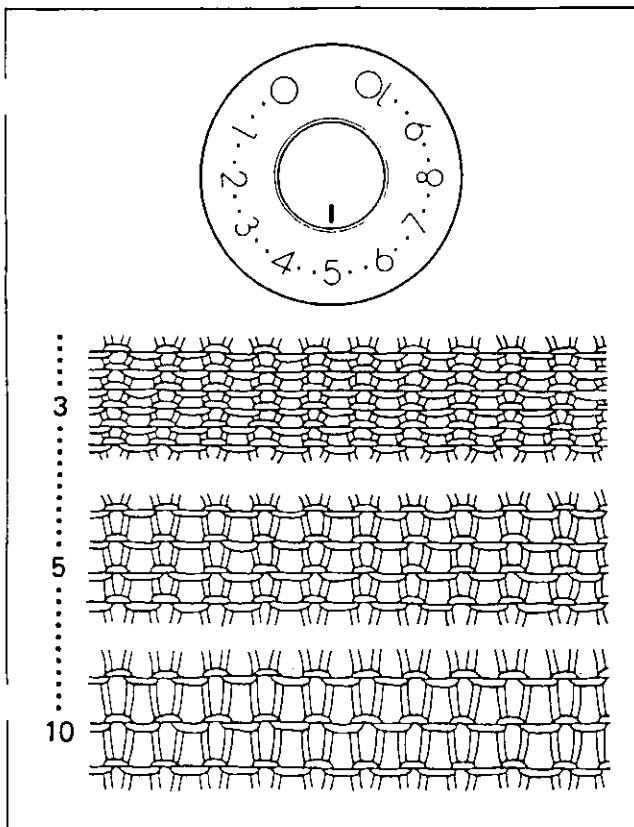

### Cadran de densité

Le cadran de densité se trouve sur le même bouton que le levier de points. Le cadran est numéroté de 0 10. Chaque point représente une densité différente (31 densités sont possibles en tout).

On utilise le cadran de densité pour ajuster la densité du tricot en fixant la grosseur de la maille en fonction du fil utilisé.

Plus le nombre est petit, plus la maille est serrée et inversement.

La photo ci-dessous montre différents types de laine (grosseur réelle) et le tableau indique la tension recommandée.

Le chiffre correspondant à la densité choisie doit se trouver en face de la marque I.

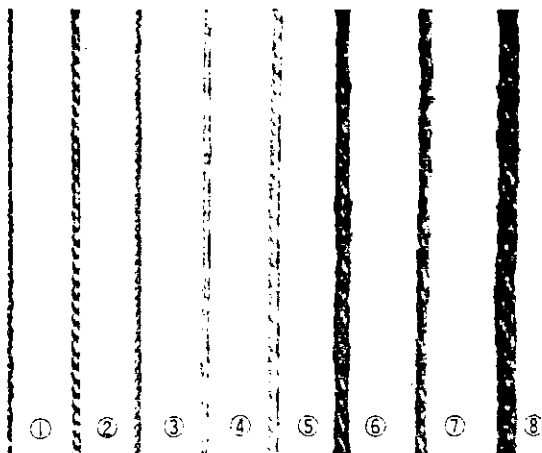

Sortes de fil	Densités
(1) Coton	2 - 3
(2) Laine fine (2 brins)	2 - 3
(3) Fil synthétique	3 - 4
(4) Laine fine (3 brins)	3 - 5
(5) Laine moyenne (4 brins)	4 - 6
(6) Grosse laine	6 - 9
(7) Mohair (1 aiguille sur 2)	8 - 10
(8) Très grosse laine (1 aiguille sur 2)	6 - 9

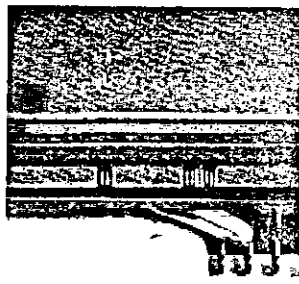
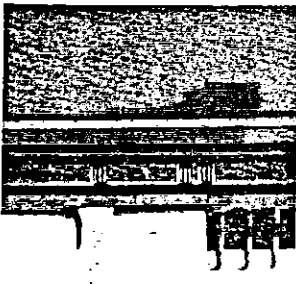

### Leviers de rappel d'aiguilles

Ceux-ci contrôlent les aiguilles en position D

- I Les aiguilles en position D ne tricotent pas
- II Les aiguilles en position D tricotent le jersey.

### Levier de dégagement

En utilisant ce levier, vous pouvez dégager le chariot d'un blocage ou le déplacer sur la fonture sans tricoter.

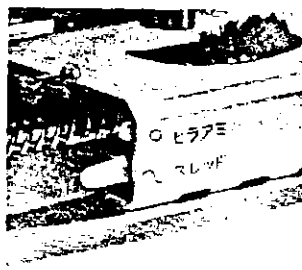
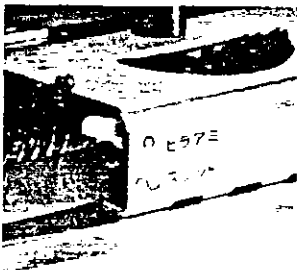
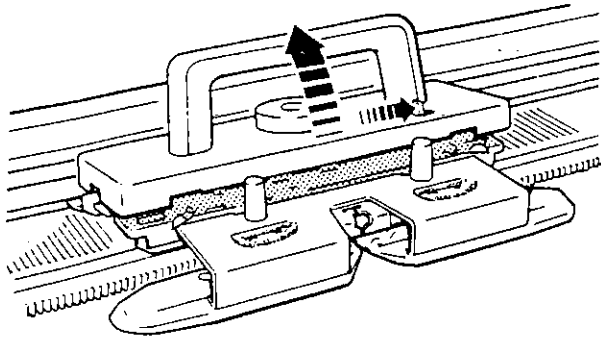

### Levier de brosses de tissage

Actionner ce levier pour mettre en place les brosses de tissage.

- O sauf pour le tissage
- W montage et tissage

Pour passer de la position O à W, pousser doucement le levier vers l'arrière en l'abaissant et il se mettra en position.

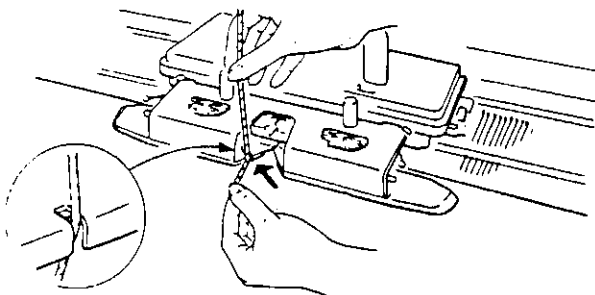

### Couteau

L'utiliser pour couper le fil.

Tenir le fil des deux mains et l'appuyer contre le couteau.

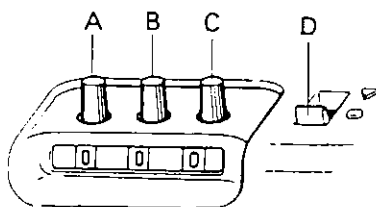

### Compte-rangs

Pour remettre à zéro, tourner les vis moletées A, B et C dans le sens opposé au sens de l'avancement du compteur.

"D" - Levier compte-rangs

▼ - Position de travail

● - Position de verrouillage



## PREPARATION DU FIL

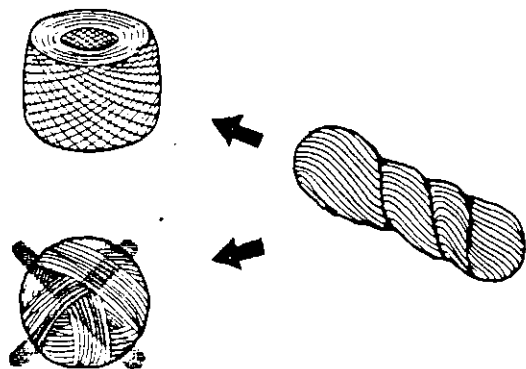

Votre machine est conçue pour tricoter une grande variété de laines mais il est recommandé d'utiliser de la laine moyenne 4 brins pour s'exercer.

Une préparation correcte des fils avant de commencer à tricoter est très importante. Ce soin spécial rend le tricot plus agréable, plus facile et la qualité de votre vêtement en sera meilleure.

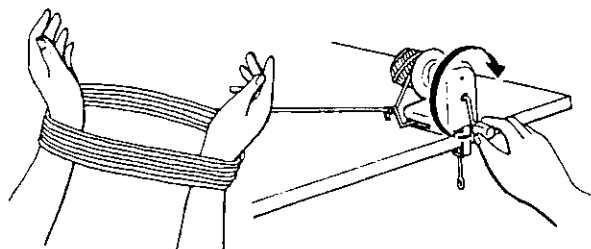

Il est impossible de tricoter avec un écheveau ou une pelote faite à la main.

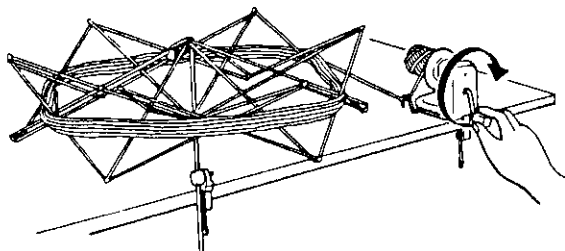

Défaites l'écheveau pour placer la laine autour de vos poignets ou sur un support spécial en option, pour faire une pelote utilisable par la machine.

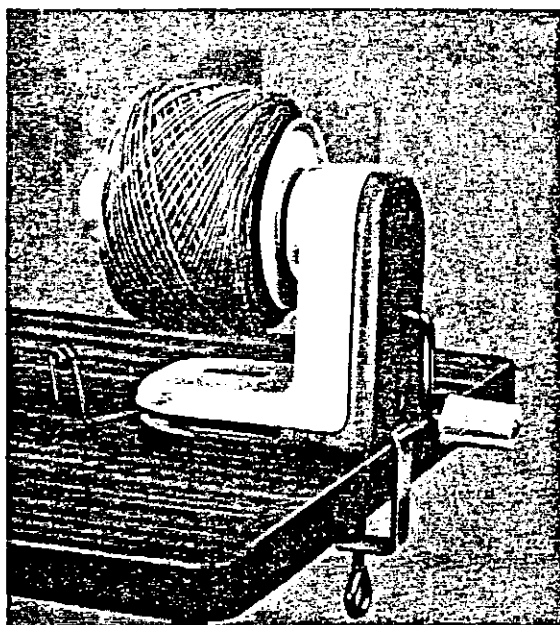

Pour faire cette pelote, il est recommandé d'utiliser le bobinoir en option.

Quand la pelote est faite, s'assurer que la laine sorte facilement du centre de la bobine, sans la soulever. Si la pelote est trop serrée, il faut la refaire.

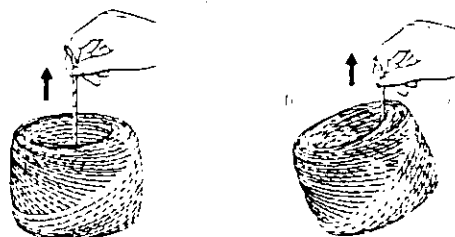

## Enfilage des fils

Pour s'exercer, préparer deux pelotes ou cônes de laine 4 brins de couleurs différentes.  
Enfiler le côté droit de l'ensemble tension comme illustré ci-dessous.

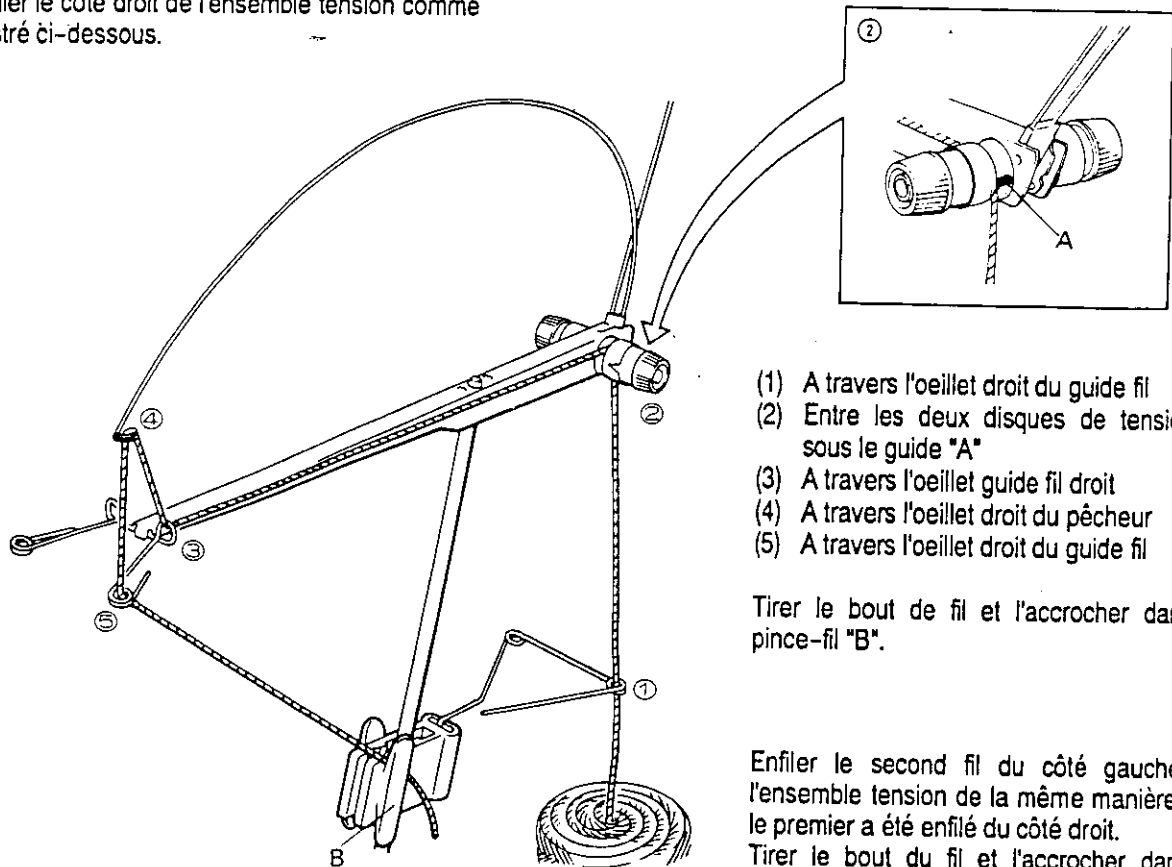

- (1) A travers l'oeillet droit du guide fil
- (2) Entre les deux disques de tension et sous le guide "A"
- (3) A travers l'oeillet guide fil droit
- (4) A travers l'oeillet droit du pêcheur
- (5) A travers l'oeillet droit du guide fil

Tirer le bout de fil et l'accrocher dans le pince-fil "B".

Enfiler le second fil du côté gauche de l'ensemble tension de la même manière que le premier a été enfilé du côté droit.  
Tirer le bout du fil et l'accrocher dans le pince-fil.

## Réglage de la tension

Régler la tension selon le type de laine choisi en tournant le bouton de tension "C" jusqu'à ce que le numéro choisi se trouve en face de l'encoche "D" en suivant :

- le fil sort librement de la pelote
- la distance de 10 à 20 cm entre le pêcheur et le guide-fil doit être maintenue.

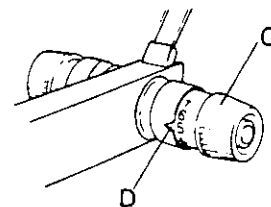
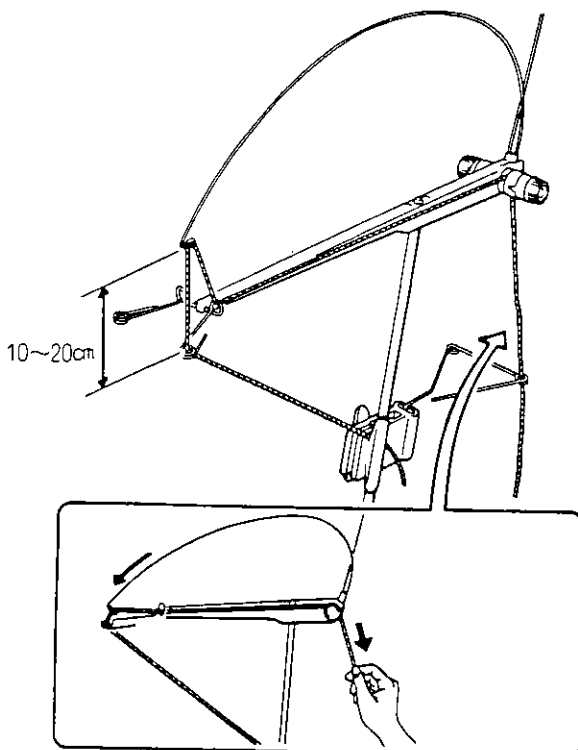

Plus le nombre est grand, plus la tension est serrée.  
Plus le nombre est petit, plus la tension est lâche.

Il est recommandé de tirer une certaine longueur de fil de la pelote avant de faire le montage.

# MONTAGE ET TRICOTAGE EN JERSEY

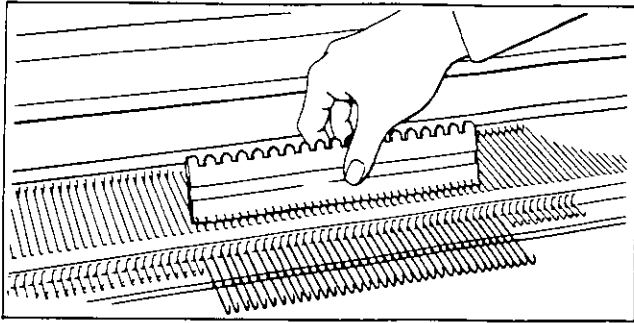

Avec le sélecteur d'aiguilles, avancer les aiguilles en position D comme montré à gauche.

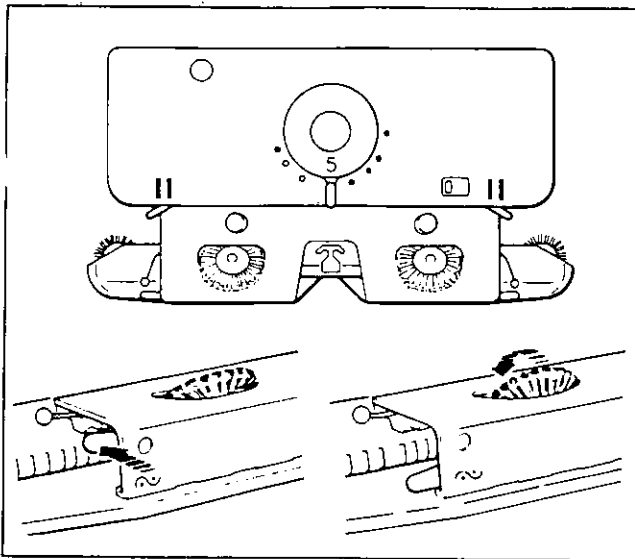

Régler le chariot comme suit :

Levier de sélection de points ..... 0 (jersey)  
 Bouton de densité ..... 5  
 Levier de rappel ..... II (les 2)  
 Levier de brosses de tissage \* .....  $\curvearrowright$  (les 2)

\* Pour positionner le levier de brosses de tissages sur  $\curvearrowright$  le pousser légèrement vers l'arrière en l'abaissant, il se mettra en place de lui-même.

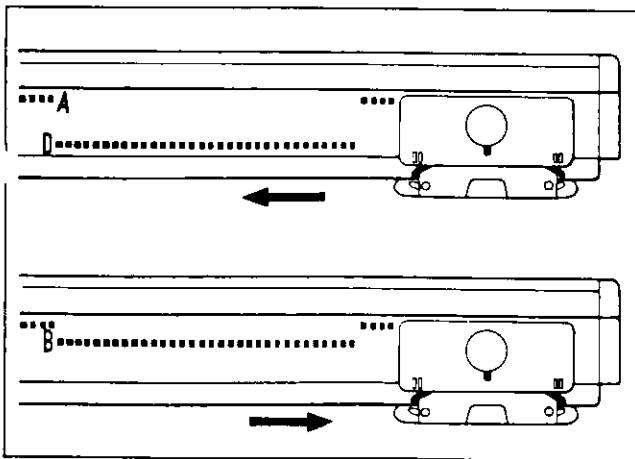

Passer lentement le chariot sur la fonture pour aligner les aiguilles en position B.  
 Mettre le chariot à droite.

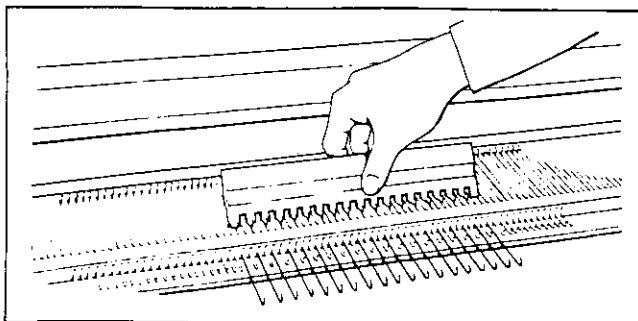

A l'aide du sélecteur d'aiguilles, repousser une aiguille sur deux de la position B à D.

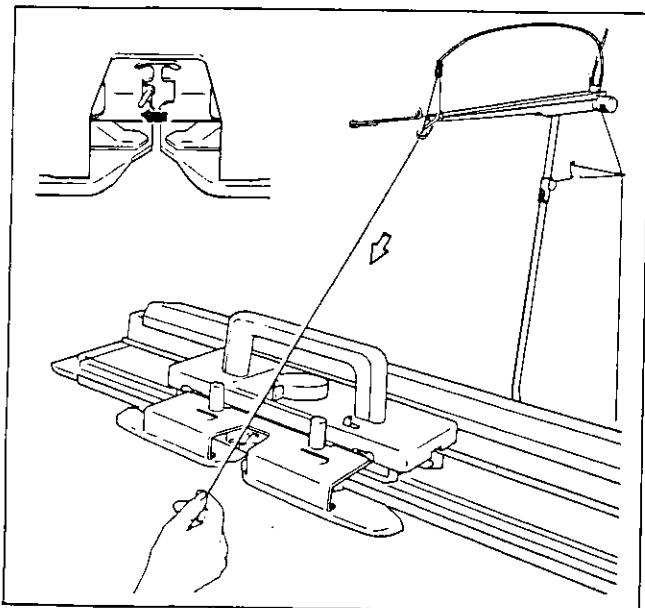

Ouvrir la noix et décrocher le fil du pince-fil pour l'amener au-dessus de la noix.

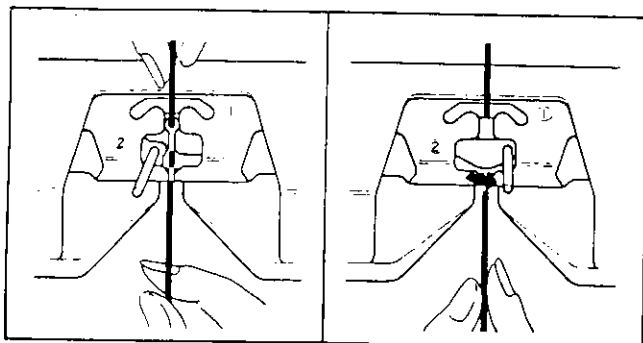

Placer le fil dans la noix (1) et, tout en le maintenant d'une main, fermer la noix.

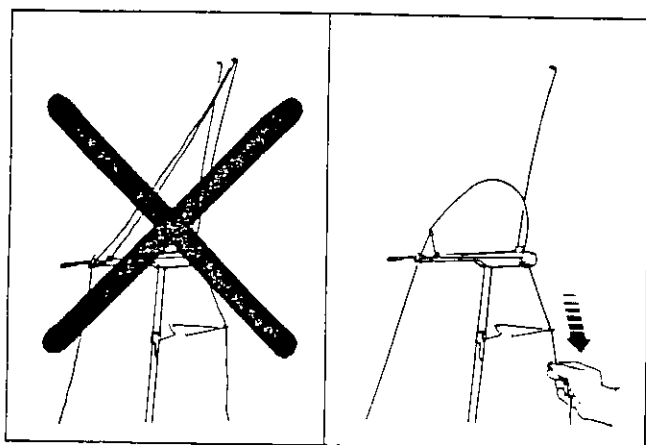
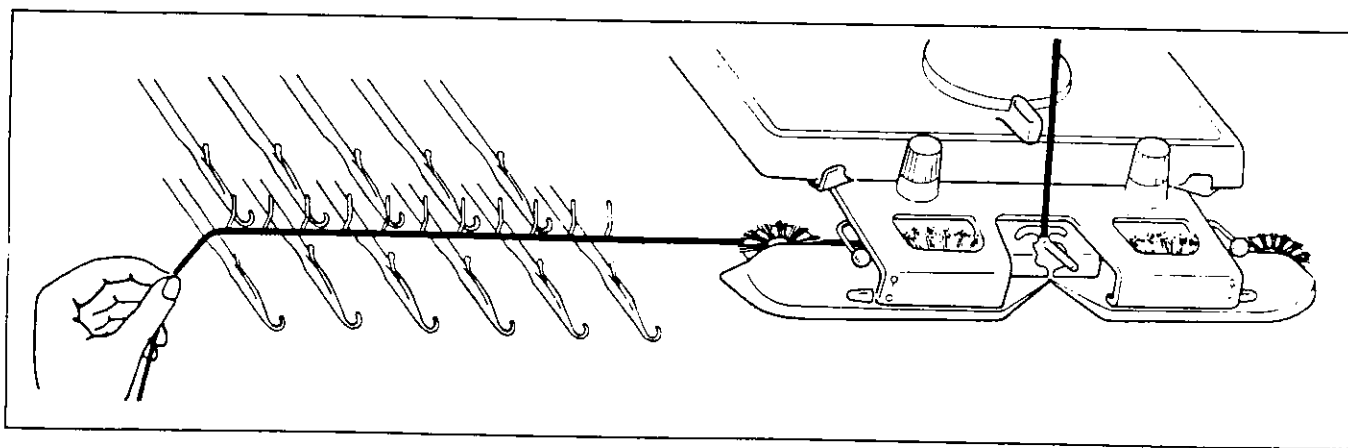

Tirer le fil vers le bas à travers la noix et le placer sous l'avant chariot et sur les aiguilles en position D.

Vérifier la tension du fil, l'ajuster si nécessaire en tirant le fil en direction de la pelote à l'arrière du support de tension.

Si l'enfilage de l'ensemble tension est mauvais, le fil ne sera pas tendu et le montage incorrect.

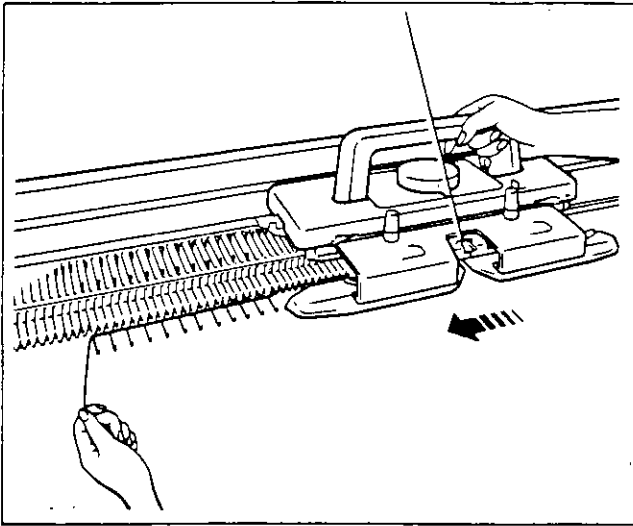

Maintenir le fil sans serrer, à gauche des aiguilles, laisser pendre environ 30 cm après la dernière aiguille.

Passer lentement le chariot sur toutes les aiguilles, de droite à gauche pour tricoter un rang.

Le chariot doit dépasser la dernière aiguille de 2 à 3 cm environ.

Tricoter encore 4 à 5 rangs de la même manière.

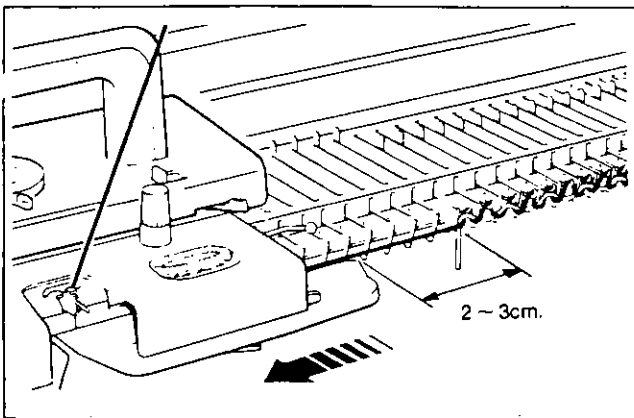

Remettre les leviers de brosses de tissage sur O. Déplacer le chariot en va et vient pour tricoter le jersey.

Déplacer le chariot à vitesse régulière.

A chaque rang, vérifier que le chariot ait dépassé la dernière aiguille de 2 à 3 cm environ.

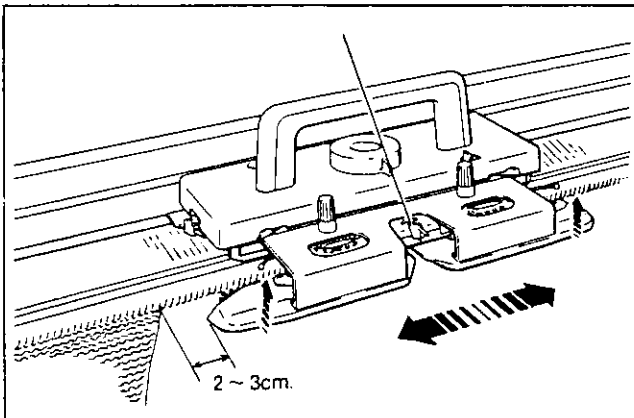

Prendre les poids de lisière dans la boîte d'accessoires et les suspendre comme illustré.

Continuer à tricoter en déplaçant les poids vers le haut tous les 30 à 40 rangs.

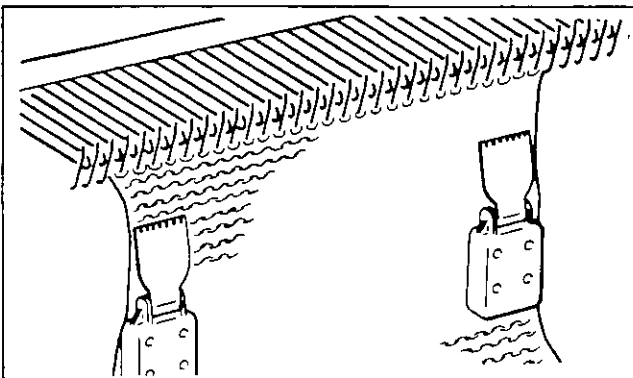

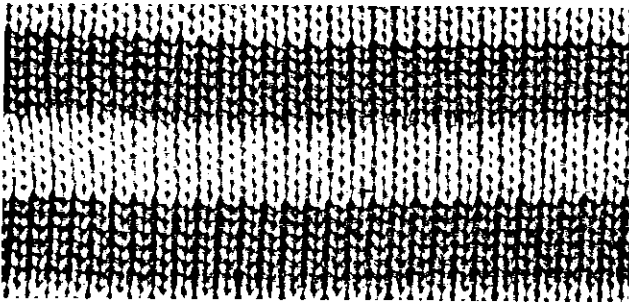

### Tricotage en Jersey rayé

Pour faire un tricot à rayures, utiliser deux fils de couleur différente en les alternant dans la noix (1) tous les "X" rangs.

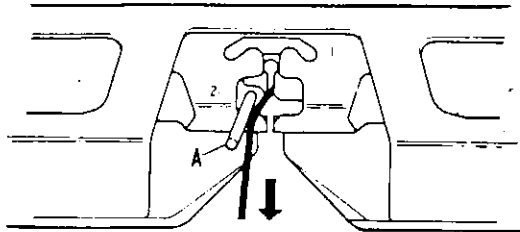

Ouvrir la noix en poussant le levier A vers la gauche.

Enlever le fil principal de la noix.

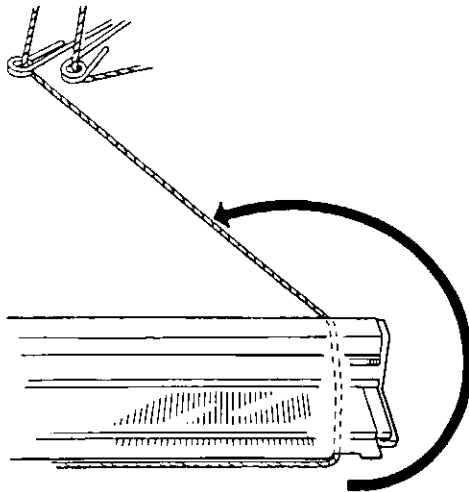

Bloquer le fil dans le pince-fil à droite de la fonture en le dirigeant sous la fonture vers l'arrière de la machine.

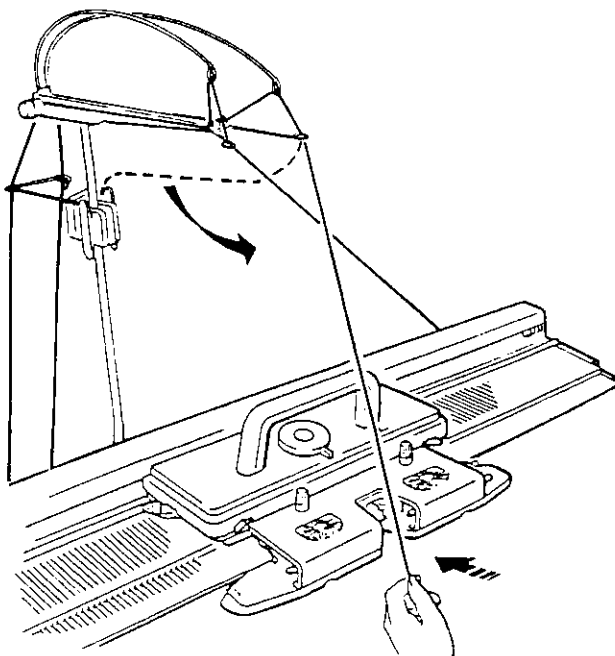

Décrocher le fil 2 du pince-fil et l'amener vers la noix.

Ouvrir la noix en poussant le levier vers la gauche et mettre le fil dans la noix.

Fermer la noix en repoussant le levier vers la droite.

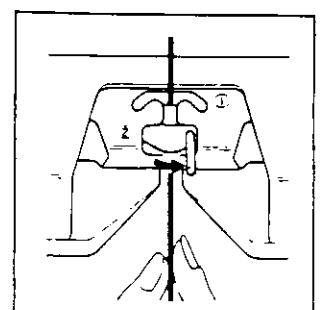
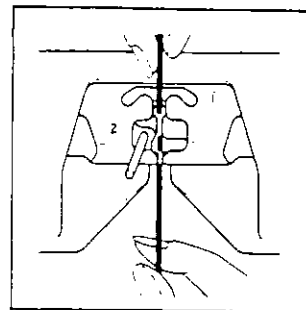

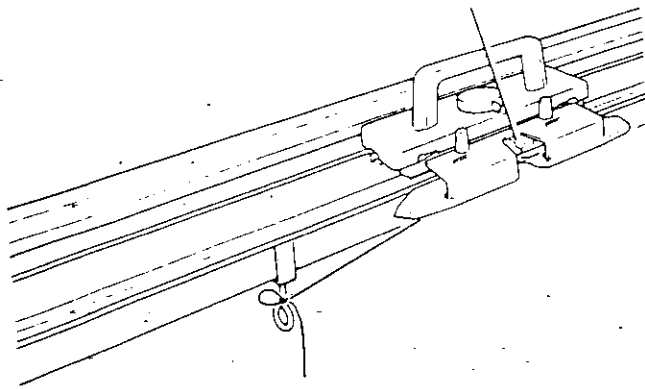

Accrocher le fil à l'autre serre-joint.

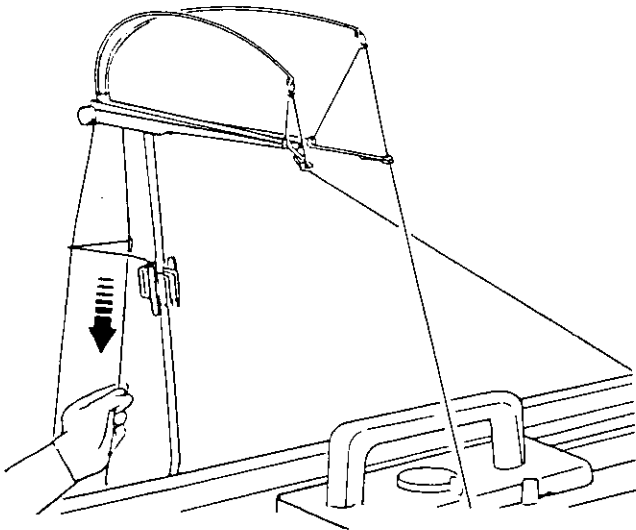

Tirer le fil à l'arrière du support de tension pour éliminer le surplus jusqu'à ce que le pêcheur soit presque horizontal.

Tricoter un nombre pair de rangs.

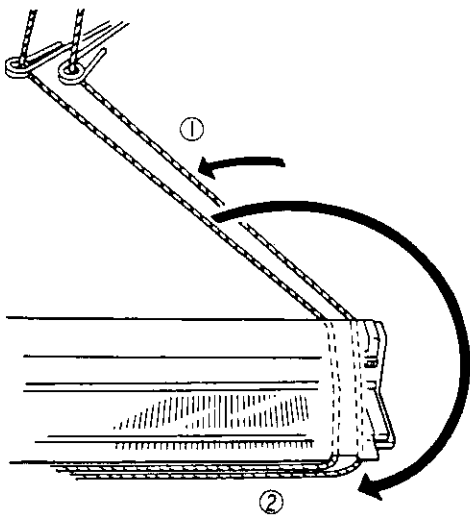

Enlever le fil 2 de la noix (1).

Placer le fil à l'arrière de la machine.

Décrocher le fil principal de derrière la machine et le mettre dans la noix (1).

**Afin d'éviter que les fils ne se croisent, déplacer d'abord le fil devant être mis en attente puis celui qui tricoter.**

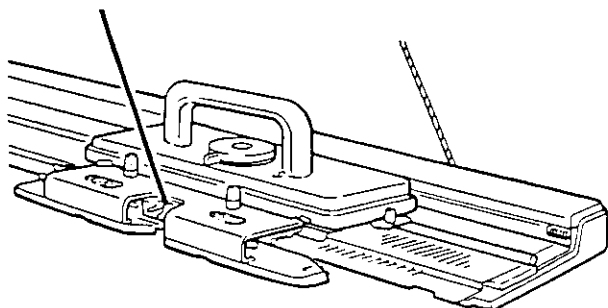

Éliminer le surplus de fil.

Tricoter un nombre pair de rangs en utilisant les deux fils alternativement.

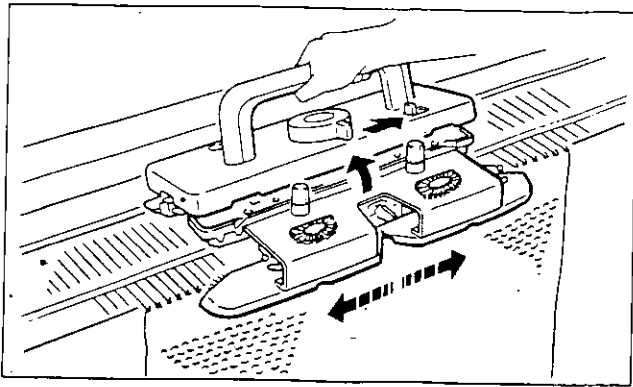

### Déplacement du chariot sans tricoter

Arrêter la carte motif et le lecteur de patron (en option) s'il est en marche.

Pousser le levier de dégagement pour soulever le dessus du chariot et déplacer le chariot sur la fonture.

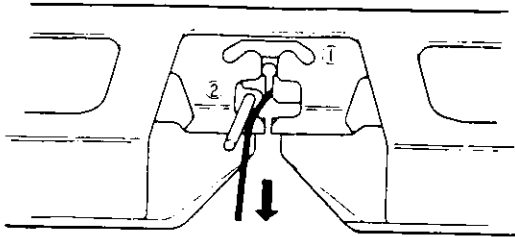

### Enlever le tricot de la machine

- sans fermer les mailles -

Ouvrir la noix et enlever le fil.

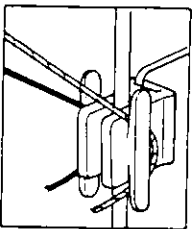

Couper le fil principal avec le couteau et l'accrocher dans le pince-fil.

Couper le fil 2 et l'accrocher dans l'autre pince-fil.

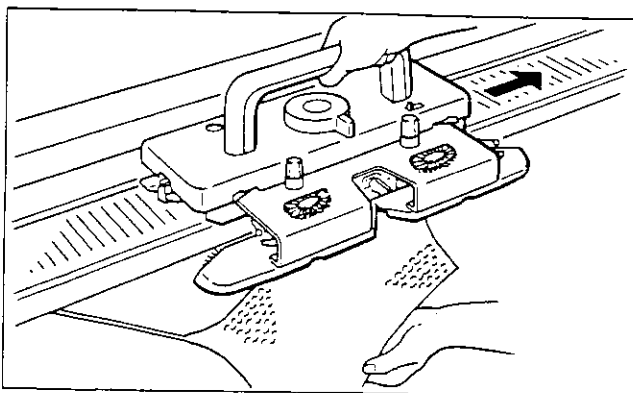
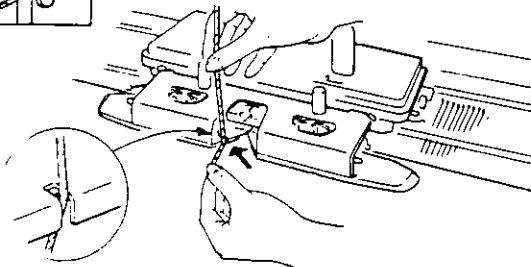

Enlever les poids.

Régler le levier de sélection de points sur **O** et déplacer le chariot sur la fonture.

Le tricot tombe des aiguilles.



# TRICOTER DES MOTIFS AVEC LE LECTEUR DE CARTES EC1

## TABLE DES MATIERES

	Page
LECTEUR DE CARTE EC1 .....	16
BRANCHER LE LECTEUR DE CARTE A LA MACHINE .....	17
CARTE .....	18
CURSEURS ET INDEX DE MOTIF .....	19
CLAVIER DE COMMANDE .....	20
INDICATEUR DE LARGEUR DE MOTIF .....	23
MISE EN PLACE DE LA CARTE .....	25
PRECAUTIONS A PRENDRE LORS DU TRICOTAGE D'UN MOTIF .....	26
JACQUARD .....	27
POINT RAMASSE .....	30
▪ Point ramassé ajouré .....	31
▪ Point ramassé multicolore .....	31
POINT FIL TIRE .....	32
▪ Point fil tiré multicolore .....	33
MOTIF PLACE .....	34
TISSAGE .....	36
DENTELLE .....	38
POINT VANISE .....	40
DESSINER UN MOTIF SUR UNE CARTE VIERGE .....	41

Le lecteur de cartes est un accessoire en option.

# LECTEUR DE CARTES EC1

88888888

Ce lecteur de cartes est nécessaire pour tricoter des motifs à l'aide de cartes.

Nom de chaque pièce et accessoire.

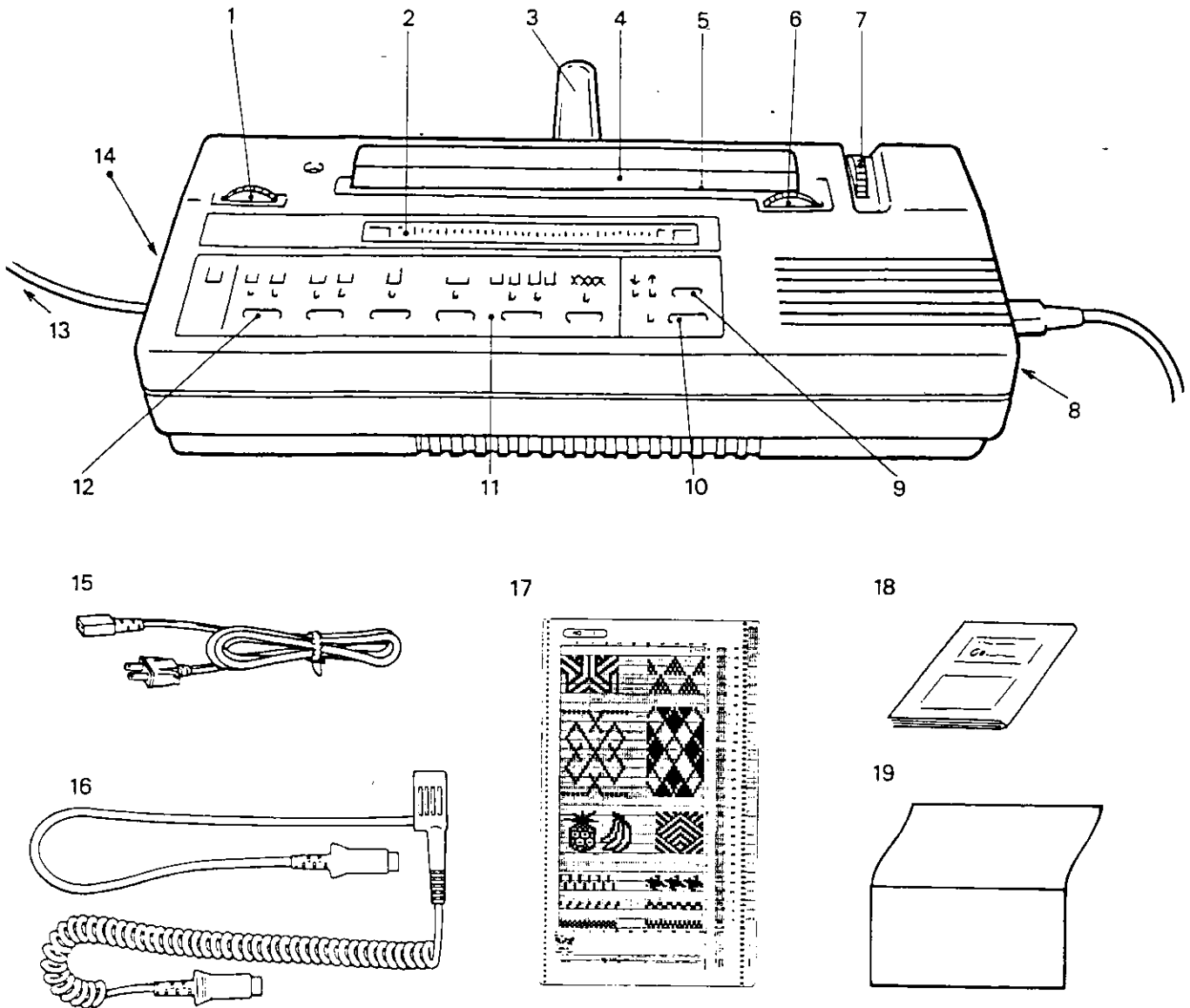

- |   |   |
|---|---|
| 1. Molette de déplacement de l'aiguille rouge de l'indicateur de largeur du motif G | 10. Bouton d'inspection                       |
| 2. Index indicateur de largeur du motif   | 11. Touche de départ de motif sur 1 maille    |
| 3. Guide-cartes   | 12. Touche d'inversion des couleurs           |
| 4. Couverture en plastique de la fente  | 13. Cordon connexion avec 16                  |
| 5. Fente d'introduction de la carte   | 14. Prise pour PE1                            |
| 6. Molette de déplacement de l'aiguille rouge de l'indicateur de largeur du motif D | 15. Cordon secteur                            |
| 7. Molette d'entraînement de la carte   | 16. Cordon de branchement chariot/EC1         |
| 8. Bouton marche/arrêt  | 17. Cartes de motifs (10), cartes vierges (5) |
| 9. Bouton de changement de direction pour entraînement de la carte                  | 18. Livret de points                          |
|   | 19. Carte de nettoyage du lecteur de cartes   |

# BRANCHER LE LECTEUR DE CARTES A LA MACHINE

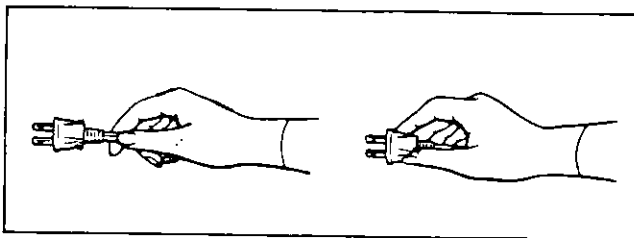
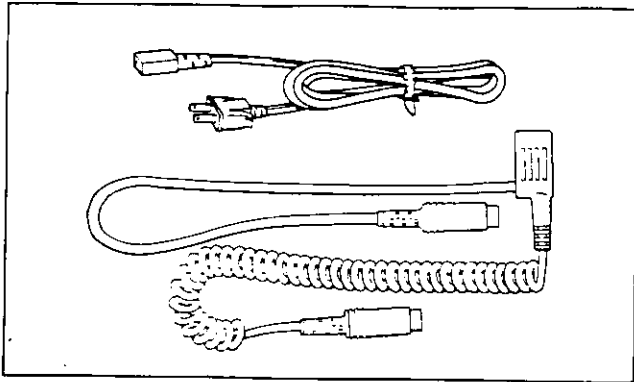

- (1) Retirer l'ensemble tension du support de tension. Faire glisser le bloc support du cordon le long du support de tension jusqu'à ce qu'il se coince. Remettre l'ensemble tension en place.
  - (2) Brancher la partie extensible du cordon au chariot en mettant les deux ▼ l'un en face de l'autre.
  - (3) Brancher l'autre partie du cordon au cordon du lecteur de cartes en mettant le ▼ en face du -.
  - (4) Brancher la fiche femelle du cordon secteur au lecteur de cartes.
  - (5) Brancher la fiche mâle du cordon secteur sur le secteur.
- Ne pas mettre le lecteur de cartes en marche avant de le brancher.**

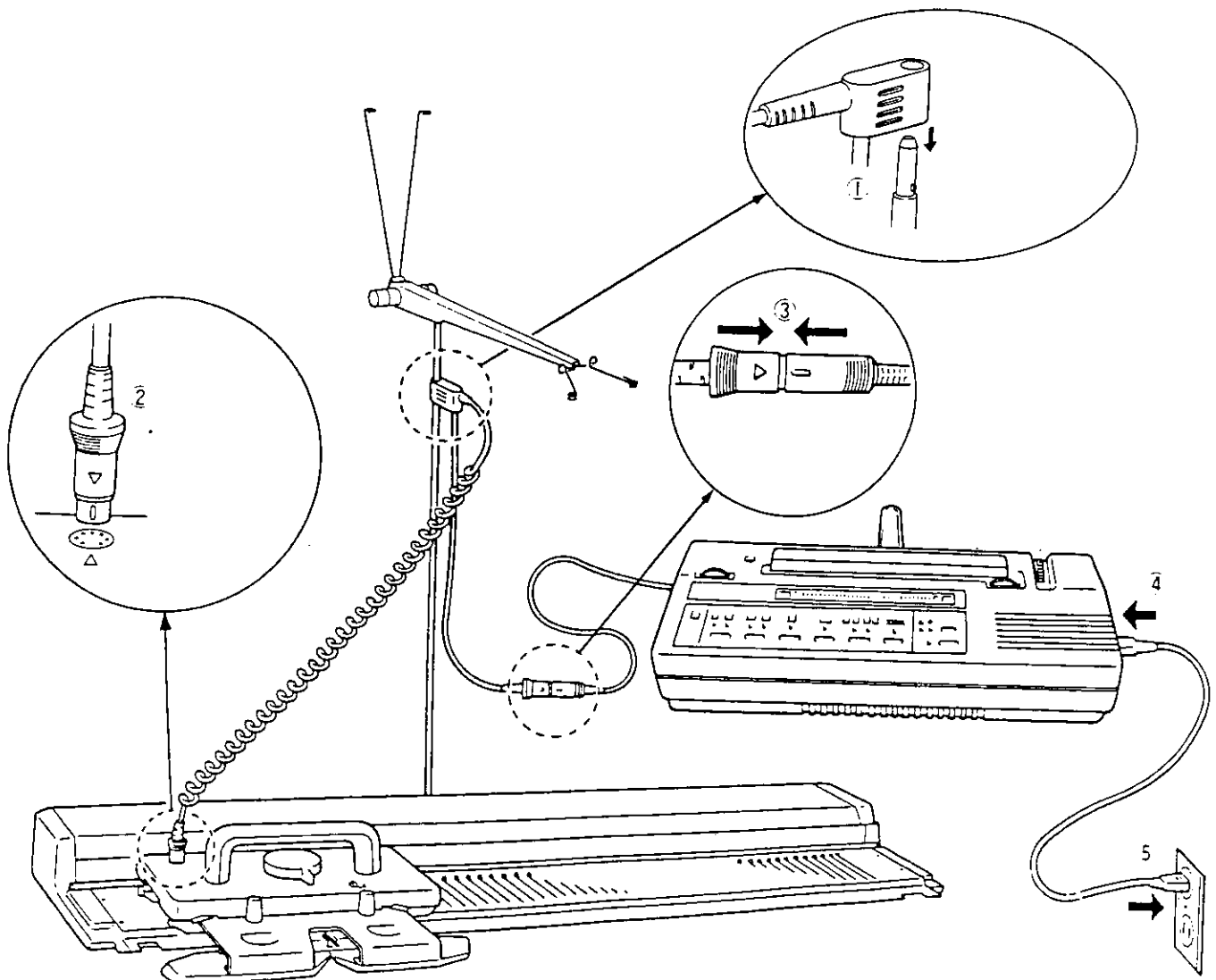

# CARTES

La carte de motifs est quadrillée de telle sorte que chaque carreau représente une maille, proportionnellement à sa taille. Les carreaux noirs représentent le motif à reproduire sur le tricot.

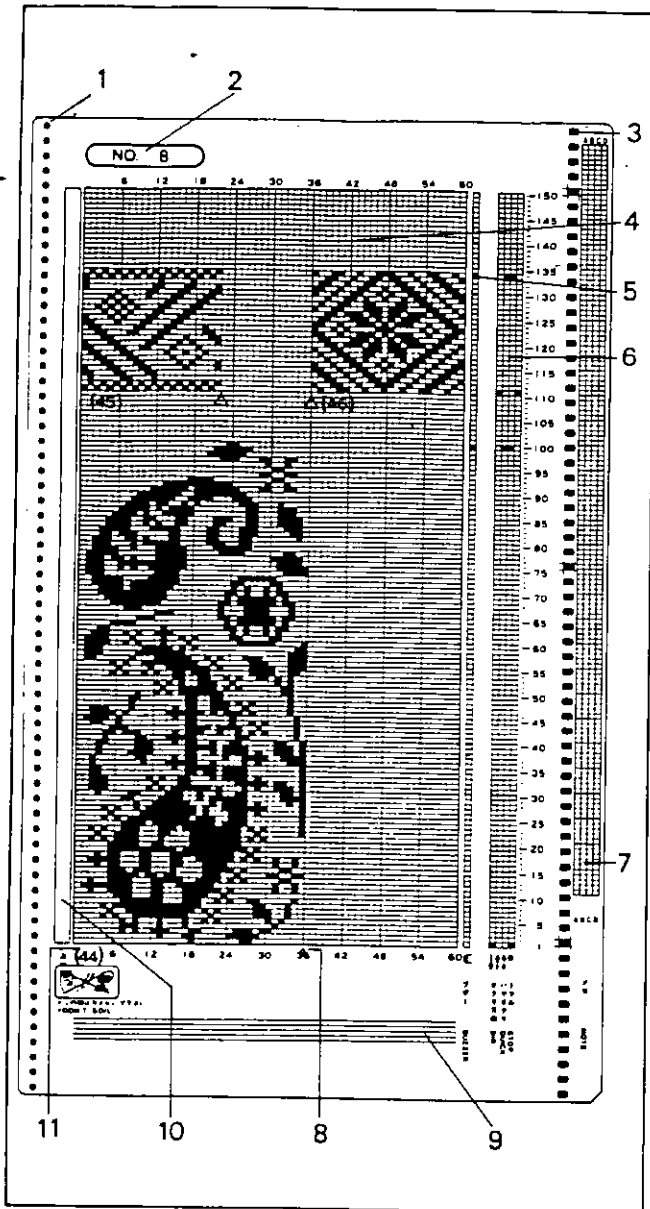

- 1 Perforations gauches pour entraînement de la carte
- 2 Numéro de la carte
- 3 Perforations droites pour entraînement de la carte
- 4 Carte quadrillée  
On peut dessiner un motif de 60 mailles sur 150 rangs dans cette partie
- 5 Colonne du signal sonore  
Chaque point dans cette colonne actionne l'avertisseur sonore quand le rang marqué est lu ; c'est-à-dire un rang avant la fin du motif
- 6 Colonne d'instructions (sert à contrôler le mouvement de la carte)

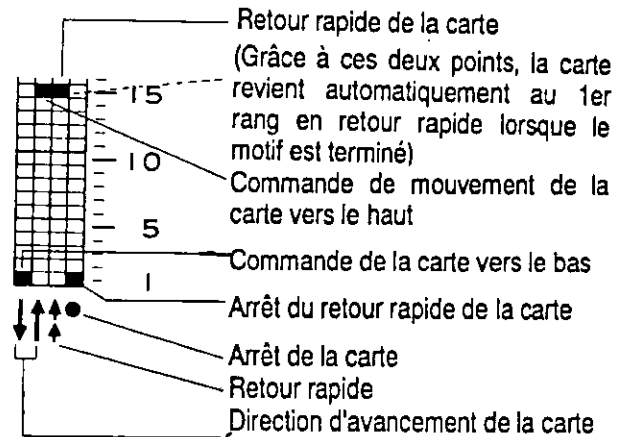

- 7 Colonne d'annotations  
Utiliser cette colonne pour noter un changement de fil ou autres indications. Attention, il y a 10 rangs de décalage entre la partie visible de la carte et le rang tricoté par la machine, s'assurer de marquer le 10ème rang au-dessus du rang devant être tricoté.
- 8 Marque de largeur de motif.  
Le petit triangle indique où l'aiguille rouge de l'indicateur de largeur de motif doit être placée, cela varie en fonction du motif.  
Placer l'aiguille rouge en face du petit triangle.
- 9 Ces lignes horizontales sont utilisées pour vérifier si la carte est correctement introduite dans la machine.
- 10 Ne rien mettre dans cette colonne
- 11 Numéro du motif

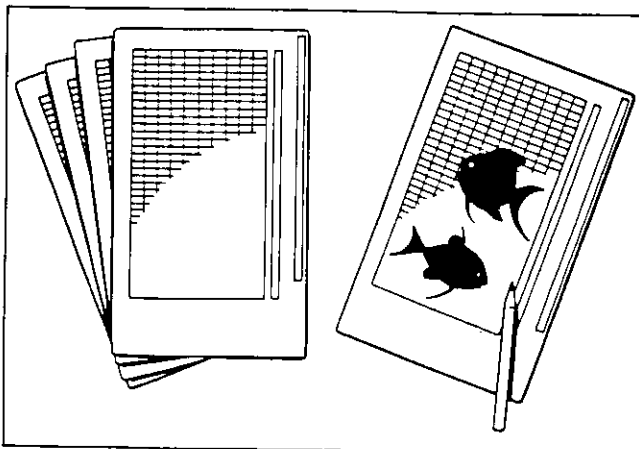

## Cartes vierges (5)

Ces cartes sont en papier en semi-transparent et présentent les mêmes quadrillages que les cartes de motif. On peut dessiner le motif de son choix avec les crayons fournis avec la machine (2).

Voir page 41.

# CURSEURS ET INDEX DE MOTIF

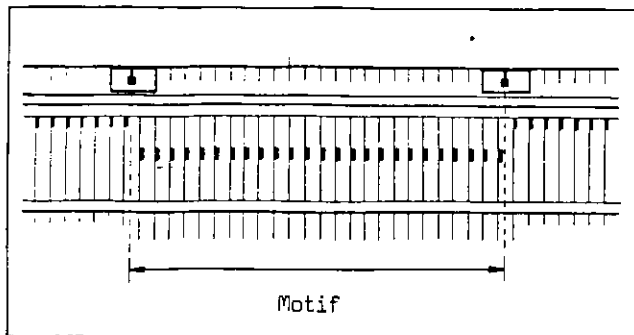

## Curseurs

Les curseurs sont ceux qui glissent le long du rail à l'arrière de la fonture.

Le tricotage du motif s'effectue seulement entre les deux curseurs (ces curseurs déterminent l'étendue du motif).

Lorsque les curseurs sont placés aux deux extrémités des aiguilles au travail, le motif sera tricoté sur toute la largeur du tricot.

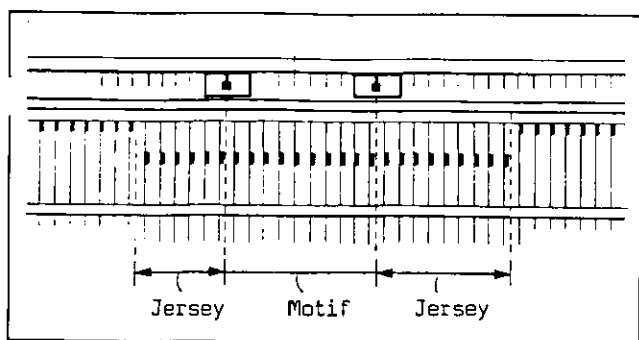

On peut utiliser les curseurs pour isoler un motif placé ou pour supprimer des morceaux de motif.

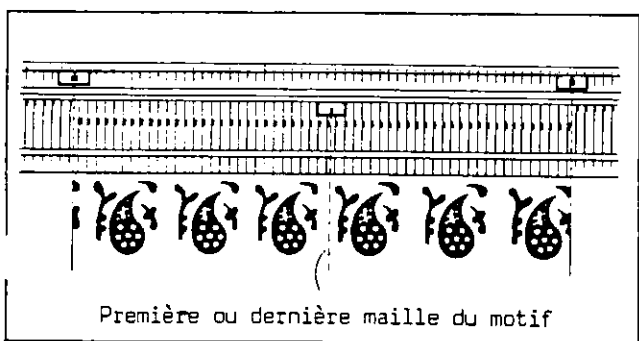

## Index de motif

L'index de motif est le petit bloc rectangulaire marqué N1. Il a de petits ergots pour le maintenir en place. Les ergots correspondent exactement aux trous situés derrière la fonture.

Le trait rouge de l'index de motif indique à la machine où commencer et finir la répétition du motif.

Généralement, l'index de motif est placé au milieu de la fonture.

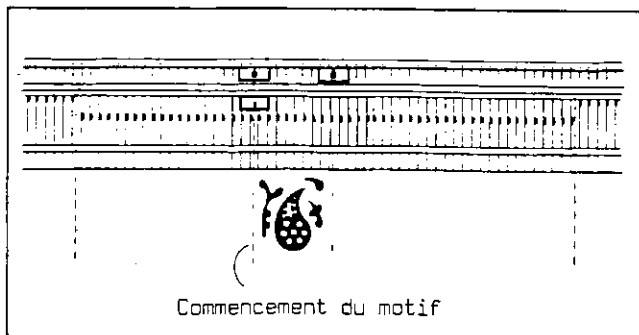

Si l'on souhaite ne tricoter qu'une partie du motif en tant que motif placé, placer l'index de motif au curseur gauche ou droit comme illustré ci-contre.

On doit positionner l'index de motif soit entre les curseurs soit à la hauteur de l'un des deux. Ne pas le placer à l'extérieur de la zone délimitée par les curseurs.

# PUPITRE DE COMMANDE

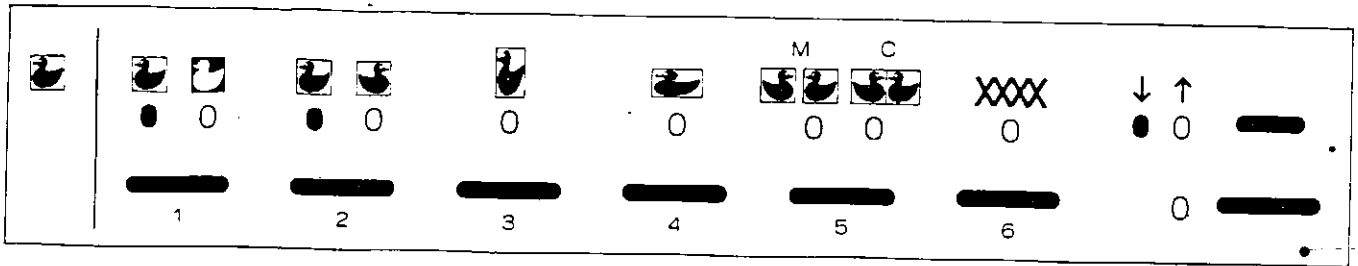

La représentation du canard à gauche montre la manière normale de tricoter un motif, de façon à ce que vous puissiez comparer ce symbole avec les autres symboles au-dessus des touches et comprendre ainsi la fonction de chacune d'elles.

Les voyants rouges en-dessous des motifs indiquent si cette touche est en fonction ou non. Les voyants changent de place, s'allument ou s'éteignent par pression de la touche. Lorsque l'on allume le lecteur de cartes, les voyants rouges gauches des touches 1 et 2 et de la touche de changement de direction s'allument. Presser chaque touche selon ses besoins. On peut associer 2 ou plusieurs touches à la fois.



## Touche 1 (Inversion de couleurs)

La touche 1 montre un canard soit semblable au canard de gauche, soit avec les couleurs inversées. Le voyant est toujours allumé à droite ou à gauche. Il détermine si la machine lit la partie blanche ou noire de la carte motif.

Si le voyant gauche est allumé :

le jacquard sera tricoté tel qu'on le voit sur la carte motif. La machine tricote la partie blanche de la carte (le fond) avec le fil de la noix (1) et la partie de la carte (le motif) avec le fil de la noix (2).

Si le voyant droit est allumé :

le jacquard sera tricoté avec les couleurs inversées. La machine tricote le fond avec le fil de la noix (2) et le motif avec le fil de la noix (1). Le voyant droit est principalement allumé pour les motifs en point ramassé et en point fil tiré. Quand le voyant droit est allumé, la machine tricote le fond en jersey et le motif en points ramassés au fil tiré.

Le voyant de gauche doit être allumé pour tricoter un motif placé.

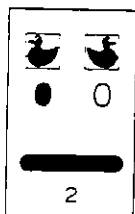
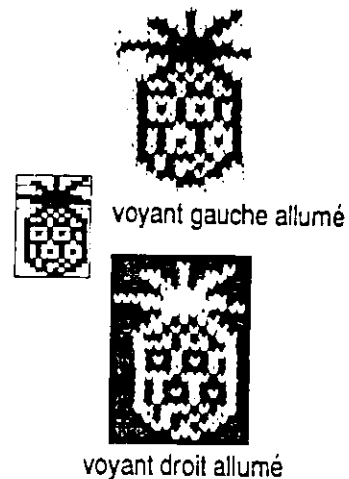

## Touche 2 (Sens du motif : normal ou inversé)

Le voyant droit ou gauche est toujours allumé et indique dans quel sens le motif est dirigé.

Si le voyant gauche est allumé :

le motif est tricoté tel qu'on le voit sur la carte motif, sur l'envers du tricot.

Si le voyant droit est allumé :

le motif est tourné de l'autre côté.

Si l'on veut tricoter le motif du même côté que sur la carte, il faut allumer le voyant droit. (Pour tricoter des lettres correctement, allumer le voyant de droite).

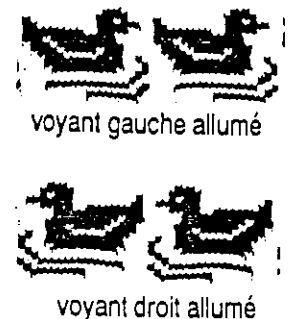

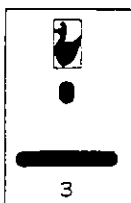

### Touche 3 (Allongement du motif)

La touche 3 a seulement un symbole et le canard a la même largeur mais est deux fois plus grand.

Si le voyant est allumé :

tout motif est tricoté en étant multiplié par deux dans le sens de la hauteur. Pour ce faire, la machine tricoter 2 fois chaque rang représenté sur la carte. (Presser cette touche quand le chariot est sur le côté, prêt à commencer à tricoter).

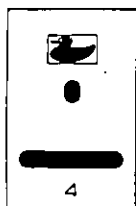
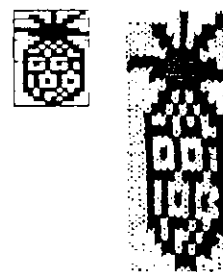

### Touche 4 (Elargissement du motif)

La touche 4 a seulement un symbole et le canard est représenté avec sa hauteur normale mais est deux fois plus large.

Si le voyant est allumé :

tout motif est tricoté en étant multiplié par deux dans le sens de la largeur, la machine tricoter 2 mailles pour une représentée sur la carte.

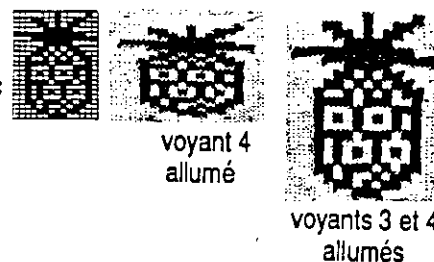

On peut associer les touches 3 et 4 pour obtenir un motif deux fois plus long et deux fois plus large que le motif dessiné sur la carte.

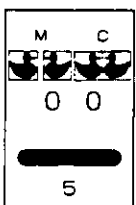

### Touche 5 (Miroir)

La touche 5 a deux symboles, tous les deux représentent 2 canards se faisant face. Les 2 fonctions donnent un "effet miroir" mais légèrement différent.

Si l'un ou l'autre de ces voyants est allumé, le motif sera tricoté faisant face d'un côté puis de l'autre ; ce processus est répété jusqu'à la fin du tricot. Ces fonctions se distinguent par les lettres M et C (Miroir et Chevron). La différence est facile à comprendre en regardant le motif de 7 mailles donné en exemple. Nous appellerons les mailles : 1 ; 2 ; 3 ; 4 ; 5 ; 6 ; 7.

Si le voyant de gauche est allumé (miroir) :

le motif sera tricoté de la façon suivante :

1 ; 2 ; 3 ; 4 ; 5 ; 6 ; 7 ; 7 ; 6 ; 5 ; 4 ; 3 ; 2 ; 1 et ainsi de suite.

La maille pivot du motif (les 2 extrémités du motif) se répète.

Si le voyant droite est allumé (chevron) :

le motif sera tricoté de la façon suivante :

1 ; 2 ; 3 ; 4 ; 5 ; 6 ; 7 ; 6 ; 5 ; 4 ; 3 ; 2 ; 1 et ainsi de suite. La maille pivot du motif (les 2 extrémités du motif) ne se répète pas.



Motif normal

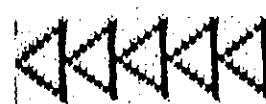

Sans le voyant 5

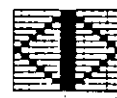

Miroir



Voyant de gauche allumé

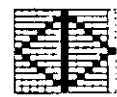

Chevron



Voyant de droite allumé

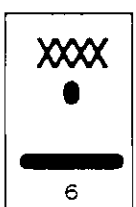

### Touche 6 (Jacquard)

La touche 6 est utilisée seulement pour le jacquard double et le tricot double face en utilisant la carte jacquard avec la deuxième fonture. (Voir pages 95 à 98)

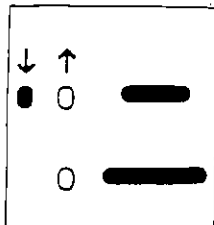

### Touche de changement de direction

La touche de changement de direction permet de changer la direction d'entraînement de la carte. Elle a 2 voyants :

Si le voyant gauche est allumé :  
la carte sera entraînée vers le bas.

Si le voyant droit est allumé :  
la carte sera entraînée vers le haut.

Cette manipulation est normalement contrôlée entièrement automatiquement par les colonnes d'instructions de la carte.

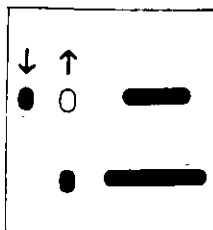

### Bouton d'inspection

Utiliser ce bouton pour entraîner la carte ou pour arrêter l'entraînement. Il est très important et l'utiliser fréquemment. Il a 1 seul voyant. Presser la touche pour l'allumer.

Si le voyant est allumé :  
la carte va remonter de 10 rangs et s'arrêter.  
Elle ne sera pas entraînée même si le chariot se déplace.

Si le voyant est éteint :  
la carte sera entraînée de 10 rangs vers le bas en direction du lecteur de cartes pour que le scanner lise le premier rang du motif.  
(Quand le motif sera lu, le scanner sonne).  
La carte sera entraînée petit à petit en fonction des mouvements du chariot.



# INDICATEUR DE LARGEUR DE MOTIF

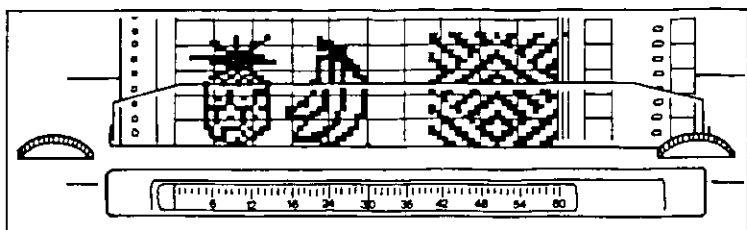

L'indicateur de largeur de motif a 2 index (aiguilles) rouges (gauche et droite). Chaque index rouge est déplacé et positionné en actionnant la molette de déplacement de l'index rouge de l'indicateur de largeur de motif gauche ou droite, le motif complet ou une partie du motif sera alors relevé.

La quantité de mailles minimum pouvant être relevée par les 2 index rouges est 2.

Avant de positionner les index rouges, allumer le bouton d'inspection.

Les échantillons, ci-dessous, montrent des motifs obtenus grâce à des réglages différents de l'indicateur de largeur de motif.

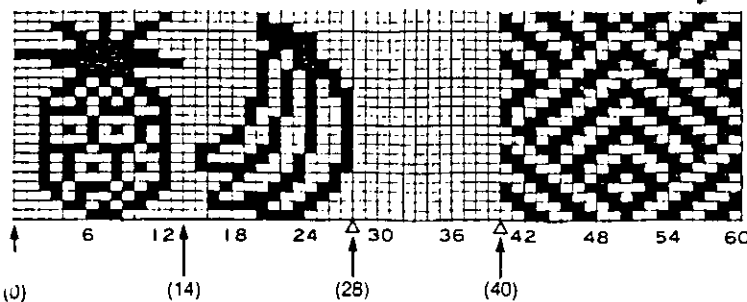

Positionner l'index rouge gauche sur le (0) et l'index rouge droit sur le (14) de la règle graduée.

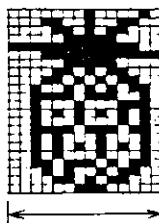
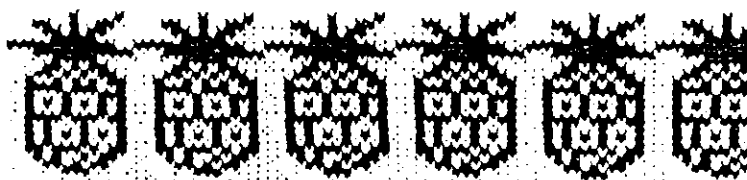

14 mailles

L'ensemble des 14 mailles du motif de la carte sera tricoté (de la 1ère à la 14ème).

Positionner les index rouges gauche et droit sur le (0) et le (28) de la règle graduée.

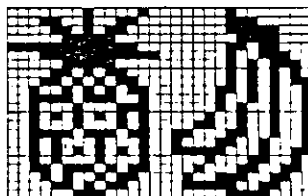
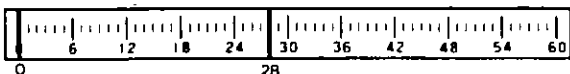

28 mailles

Toutes les 28 mailles du motif seront tricotées (de la 1ère à la 28ème).

Positionner les index rouges gauche et droit sur le (14) et le (28).

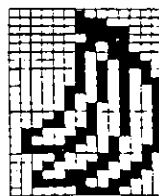
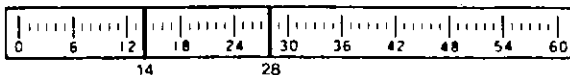

14 mailles

Les 14 mailles du motif seront tricotées (de la 15ème à la 28ème).

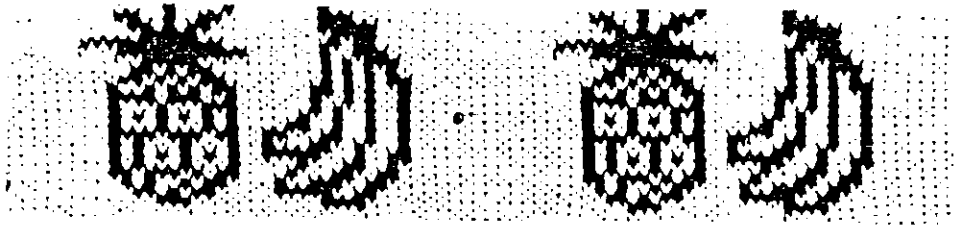
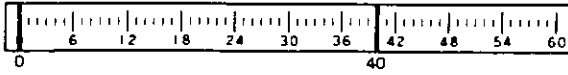

Positionner les index rouges gauche et droit sur le (0) et le (40) de la règle graduée.

Toutes les 40 mailles du motif seront tricotées (de la 1ère à la 40ème).

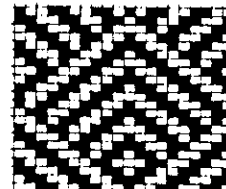
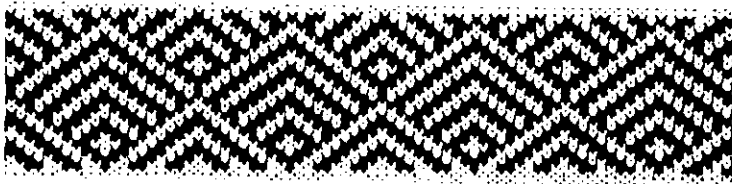
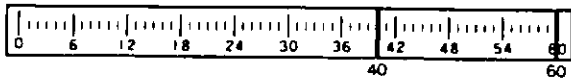
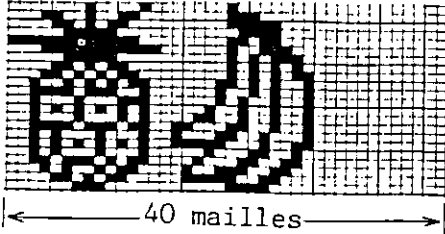

Positionner les index rouges gauche et droit sur le (40) et (60) de la règle graduée.

Les 20 mailles du motif seront tricotées (de la 41ème à la 60ème).

Les échantillons ci-dessus et ci-contre ont été tricotés avec le voyant droit de la touche 2 allumé

## MISE EN PLACE DE LA CARTE

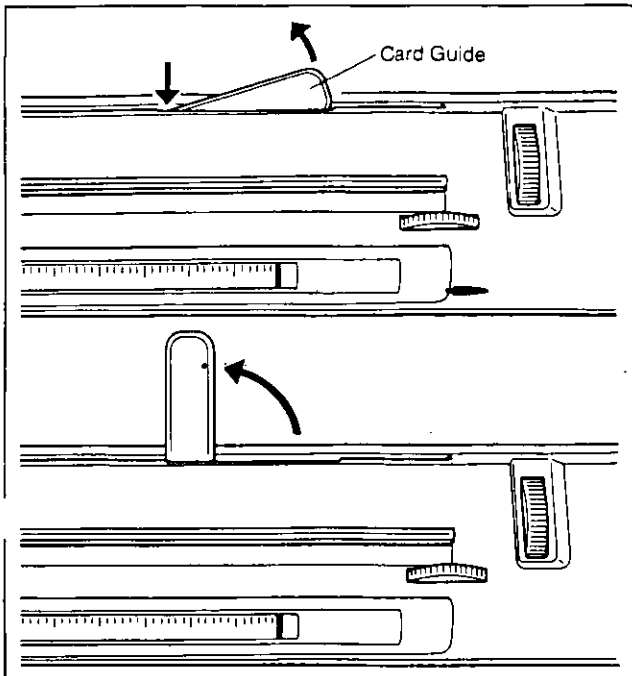

1. Faire pression sur le côté gauche du guide-carte pour le dégager et le diriger dans le sens indiqué par la flèche.

Le guide-carte empêche la carte de s'enrouler tout autour du cylindre.

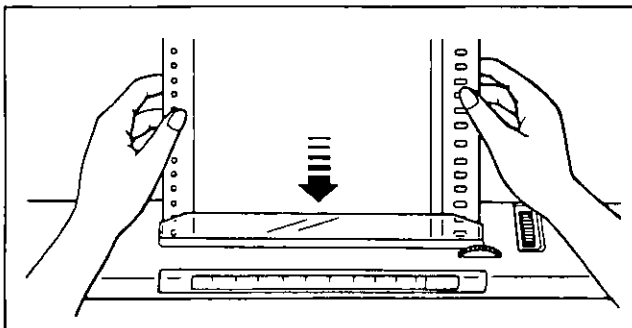

2. Allumer le bouton d'inspection (le voyant s'éclaire).

3. Tenir la carte de motif à deux mains comme indiqué et l'introduire doucement dans la fente qui se trouve derrière la couverture en plastique de la fente.

S'assurer que les lignes horizontales de la carte soient parallèles à la fente, pour que la carte soit bien droite.

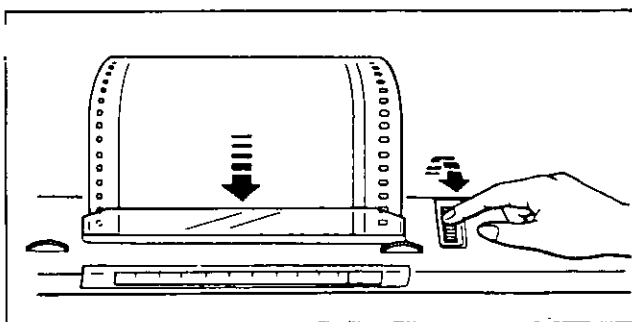

4. Tourner la molette d'entraînement de la carte face à soi et insérer la carte dans la fente.

5. Fixer la largeur du motif en actionnant les molettes de déplacement des aiguilles rouges de l'indicateur de largeur de motif.

6. Tourner la molette d'entraînement de la carte face à soi jusqu'à ce que le 1er rang du motif soit visible juste au-dessus de la fente.

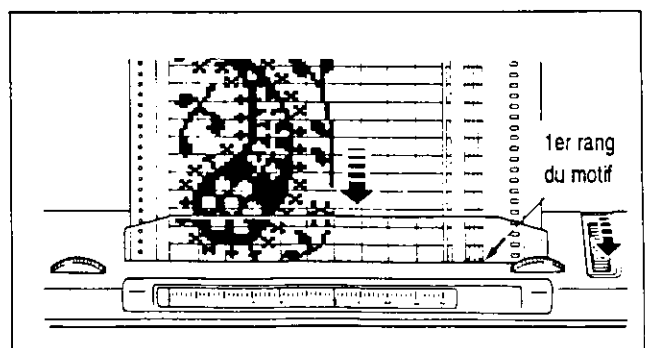
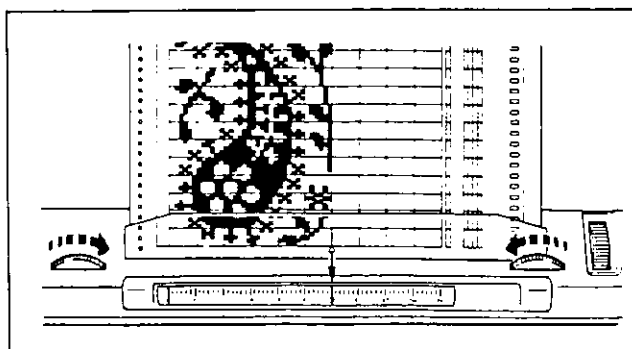

# PRECAUTIONS A PRENDRE LORS DU TRICOTAGE D'UN MOTIF

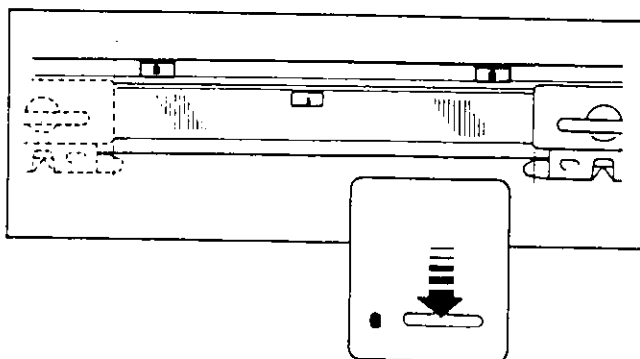
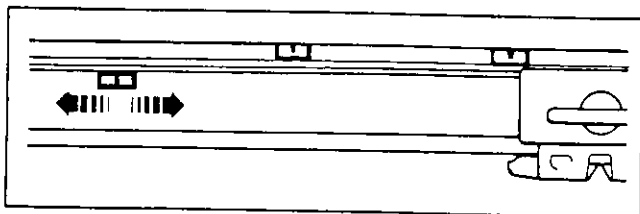
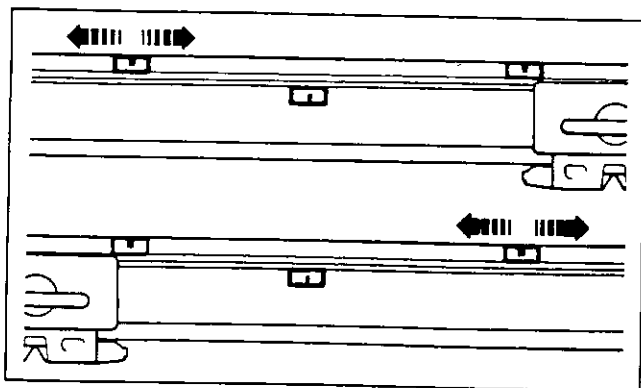
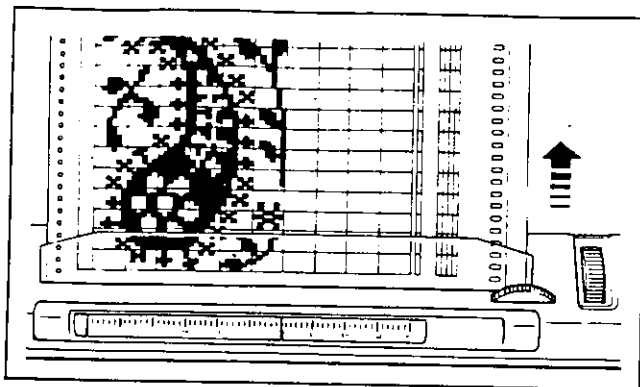
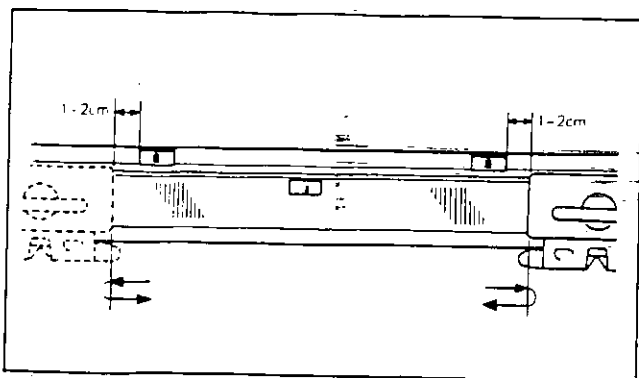

## Fonctionnement du chariot

Veiller lors du déplacement du chariot qu'il dépasse bien les deux curseurs. Si l'on change la direction du chariot avant d'avoir dépassé le curseur, le motif ne sera pas tricoté correctement.

Pour annuler la mémoire, éteindre l'EC1 et suivre les instructions données sous le titre "lorsque l'on éteint l'EC1 pendant le tricotage" page 106.

La vitesse de passage du chariot ne doit pas être supérieure à la vitesse de lecture de la carte.

Etre attentif au signal sonore pendant que l'on tricote. Si le chariot est déplacé trop rapidement, le lecteur de cartes peut omettre de lire un rang.

## Retour de la carte

Lorsque le dernier rang du motif est lu, le signal sonore retentit une fois et lorsqu'il est tricoté, la carte revient au 1er rang du motif en vitesse rapide. Lors du retour arrière de la carte, laisser le chariot à l'extérieur des curseurs jusqu'à ce qu'elle s'arrête et que la lecture du motif soit terminée.

Si l'on déplace le chariot avant que la carte ne s'arrête, la machine sonnera pour avertir et le motif ne sera pas réalisé correctement.

## Curseurs et Index de motif (Index N)

Pour les augmentations et les diminutions, il faut déplacer le curseur côté opposé au chariot avant de tricoter le rang suivant. Ne jamais déplacer le curseur du côté du chariot pendant le tricotage du motif. (Si les curseurs sont vraiment à l'extérieur des aiguilles au travail suite à des diminutions, veiller à bien les dépasser avec le chariot).

Ne pas déplacer l'index de motif.

Si l'index de motif est à l'extérieur des curseurs à cause de la forme du vêtement, le laisser où il est, mais veiller à bien le dépasser avec le chariot à chaque rang.

## Bouton d'inspection et touches de motif

Ne jamais presser ni le bouton d'inspection ni les touches de motif quand le chariot se trouve entre les curseurs.

Si l'on presse ces touches quand le chariot se trouve entre les curseurs, certains d'entre eux ne fonctionneront pas.

Pour presser correctement le bouton d'inspection et les touches de motif, placer le chariot en dehors des curseurs (du côté gauche ou droit).

# JACQUARD



Le terme jacquard désigne le tricotage avec deux fils de couleurs différentes simultanément sur un même rang pour former des motifs.

L'échantillon ci-contre est tricoté avec le motif n°8 - (44).

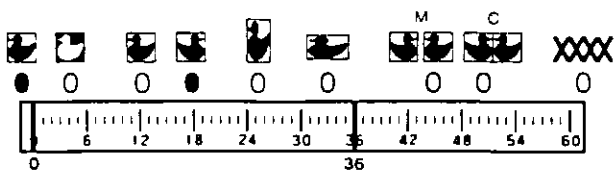

## COMMENT TRICOTER UN MOTIF

1- Allumer l'EC1 après l'avoir branché à la machine.

La sonnerie du lecteur de cartes retentit. Elle indique que tout est prêt à fonctionner.

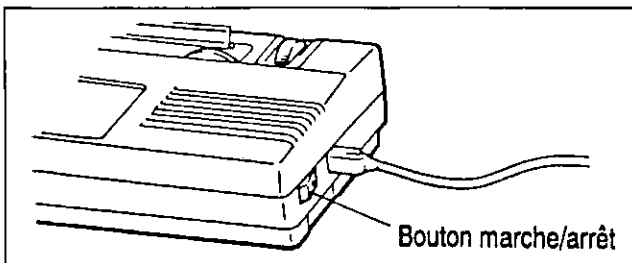

2- Allumer le bouton d'inspection. (Le voyant s'éclaire).

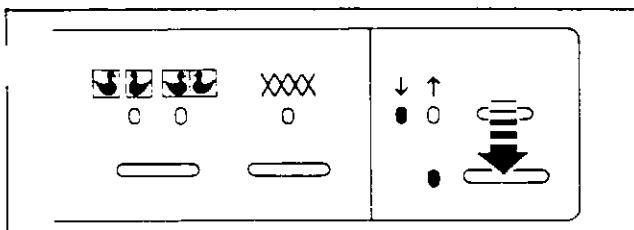

3- Insérer la carte motif dans la fente. (Voir page 25).

Fixer la largeur du motif en tournant la molette de déplacement des aiguilles rouges de l'indicateur de largeur de motif comme illustré ci-contre, en bas du dessin.

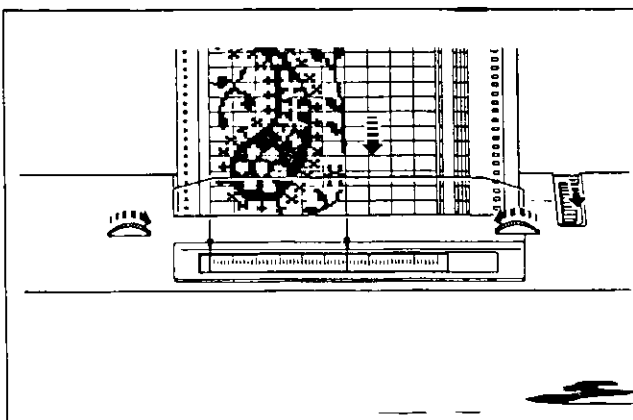

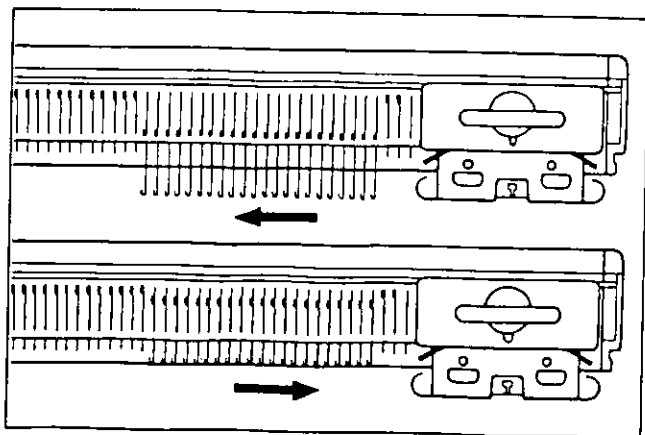

- 4- Pousser le nombre d'aiguilles nécessaires en position D.

Régler le chariot comme suit :  
 Levier de sélecteur de points...O (jersey)  
 Levier de rappel d'aiguilles .....II (les 2)  
 Levier de brosses de tissage...O (les 2)

Déplacer le chariot sur la fonture pour aligner les aiguilles en position B.

(Si l'on a déjà tricoté quelques rangs, supprimer cette étape).

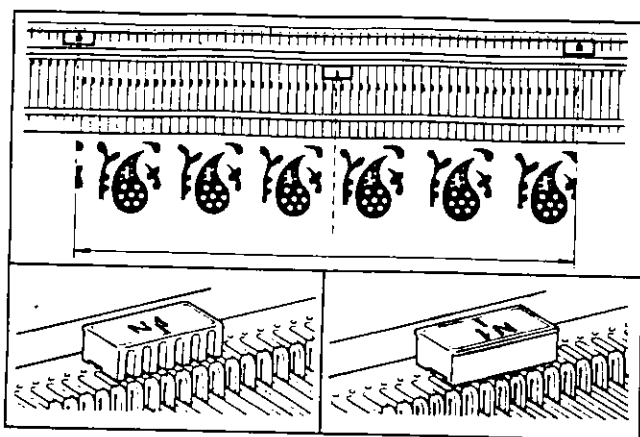

- 5- Placer les 2 curseurs à chaque extrémité des aiguilles en position B de façon à ce que leur trait rouge soit à l'extérieur des 2 aiguilles extrêmes.

Placer l'index de motif au milieu de la fonture.

Placer les ergots de l'index de motif dans les trous prévus à cet effet, derrière la fonture.

L'index de motif doit être placé derrière les aiguilles sélectionnées, la marque rouge face à soi.

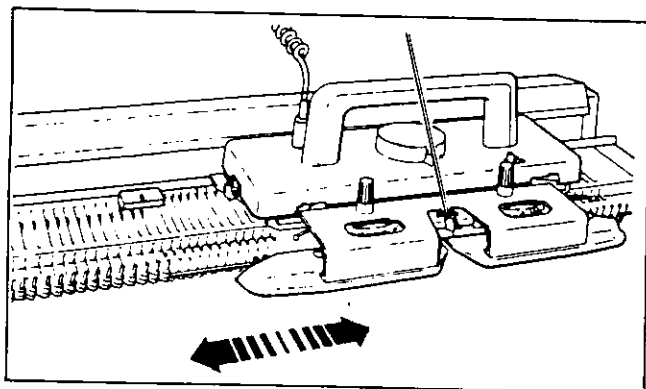

- 6- Enfiler l'ensemble tension et la noix (1) avec le fil principal.

Faire le montage et tricoter plusieurs rangs en jersey, en finissant avec le chariot à droite. (Voir pages 9 à 11).

S'il y a déjà un tricot sur la machine, passer le chariot 2 fois sans tricoter, grâce au levier de dégagement.

Cette manoeuvre permet à la machine de prendre en mémoire les positions des curseurs et de l'index de motif.

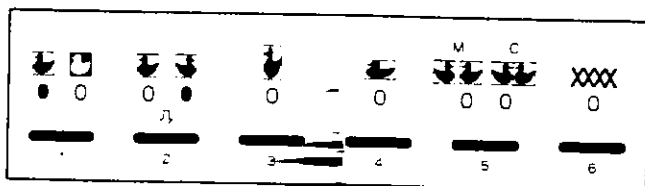

- 7- Presser les touches motif comme illustré ci-contre.

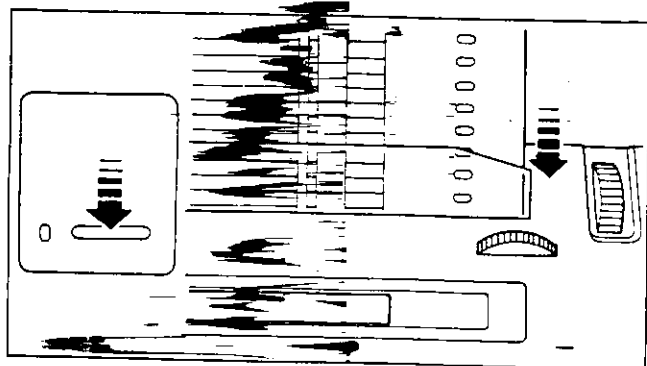

- 8- Eteindre le bouton d'inspection.

(Le voyant s'éteint. La carte est entraînée de 10 rangs vers le bas et le premier rang du motif est lu).

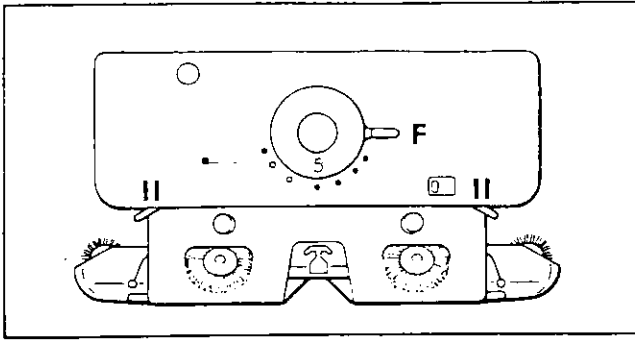

9- Régler le chariot comme suit :

Levier de sélecteur de points...F (jacquard)  
 Levier de rappel d'aiguilles .....II (les deux)  
 Levier de brosses de tissage...O (les deux)

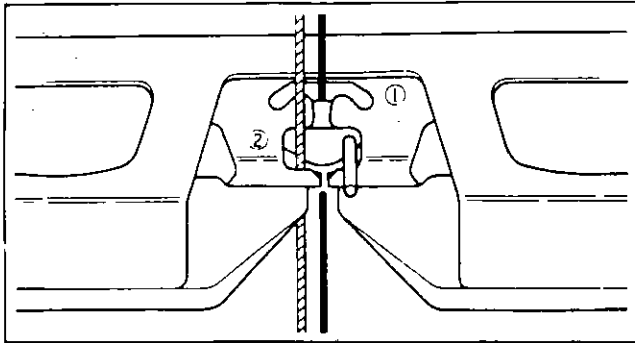

Enfiler l'ensemble tension et la noix (2) avec le fil contrastant.

**LORSQUE TOUTES LES MANOEUVRES PREPARATOIRES AU TRICOTAGE DU MOTIF ONT ETE REALISEES, COMMENCER A TRICOTER LES MOTIFS.**

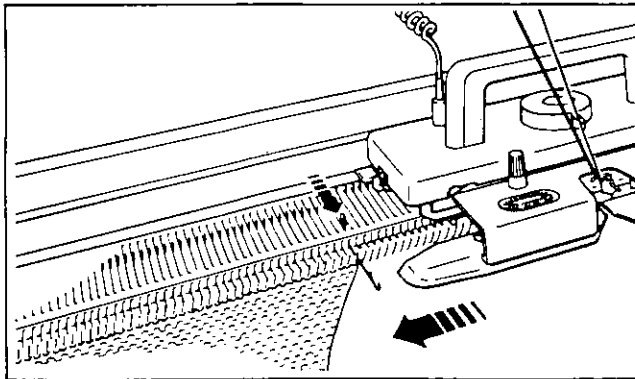

**Lorsque l'on tricote le motif**

Pour que les lisières soient parfaites, avancer l'aiguille lisière côté chariot en position D (ou C si mise en attente) avant de tricoter le rang.

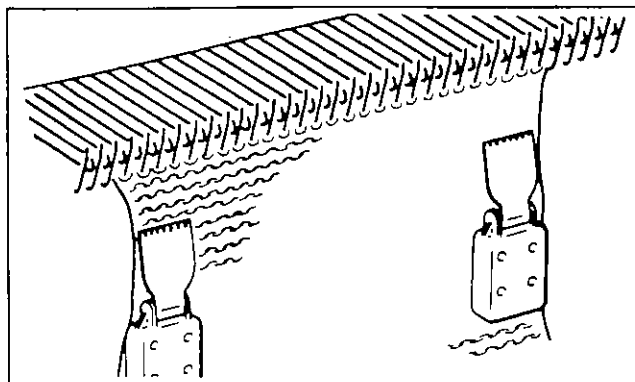

Suspendre les poids de lisière de chaque côté du tricot (les remonter au fur et à mesure que le tricot avance).

# POINT RAMASSE

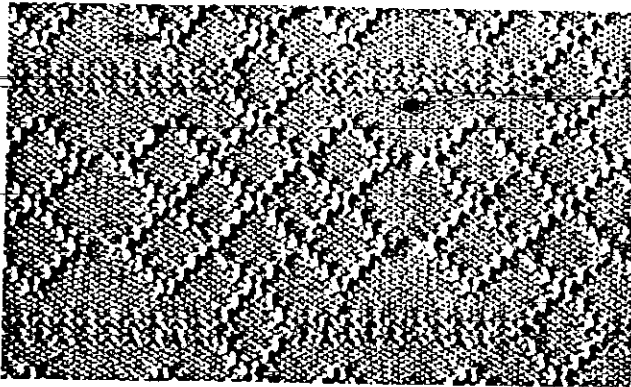

Les aiguilles sélectionnées gardent le fil dans leur crochet sur un rang ou plus puis les aiguilles tricotent toutes les boucles de fil ensemble.

L'échantillon est tricoté avec le motif N°1 - (9).

Avant de tricoter le modèle de points, suivre les instructions données par les étapes 1 à 8 indiquées pages 27 et 28 et pour l'étape 9 (réglage du chariot), voir ci-dessous.

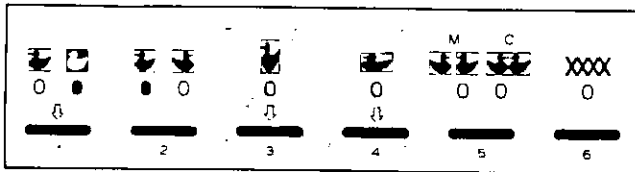
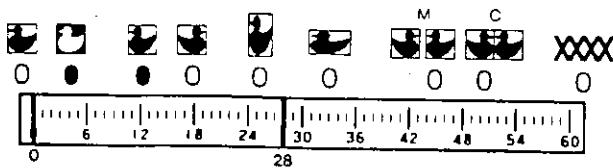

## Important

Il faut presser la touche 1 pour allumer le voyant sous le symbole de droite pour tous les motifs au point ramassé. Ne pas utiliser les touches 3 et 4.

Il n'est pas recommandé de se servir de la touche 5 avec le voyant allumé sous le symbole de gauche (M) car la machine a des difficultés pour effectuer le point ramassé sur des aiguilles les unes à côté des autres et peut laisser des mailles s'échapper.

9 Régler le chariot comme indiqué ci-dessous

Levier de sélecteur de points...T (point ramassé)

Levier de rappel d'aiguilles .....II (les deux)

Levier de brosses de tissage...O (les deux).

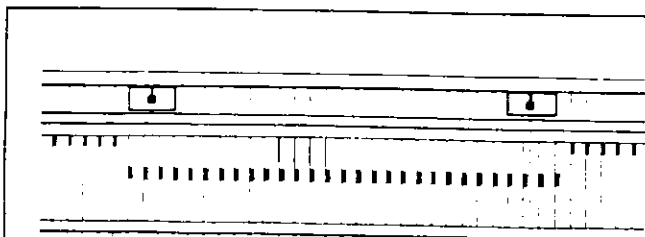
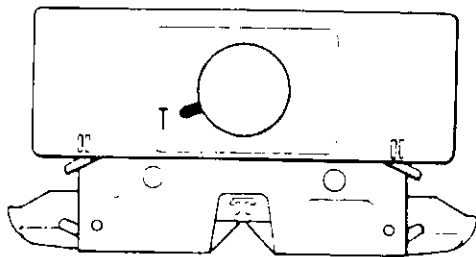

Si les mailles lisières se tricotent mal, positionner les curseurs une ou deux aiguilles à l'intérieur du tricot, pour les tricoter en jersey.



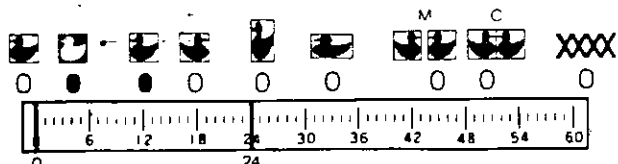
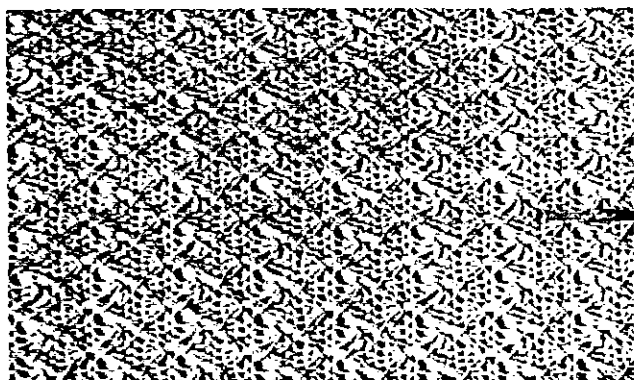

### Point ramassé ajouré

Sélectionner les aiguilles comme indiqué ci-dessous et tricoter de la même façon que pour le point ramassé.

Cet échantillon est tricoté avec le motif N°1 - (5).

Avant de tricoter ce modèle de points, suivre les instructions données par les étapes 1 à 8 données pages 27 et 28 et pour l'étape 9 (réglage du chariot) voir ci-dessous.

9 Régler le chariot en suivant la démarche de l'étape 9 de la page 30.

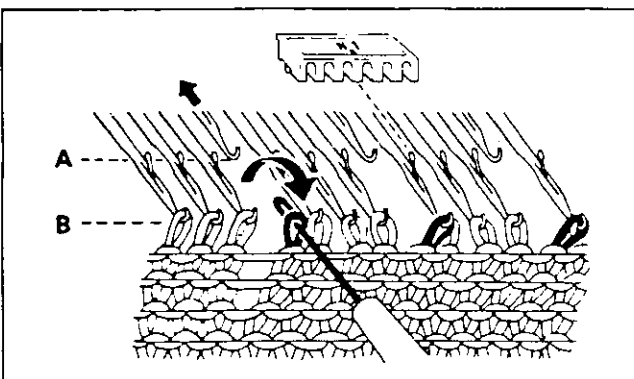
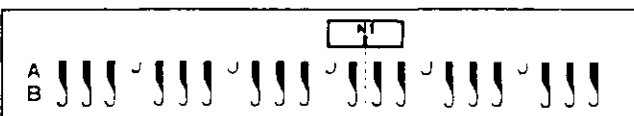

### AVANT DE TRICOTER

Sélectionner les aiguilles comme illustré en transférant les mailles avec le poinçon.

### Repousser les aiguilles vides en position A

Suspendre les poids de lisière à chaque extrémité du tricot et les remonter au fur et mesure que le tricot avance.

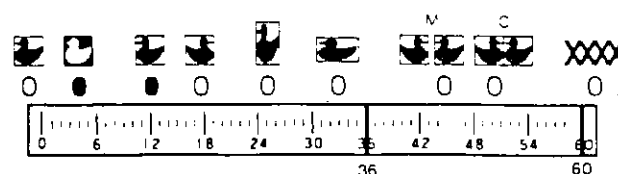
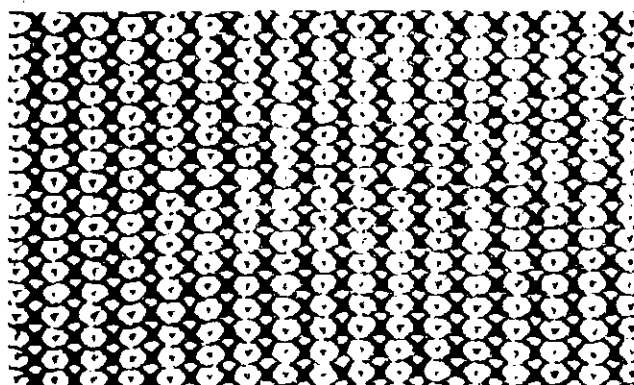

### Point ramassé multicolore

Le point ramassé peut être tricoté avec des fils de couleurs différentes. L'échantillon est tricoté en point ramassé à l'aide du motif N°1 - (2) avec deux couleurs.

Les étapes préparatoires sont les mêmes que celles pour le point ramassé réalisé en une seule couleur.

### LORSQUE L'ON TRICOTE LE MOTIF

Placer la couleur 1 dans la noix (1) et tricoter les deux premiers rangs.

Remplacer la couleur 1 par la couleur 2 et tricoter 2 rangs.

Continuer à tricoter en alternant les couleurs tous les 2 rangs. (Pour changer les fils, procéder de la même façon qu'indiqué pour le jersey rayé pages 12 et 13).

# POINT FIL TIRE

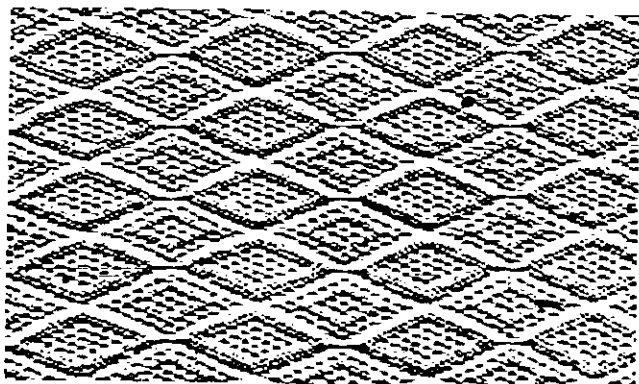

Une aiguille sélectionnée ne travaille pas et le fil passe devant cette aiguille. Les autres aiguilles tricotent le jersey.

L'échantillon est tricoté avec le motif N°2 - (19).

Avant de tricoter ce point, suivre les instructions données par les étapes 1 à 4 et 6 à 8 des pages 27 et 28 et pour les étapes 5 et 9, voir ci-dessous.

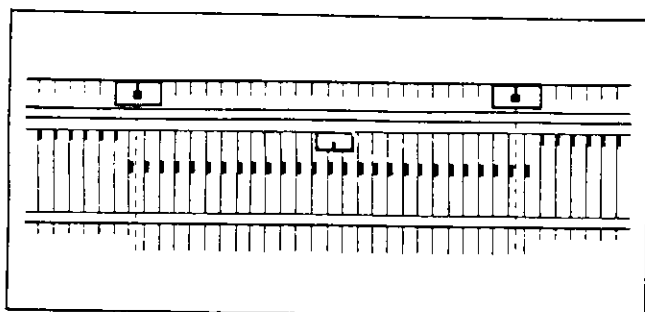
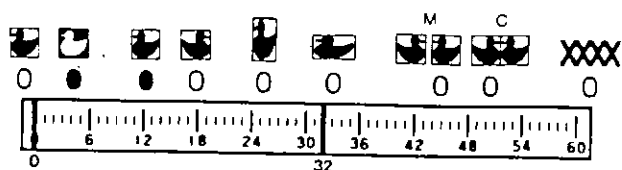

5 Placer les index à une maille de la lisière à l'intérieur du tricot pour éviter que la maille lisière soit mal tricotée.

Placer l'index de motif au milieu de la fonture.

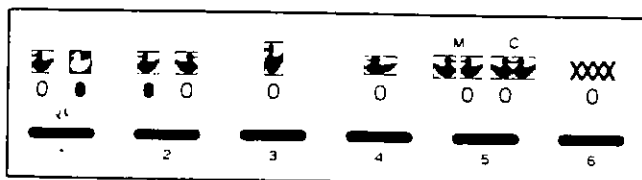

## Important

Il faut presser la touche 1 pour allumer le voyant sous le symbole de droite.

Les touches 3,4 et 5 peuvent être utilisées pour tricoter le point fil tiré mais dans certains cas seulement car le motif ne rend pas toujours très bien. Faire des essais avant de tricoter le vêtement.

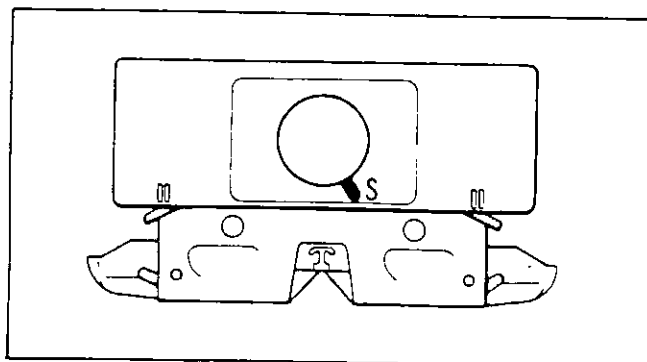

9 Régler le chariot comme indiqué ci-dessous :

Levier de sélecteur de points...S (fil tiré)  
 Levier de rappel d'aiguilles .....II (les deux)  
 levier de brosses de tissage ....O (les deux)

Il est recommandé de régler le bouton de densité un chiffre au-dessus de la densité utilisée pour les autres types de points.

Suspendre les poids de lisière.



# MOTIF PLACE



Un motif placé en jacquard peut être tricoté à n'importe quel endroit d'un ouvrage.

Cet échantillon a été réalisé à l'aide du motif N°10 - (49).

Avant de commencer à tricoter ce motif, suivre les instructions données par les étapes 1 à 4 et 6 à 9 des pages 27 et 28 et pour l'étape 5, voir ci-dessous.

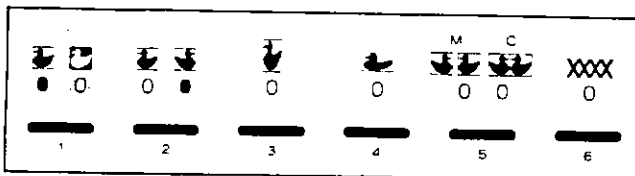
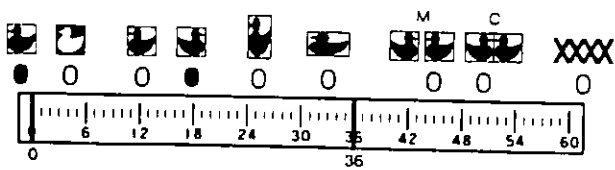

Quand on tricote un motif placé, on doit presser la touche 1 pour allumer le voyant sous le symbole de gauche.

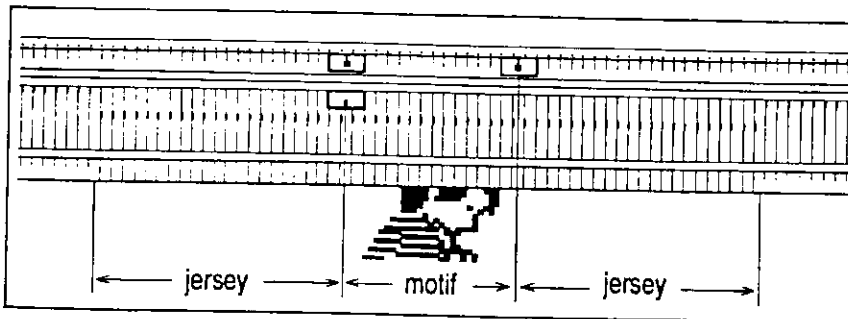

5 Cet échantillon a une largeur de 36 mailles. Placer les 2 index à 36 mailles l'un de l'autre avec le trait rouge de l'index de motif faisant face à celui du curseur gauche, comme illustré ci-contre.

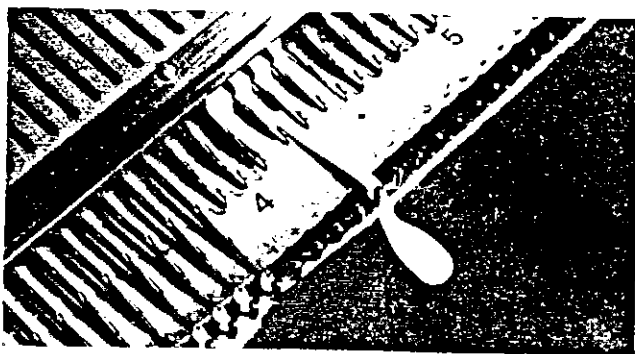

Ouvrir les clapets des 4ème, 5ème et 6ème aiguilles situées à l'extérieur des aiguilles en position B (au travail).

Placer les index de séparation à chaque extrémité du travail en les introduisant aussi loin que possible sous ces 3 aiguilles.

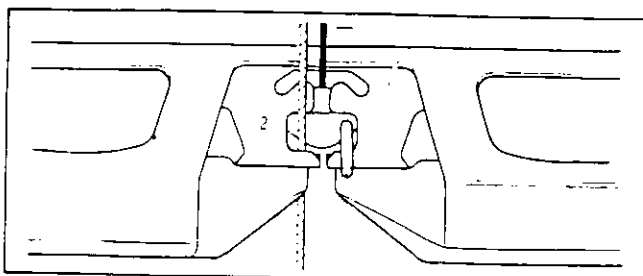

Enfiler le fil contrastant dans la noix (2) et commencer à tricoter.

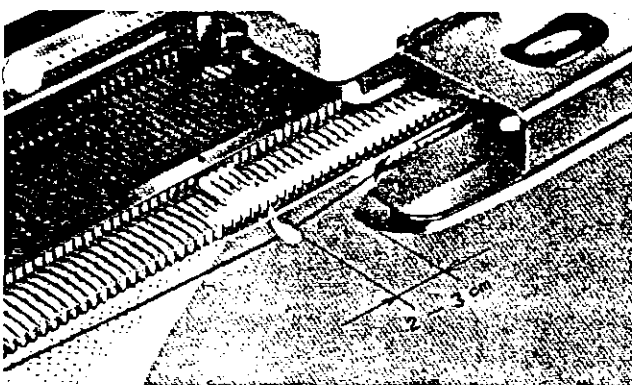
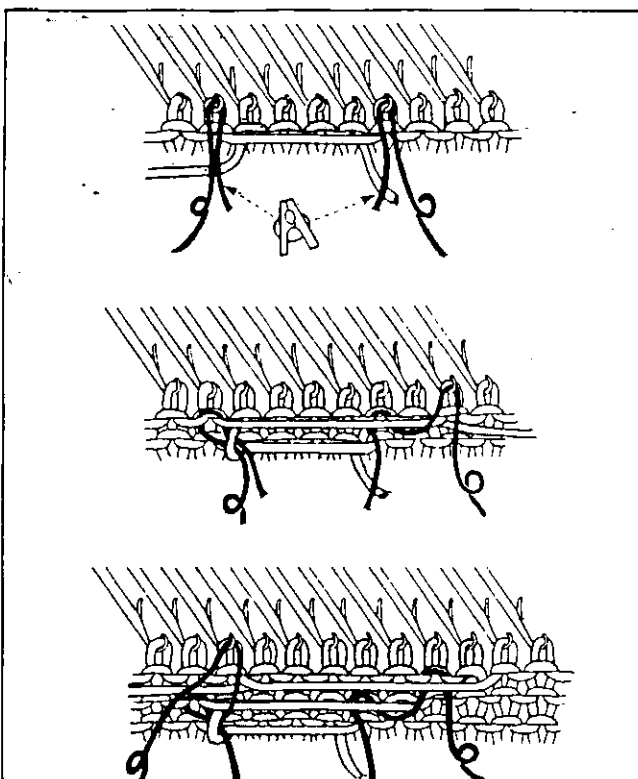
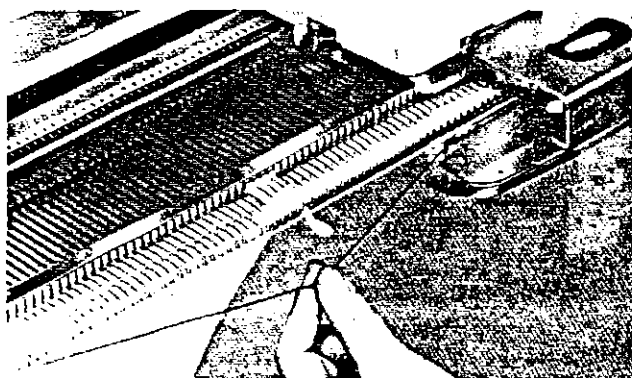

## LORSQUE L'ON TRICOTE LE MOTIF

Veiller à ce que le fil principal passe bien sur le séparateur et le fil contrastant sous le séparateur avant de tricoter le rang suivant.

Si les laines sont mal placées, corriger leur position manuellement.

Pour éviter la séparation entre le fil contrastant et le fil de fond en bordure du motif, suivre la procédure ci-dessous :

- 1 Préparer deux morceaux de fil de fond de 60 à 70 cm de long.
- 2 Placer les fils dans les crochets des aiguilles immédiatement voisines aux dernières aiguilles qui tricotent en fil contrastant, à chaque extrémité du motif.  
Il est recommandé de pincer les bouts de fil ensemble.
- 3 Tricoter le rang suivant et mettre le fil dans le crochet de l'aiguille immédiatement voisine au motif du côté de chariot.
- 4 Tricoter le rang suivant et mettre le fil dans le crochet de l'aiguille voisine au motif du côté du chariot.
- 5 Répéter les étapes ci-dessus à chaque rang du côté du chariot.

Pour tricoter du jersey après un motif placé, régler le levier de sélecteur de point sur O.

Allumer le bouton d'inspection et tricoter.

Suspendre les poids de lisière à l'ouvrage en bordure de motif, dans l'alignement des curseurs.

Veiller pendant le tricotage à bien dépasser les séparateurs de 2 à 3 cm avec le chariot.

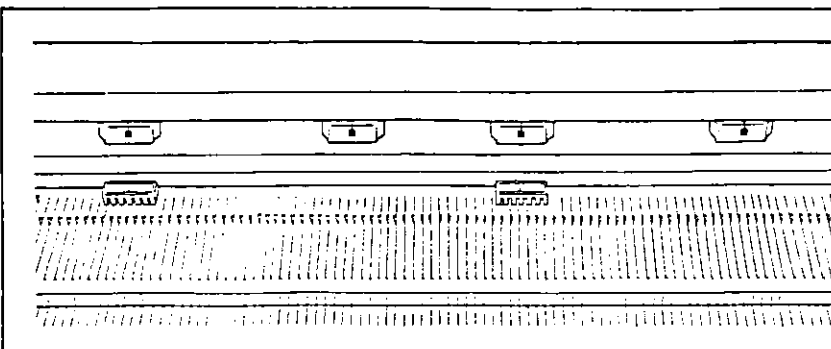

On peut tricoter deux motifs placés en utilisant deux jeux de curseurs et deux index de motif.

Les tricoter de la même façon qu'un seul motif. Mais placer les deux jeux de curseurs et les deux index de motif comme illustré ci-contre. (On peut laisser l'espace libre désiré entre chaque jeu).

Utiliser un index de motif par jeu de curseurs.

# TISSAGE

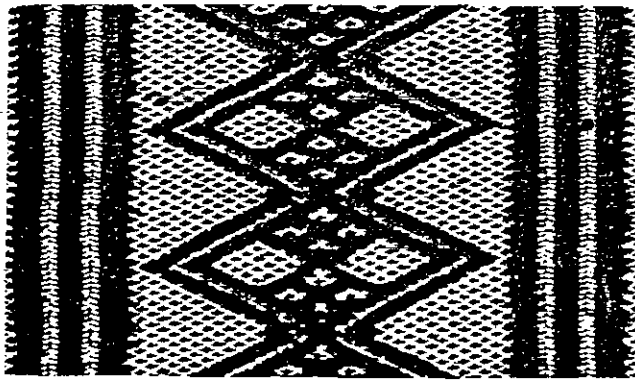

Sur l'envers du tricot en jersey réalisé avec de la laine moyenne, la grosse laine ou la laine fantaisie (ci-dessous appelée laine de tissage) est prise dans les mailles, donnant à l'ouvrage l'aspect d'un tissage.

L'échantillon est tricoté à l'aide du motif N°10 - (50).

Avant de tricoter ce motif, suivre les instructions données par les étapes 1 à 8 des pages 27 et 28 et pour l'étape 9 (réglage du chariot) voir ci-dessous.

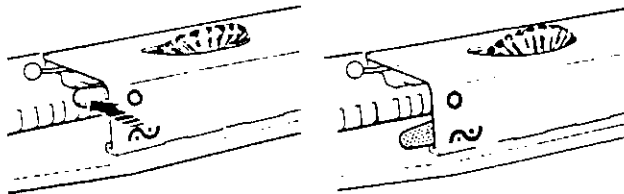
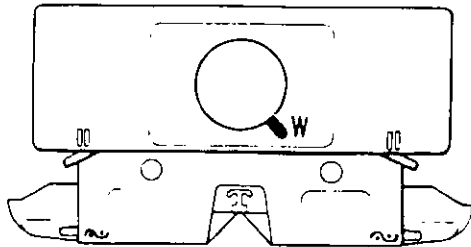
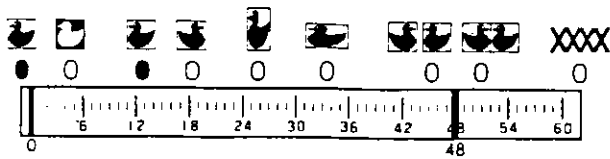

9 Régler le chariot comme suit :

Levier de sélecteur de points...O (jersey)  
 Levier de rappel d'aiguilles .....II (les deux)  
 Levier de broches de tissage...∞ (les deux)

Régler le bouton de densité un chiffre au-dessus de la densité pour le jersey.

Pour régler les broches de tissage sur ∞, pousser doucement le levier en l'abaissant, il se mettra en place.

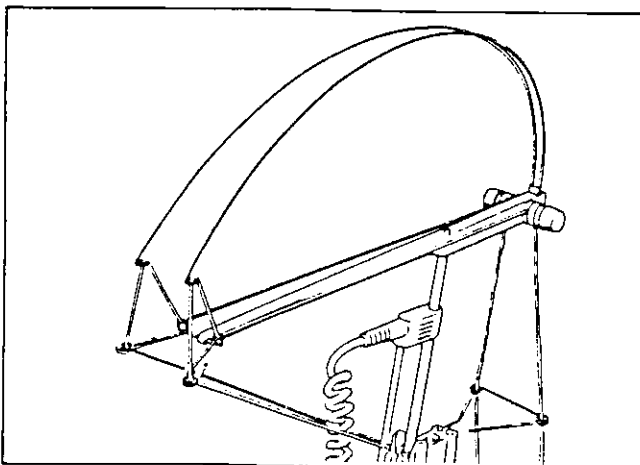

Enfiler l'ensemble tension avec le fil de tissage que l'on accroche au fil.

Suspendre les poids de lisière aux deux extrémités du tricot.

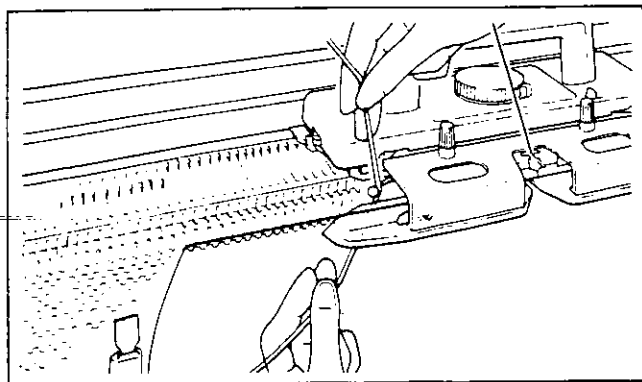

Pour commencer à tricoter le motif, suivre les instructions ci-dessous :

Libérer le fil de tissage du pince-fil sur le support de tension et le placer dans le guide-fil de tissage sur le côté du chariot devant le tricot.

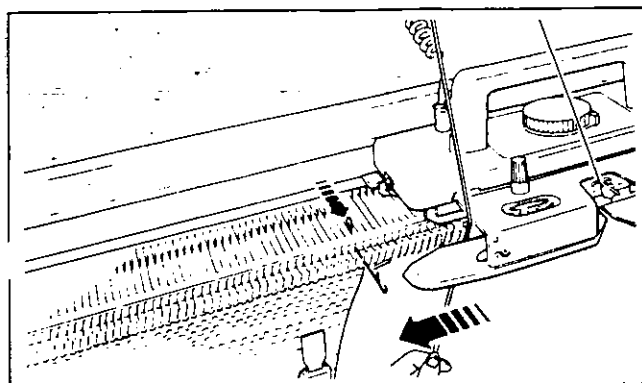

Tout en maintenant le fil de tissage sous l'avant chariot, avancer la première aiguille du côté du chariot en position D (ou en position C si en attente) et passer sur la fonture avec le chariot.

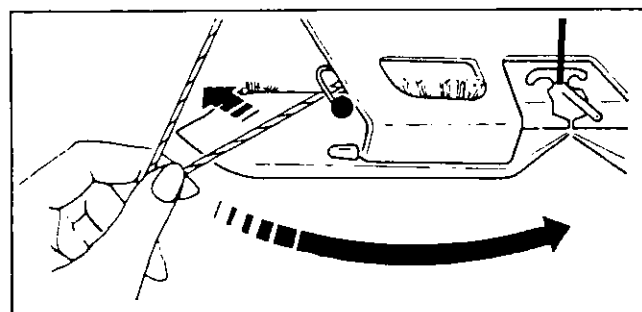

Avant de tricoter le rang suivant retirer le fil (de tissage) du guide-fil de tissage.

Guider le fil de tissage sous l'avant chariot vers l'arrière.

Pousser le chariot légèrement pour libérer le fil des brosses de tissage.

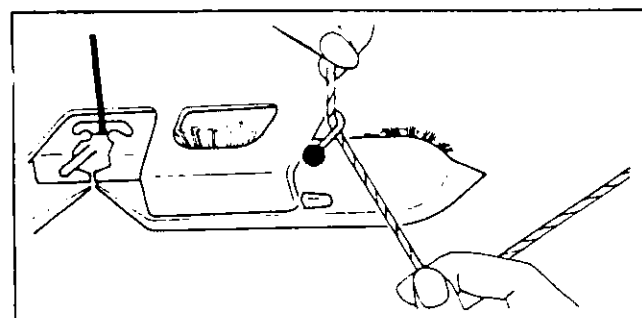

Placer le fil de tissage dans le levier se trouvant du côté du tricot. (Le fil de tissage doit toujours être dans le levier se trouvant côté tricot).

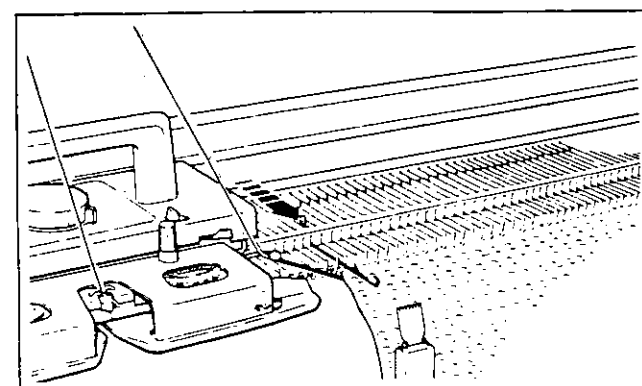

Avancer la première aiguille du côté du chariot en position D (ou C si tricot en attente) et déplacer le chariot une fois sur la fonture.

Effectuer les opérations expliquées ci-dessus avant de tricoter chaque rang.

# DENTELLE

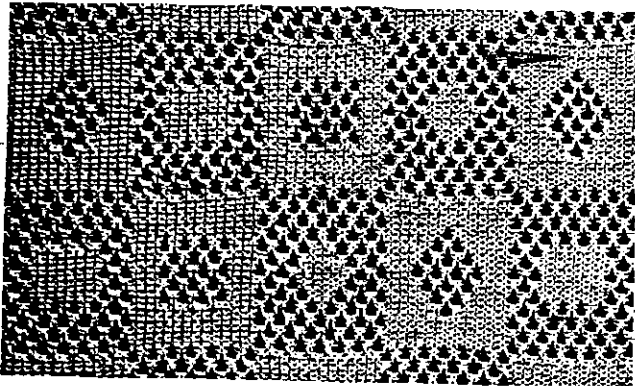

La combinaison d'une laine et d'un fil à coudre fin de couleur ou d'un fil de nylon transparent produit cet effet de dentelle.

L'échantillon a été effectué avec la carte N°6 - (38).

Avant de tricoter, suivre les instructions 1 à 8 données pages 27 et 28.

En ce qui concerne l'étape 9 qui est un peu différente, suivre les instructions ci-dessous.

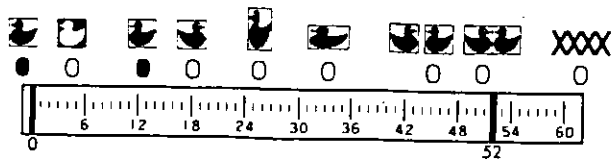

9 Régler le chariot comme suit :

Levier de sélecteur de points...L (dentelle)

Leviers de rappel.....I (gauche)

II (droit)

Leviers de brosse de tissage...O (les deux)

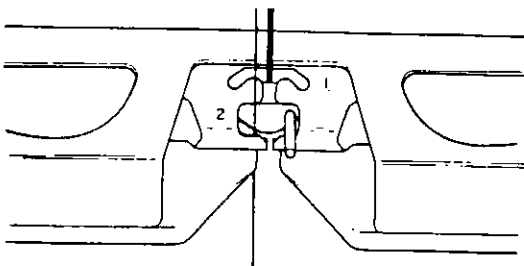
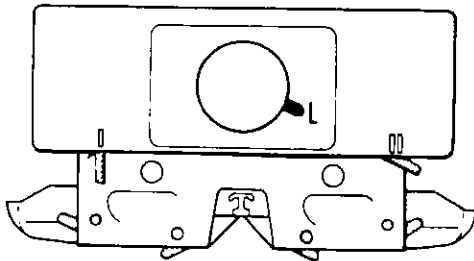

Enfiler la laine dans la noix (1) et le fil de nylon ou à coudre dans la noix (2), à gauche du guide.

(Il faudra probablement mettre le porte-tension sur 7 en haut du support de tension, pour tenir le fil fin).

## CONSEIL

Couvrir la bobine de fil de nylon avec un filet (accessoire en option) ou avec un morceau de bas pour éviter que le fil de nylon ne se torde.

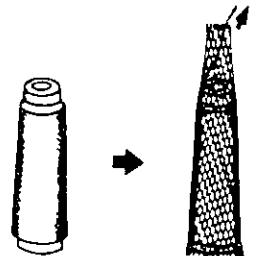

Suspendre les poids de chaque côté de l'ouvrage.



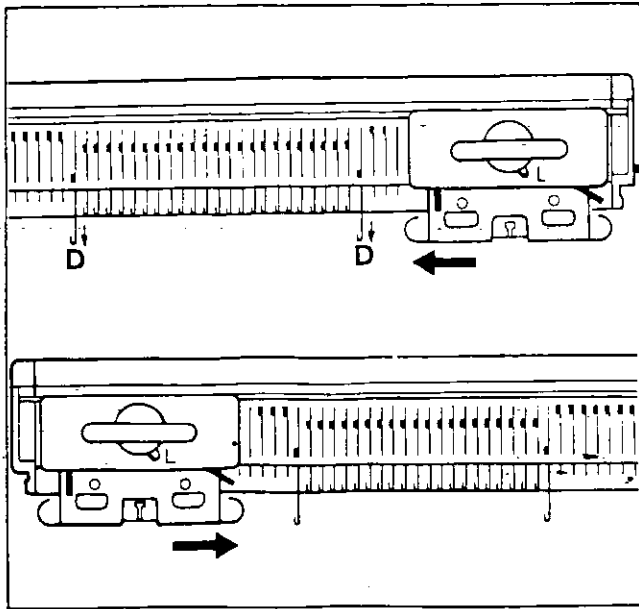

## LORS DU TRICOT

A chaque extrémité du tricot, avancer la première aiguille en position D.

Tricoter de droite à gauche. (Les aiguilles de lisière ne tricotent pas).

Tricoter de gauche à droite. (Les aiguilles de lisière tricotent et sont repoussées en position B).

Tricoter en avançant les aiguilles de lisière en position D avant de passer le chariot de droite à gauche.

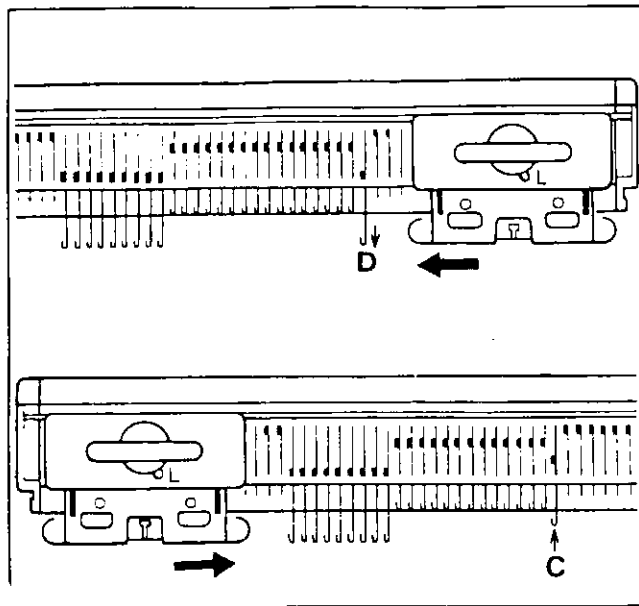

Quand le tricot est en attente, régler les leviers de rappel d'aiguille sur I, pousser une aiguille du côté opposé aux aiguilles en attente en position D pour tricoter de droite à gauche et repousser l'aiguille en position C pour tricoter de gauche à droite.

# POINT VANISE

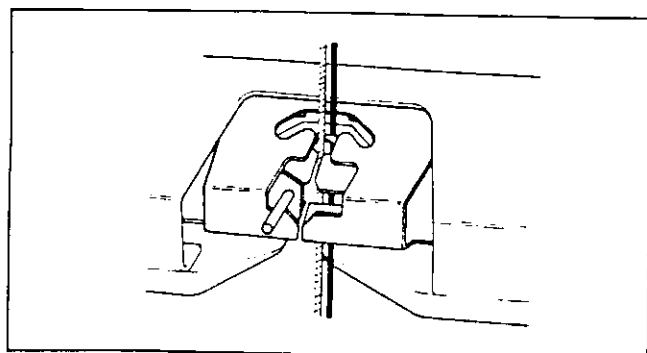
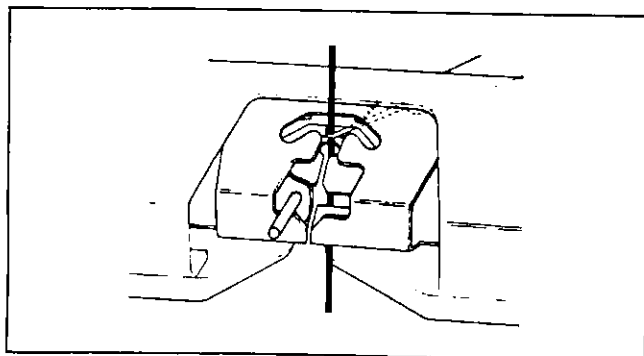
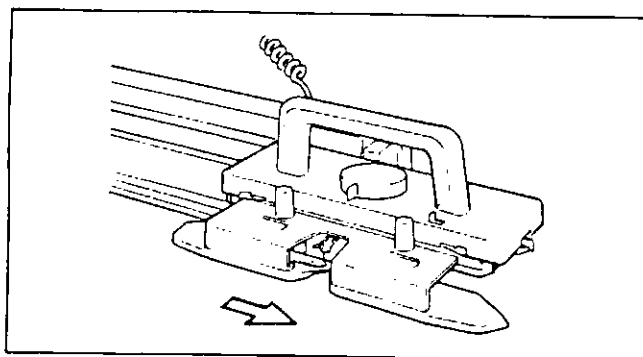
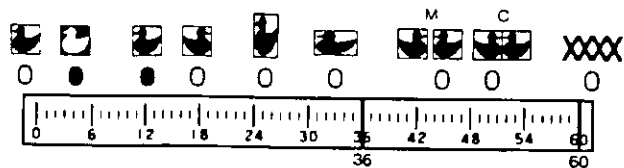
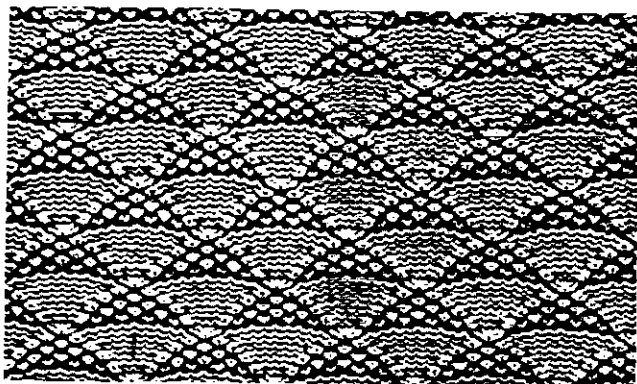

Deux laines de couleur différente sont tricotées ensemble.

L'une apparaît sur l'endroit du tricot, l'autre sur l'envers.

Le point vanisé peut se tricoter en jersey ou en point ramassé (l'effet est meilleur).

L'échantillon est réalisé avec la carte N°1 - (12).

Avant de tricoter, suivre la démarche donnée pour le point ramassé et les instructions ci-dessous.

## AVANT DE TRICOTER

Utiliser deux laines ensemble pour le tricotage.

Le bouton de densité doit être réglé compte-tenu que les deux laines sont tricotées ensemble. (voir page 5).

Si deux laines fines de type 3 sont tricotées ensemble, le bouton de densité doit être réglé sur  $6 \approx 8$ .

Enfiler la noix de vanisage comme suit :

1. Déplacer le chariot d'un côté ou de l'autre de la fonture de façon à voir l'arrière de la noix. Ouvrir la noix.
2. Placer le fil de vanisage dans la noix (1), passer le crochet remailleur derrière la noix et accrocher le fil. Le tirer de manière à ce qu'il passe derrière la noix (1) donc dans la noix de vanisage et l'accrocher au serre-joint le plus proche.
3. Placer le fil principal dans la noix (1). Lorsque le fil principal et le fil de vanisage sont à leur place respective, fermer la noix.

Pour tricoter le point vanisé en jersey, régler comme indiqué pour le tricotage du jersey.

# DESSINER UN MOTIF SUR UNE CARTE VIERGE

On peut dessiner un motif de sa création ou bien en retracer un choisi dans le livret de motifs, sur la carte vierge qui est fournie avec le jeu de cartes de motifs, avec le crayon. Il faut remplir soigneusement et très nettement les petits carrés en prenant les précautions suivantes :

- Remplir les petits carreaux en commençant par le bas du côté gauche.
  - Travailler sur une surface dure et lisse.
  - Chaque carreau doit être noirci de la même façon.
  - Pour éviter de se tromper en dessinant, faire une esquisse grossière du motif sur la carte vierge.
  - Les erreurs peuvent être effacées à l'aide d'une gomme plastique.
- \* S'il s'agit d'une lettre ou d'un dessin, le tracer dans son ensemble plutôt que carreau par carreau. (L'usage du crayon à trois étoiles est recommandé).
  - \* Lorsque le motif est géométrique, remplir soigneusement les carreaux un à un. (L'usage du crayon à une étoile est recommandé).

Conseils pour dessiner un motif pour les types de tricot suivants :

- **Motif placé :**  
Comme le voyant gauche de la touche Inversion de couleurs est allumé, dessiner la partie du motif à tricoter en motif placé.
  - **Point ramassé ou point fil tiré :**  
Comme le voyant droit de la touche Inversion de couleurs est allumé, dessiner la partie du motif devant être exécutée en point ramassé ou fil tiré.
- \* Ne pas salir la colonne vierge sur le côté gauche de la carte.

Colonne du signal sonore et colonnes d'instructions :  
Marquer le premier et le dernier rang du motif comme indiqué ci-dessous.

## Colonnes d'annotations

Annoter au crayon ordinaire les rangs où il y a des changements de fil ou des modifications de réglage.

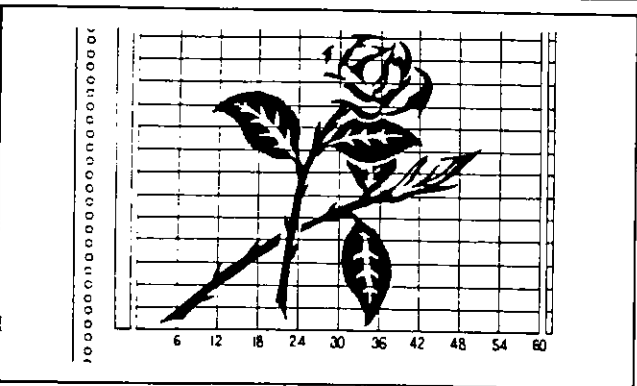
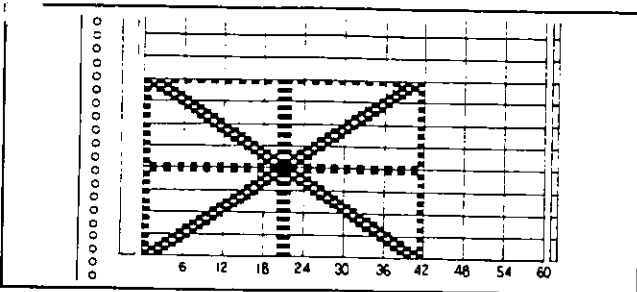
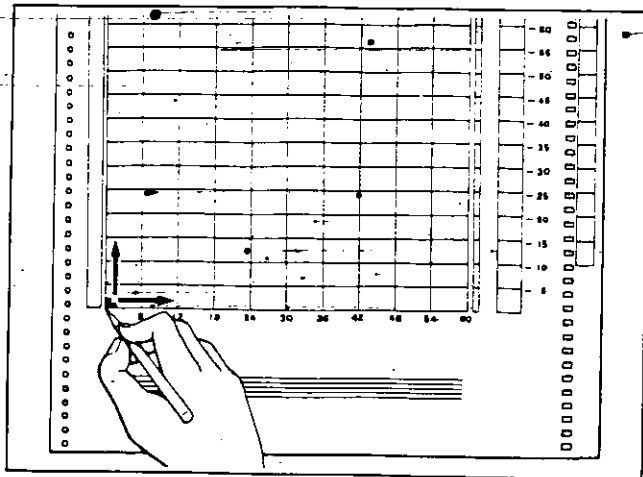

Le tricotage s'effectue en continu dans le même sens.

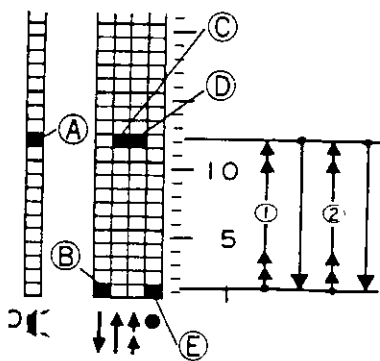

Le tricotage s'effectue dans les deux sens, rang par rang.

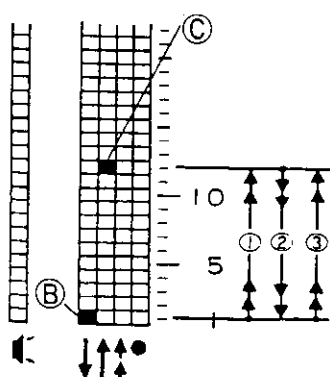

## Annotations sur chaque colonne

- A- Changer la couleur ou modifier les réglages de la machine.
- B- La carte descend.
- C- Changement de direction de la carte (la carte monte).
- D- Déclenchement du retour rapide de la carte.
- E- Stoppage du retour rapide de la carte.

## UTILISATION DU CHARIOT A JOURS

### TABLE DES MATIERES

	Page
CHARIOT A JOURS .....	43
MISE EN PLACE DU CHARIOT A JOURS .....	44
LEVIER SELECTEUR DE POINT ET CADRAN DE DENSITE .....	45
MONTAGE ET TRICOT EN JERSEY - avec le chariot à jours - .....	46
TRICOTS AJOURES .....	50
JOURS SIMPLES EN JERSEY .....	52
JOURS FANTAISIE .....	53
MOTIF PLACE/PROGRESSIF EN JOURS .....	55

**Le chariot à jours est un accessoire disponible en option.**

# LE CHARIOT A JOURS

## CHARIOT A JOURS

- 1 Prise cordon d'alimentation
- 2 Poignée
- 3 Cadran de densité
- 4 Levier de dégagement
- 5 Avant chariot
- 6 Boutons moletés
- 7 Levier de points
- 8 Noix

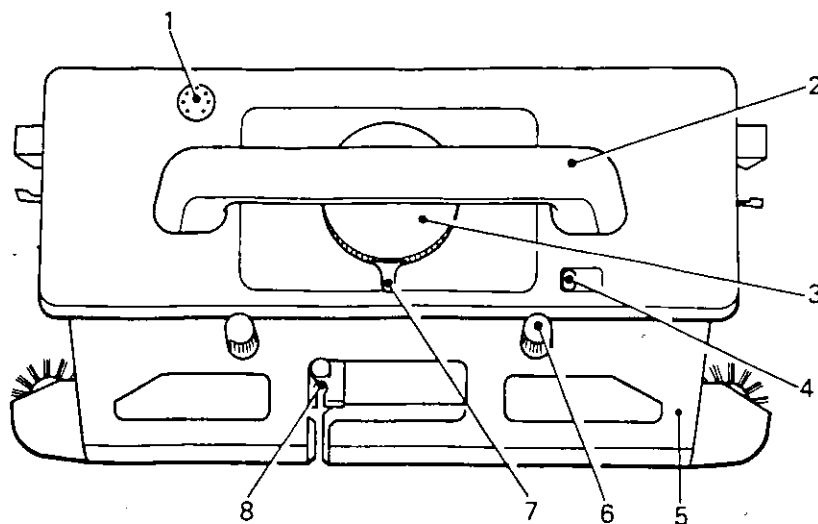

## ACCESSOIRES

- 1 Peignes-poids (3)
- 2 Carte du chariot à jours (5)

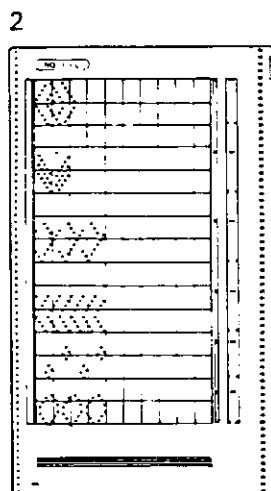
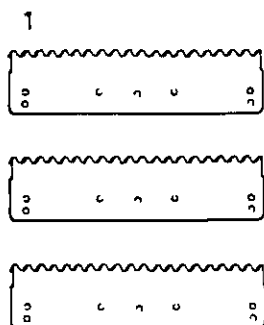

### IMPORTANT

Ne jamais interchanger les avant-charlots comme suit :  
 (S'ils sont assemblés comme ci-dessous, l'avant-chariot serait endommagé et des aiguilles cassées).

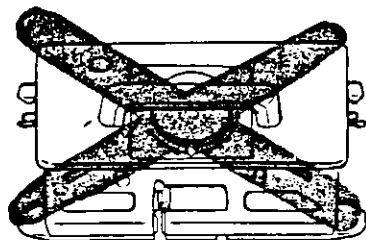

..... chariot principal

..... avant-chariot du chariot à jours

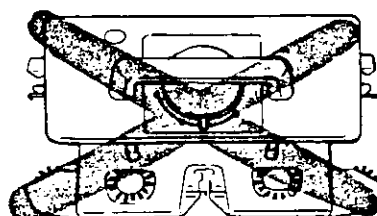

..... chariot à jours

..... avant-chariot du chariot principal

## MISE EN PLACE DU CHARIOT À JOURS

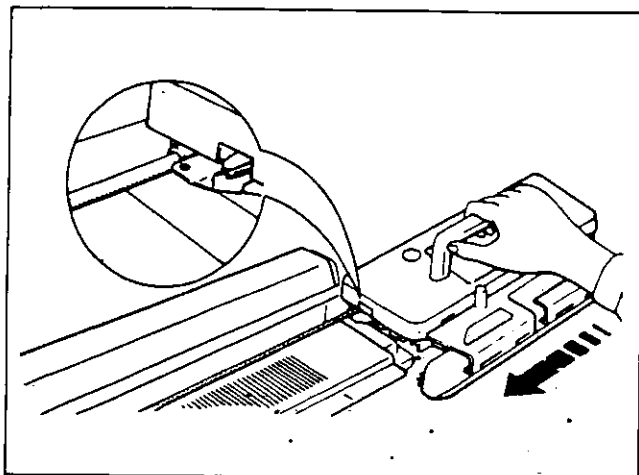

Eteindre le lecteur de cartes, enlever le cordon de branchement chariot/ECI et retirer le chariot principal de la fonture en le faisant glisser. -

Sortir le chariot à jours (et son avant-chariot) de la boîte, relever la poignée et l'installer sur la fonture.

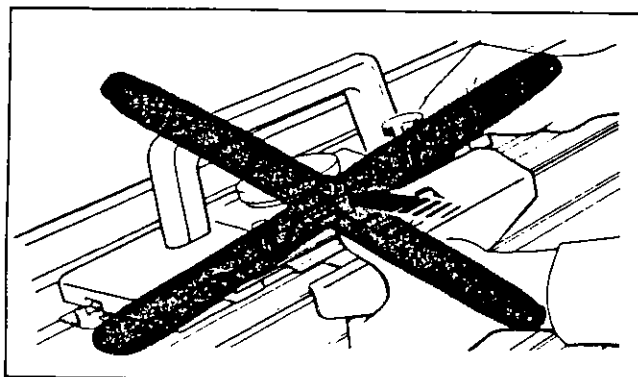

SI LA DEUXIEME FONTURE EST DEJA ASSEMBLEE A LA PREMIERE, suivre les instructions données ci-dessous pour utiliser le chariot à jours sur la première fonture.

NE PAS FIXER l'avant-chariot de la deuxième fonture au chariot à jours.

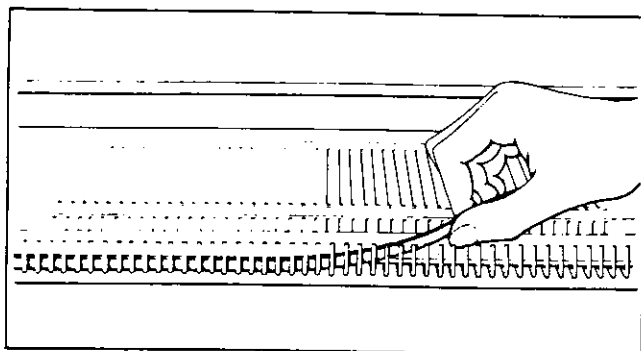

Abaisser la deuxième fonture au maximum et retirer la bague plastique si elle est en place.

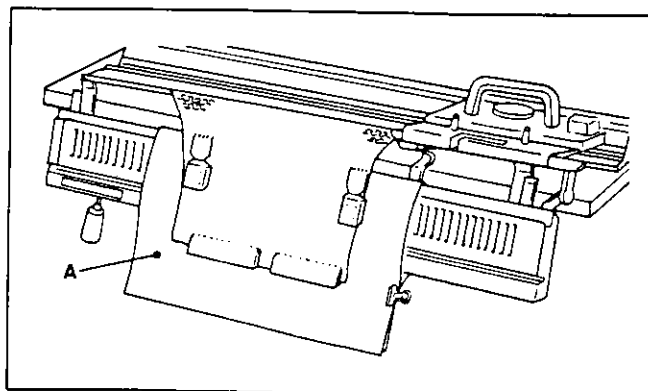

Recouvrir la deuxième fonture avec la protection spéciale deuxième fonture "A" et mettre le tricot par dessus.

(La protection plastique spéciale deuxième fonture est vendue en option).

# LEVIER SELECTEUR DE POINTS ET CADRAN DE DENSITE

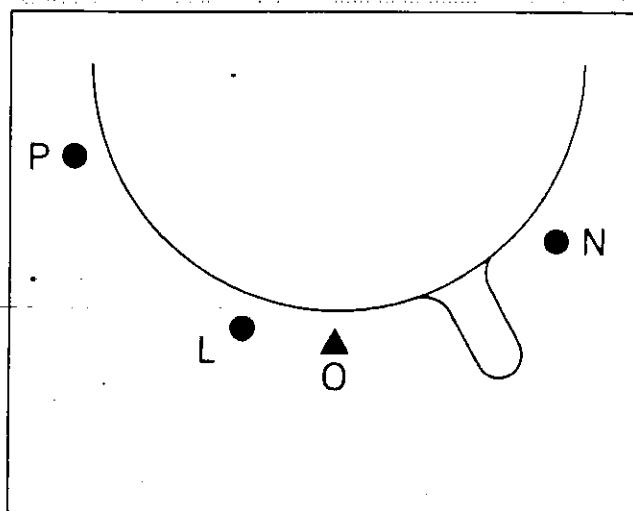

## Le levier de points a quatre positions

- N - (HORS TRAVAIL)**  
utilisée pour passer le chariot sans tricoter, les aiguilles se trouvant en position B
- O - (JERSEY)**  
utilisée pour tricoter en jersey seulement.  
(les cartes ne sont pas utilisées)
- L - (JOURS)**  
utilisée pour tricoter les jours  
(une carte doit être utilisée)
- P - (JOURS FANTAISIE)**  
utilisée pour tricoter des jours fantaisie.  
(une carte doit être utilisée).

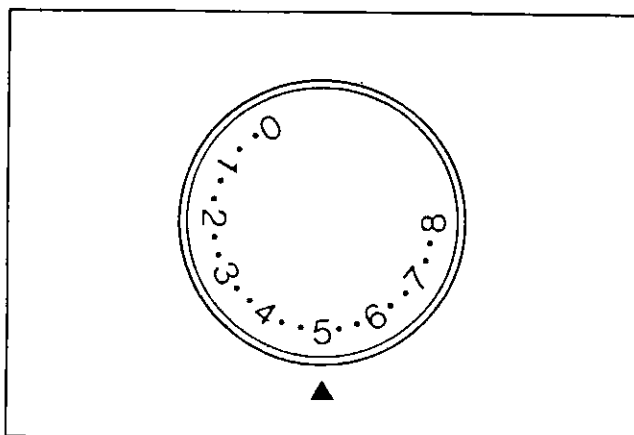

## Cadran de densité

Le cadran de densité du chariot à jours est numéroté du 0 à 8.

Chaque point ou chiffre représente une tension différente, donnant 25 possibilités en tout.

Placer le chiffre de la densité choisie en face de la marque ▲.

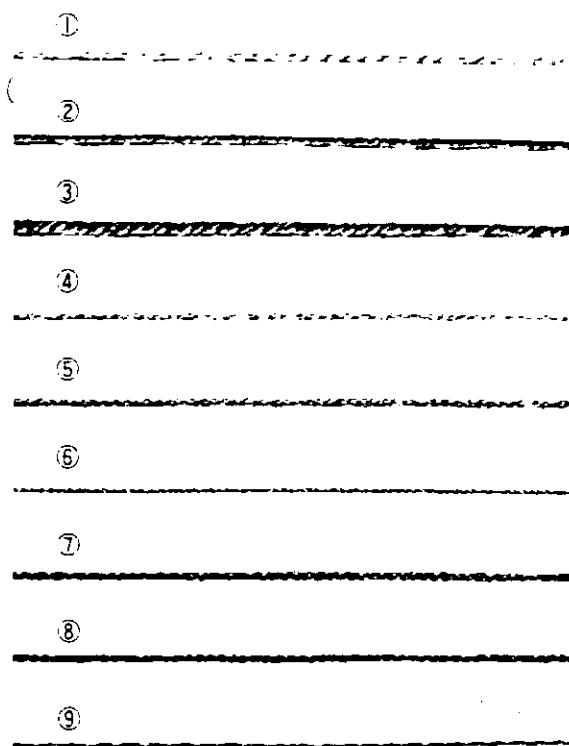

## Réglage du cadran de densité recommandé par type de fil

Les types de fil recommandés sont représentés ci-contre en taille réelle et le tableau ci-dessous donne les densités conseillées.

**Ne pas utiliser de grosse laine ou de mohair épaisse avec le chariot à jours.**

Types de Fils	DENSITE JERSEY	DENSITE JOURS
(1) Laine fine (2 brins)	2 - 3	3 - 4
(2) Laine fine (3 brins)	3 - 5	4 - 5
(3) Laine moyenne (4 brins)	4 - 6	5 - 6
(4) Coton fin	3 - 4	4 - 5
(5) Coton (normal)	4 - 5	5 - 6
(6) Synthétique (fin)	2 - 3	3 - 4
(7) Synthétique (normal)	3 - 4	4 - 5
(8) Synthétique (normal)	3 - 4	4 - 5
(9) Mohair fine	3 - 5	4 - 5

# MONTAGE ET TRICOT EN JERSEY – avec le chariot à jours –

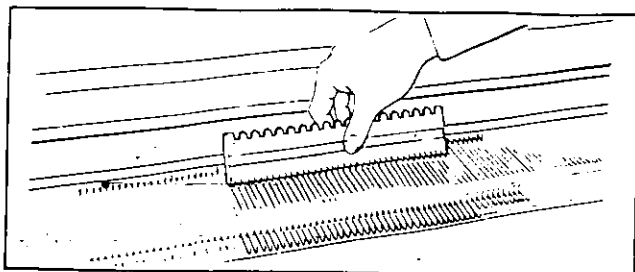

Pendant que l'on tricote avec le chariot à jours, les aiguilles ne doivent jamais être alignées en position D ou C.

Avec le sélecteur d'aiguilles, pousser 70 aiguilles (35 aiguilles de chaque côté du centre (O)) en position B.

- Pour tricoter en jersey avec le chariot à jours, il n'est pas utile de brancher le chariot à jours.

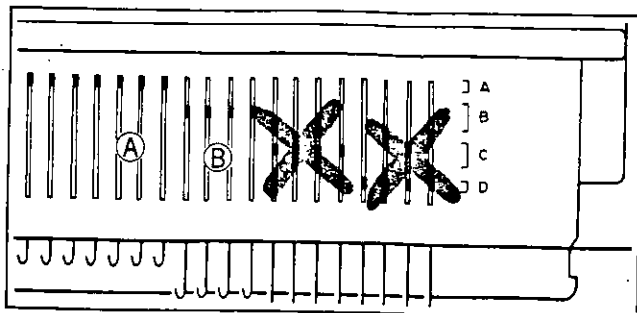

## Important

Lorsque l'on tricote avec le chariot à jours, les aiguilles doivent être alignées seulement en position B. La position A sert pour les mises en attente.

**Ne pas pousser les aiguilles en positions C ou D, sinon les aiguilles seraient endommagées.**

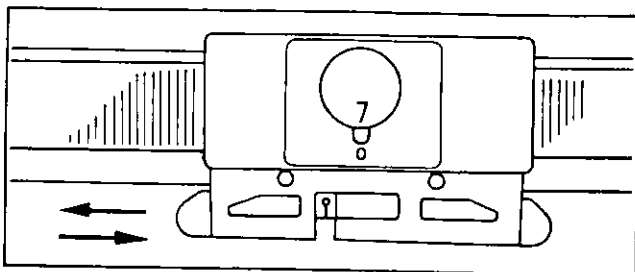

Régler le chariot comme suit et la passer deux fois sur la fonture pour aligner les aiguilles correctement en position B. Laisser le chariot à droite.

Densité .....7  
Lever sélecteur de points ..0 (jersey)

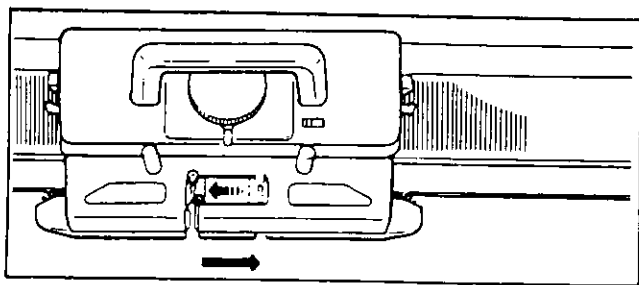

La noix bouge durant le tricotage. Après avoir aligné les aiguilles, vérifier que la noix est à gauche. Sinon, déplacer le chariot légèrement sur la droite.

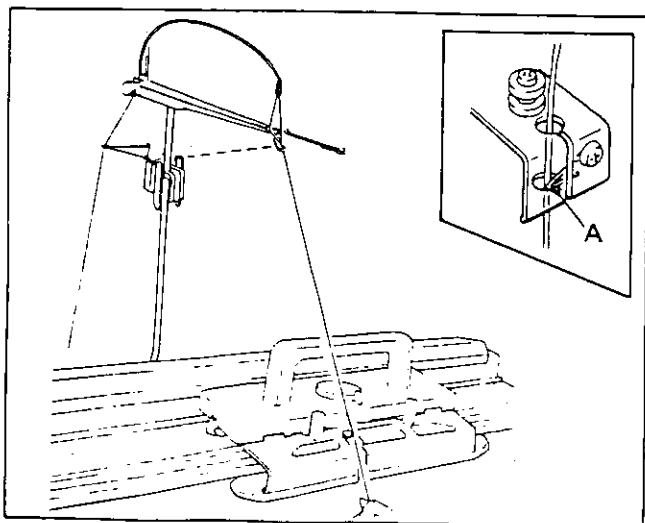

Passer le fil dans l'ensemble tension et enfiler la noix.

Le fil doit passer derrière le guide "A" de la noix.



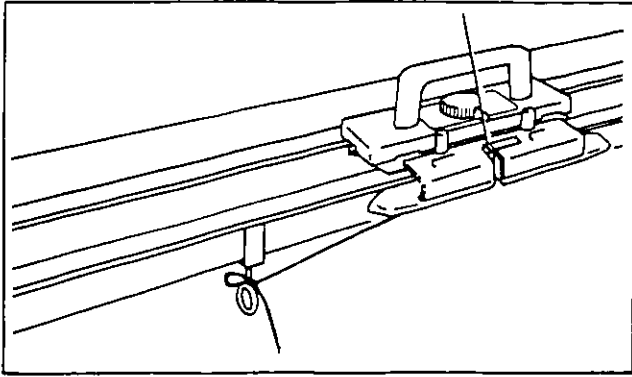

Attacher le fil au serre-joint le plus proche.

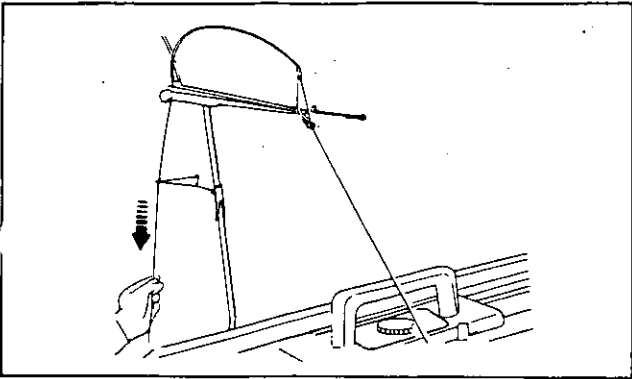

Supprimer le surplus de fil en le tirant à l'arrière du support de tension jusqu'à ce que le pêcheur soit presque horizontal.

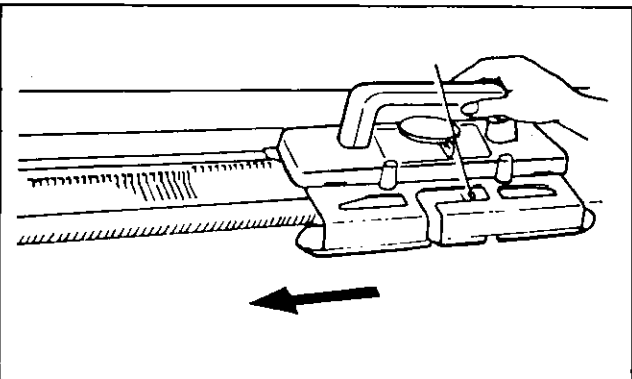

Passer le chariot sur les aiguilles en position B.

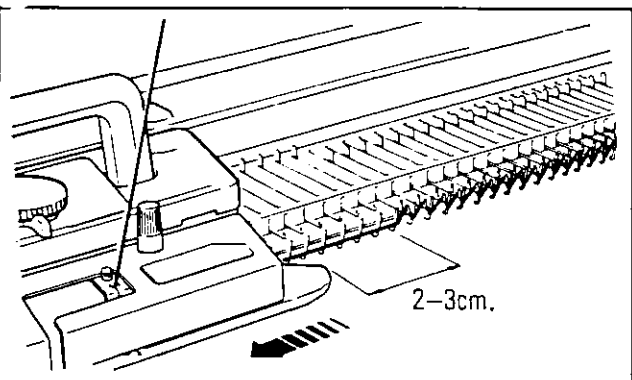

Le chariot doit dépasser les aiguilles de lisière de 2 à 3 cm.

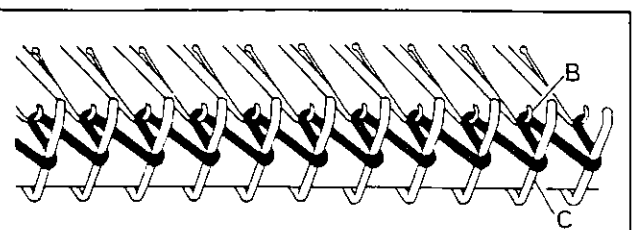

Le fil forme un zigzag entre les aiguilles et les jacks (griffes de la grille).

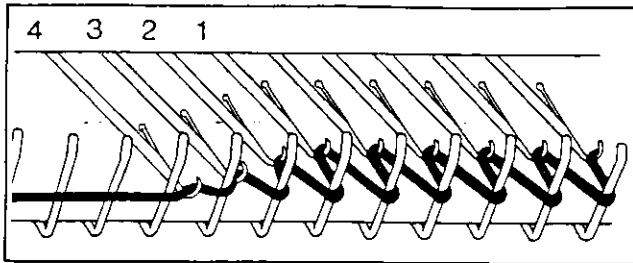

Quelquefois, les deux ou trois aiguilles du premier rang sont un peu tirées vers l'avant par le fil.

Pour que le montage soit tout à fait réussi, la largeur du zigzag doit aller croissant.

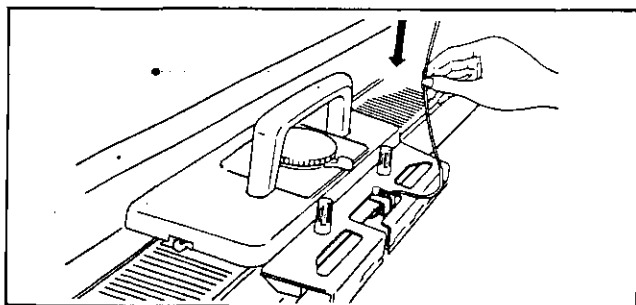

Pour éviter que le zigzag soit incorrect, tirer un peu de fil au-dessus de la noix pour donner du mou.

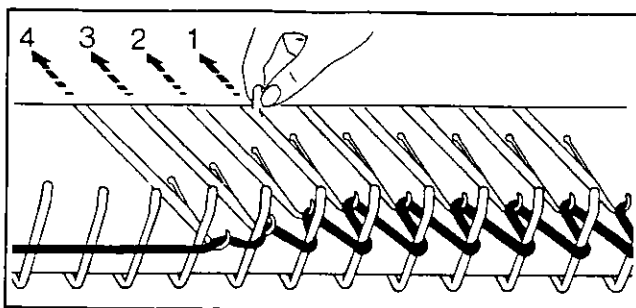

Repousser les aiguilles une à une en position B en commençant par l'aiguille "1".

**Conseils :** Pour éviter que le fil ne forme un zigzag irrégulier à la fin du rang de montage, tirer légèrement un peu de fil du pêcheur avant de finir le rang avec le chariot.

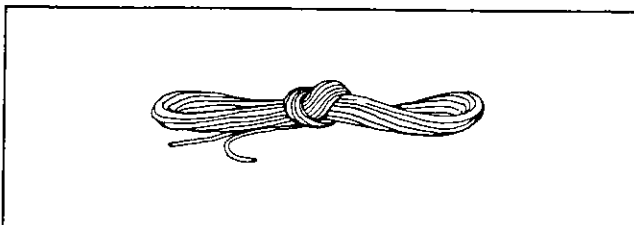

Sortir le nylon de montage de la boîte d'accessoires et le dénouer.

Accrocher le nylon de montage au pince-fil situé à l'extrémité de la fonture et le placer sur le zigzag formé par la laine.

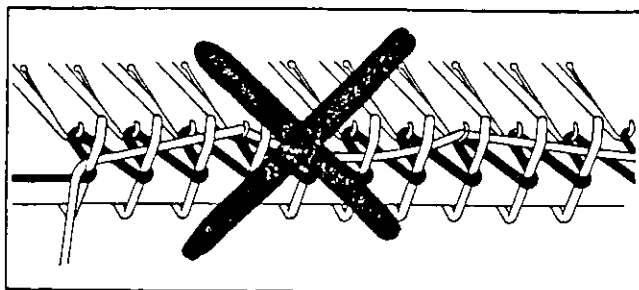
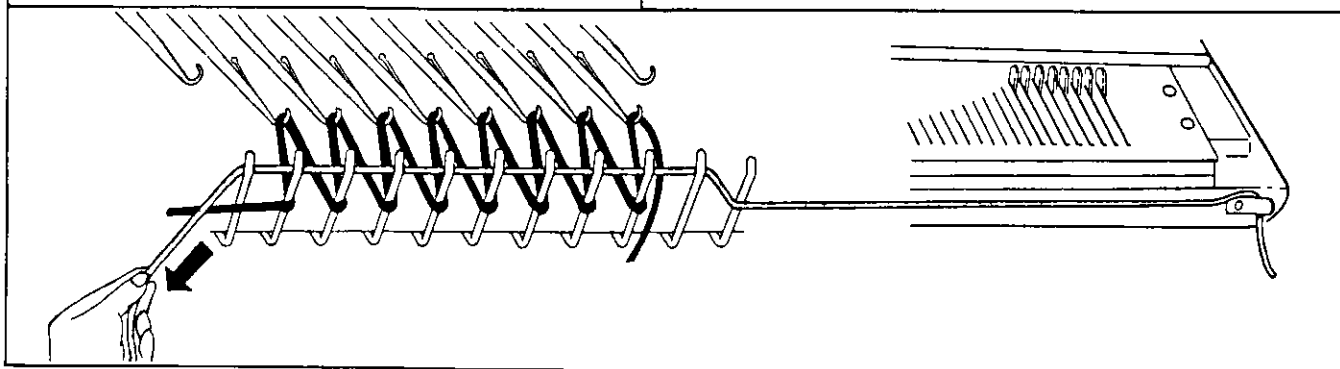

Le nylon de montage ne doit pas être pris dans les crochets d'aiguilles, sinon le montage sera incorrect.

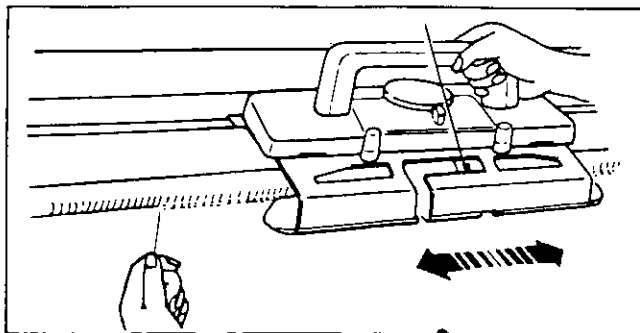

Tirer le nylon de montage vers le bas et déplacer le chariot doucement. Il doit dépasser les aiguilles de lisière de 2 à 3 cm. Tricoter plusieurs rangs.

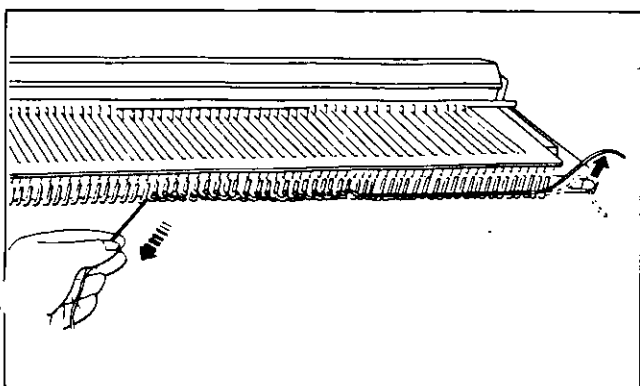

Libérer le nylon de montage du pince-fil et le tirer par l'autre extrémité pour l'enlever.

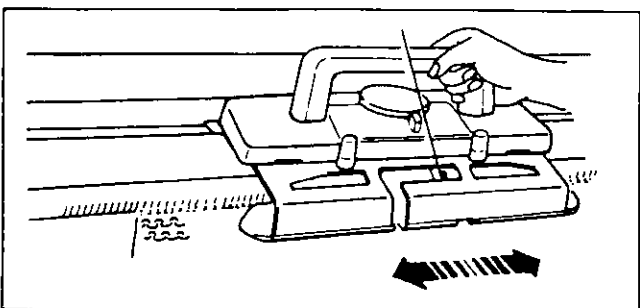

Le montage est terminé.  
Tricoter une trentaine de rangs.

Suspendre les poids de lisière de chaque côté du tricot.

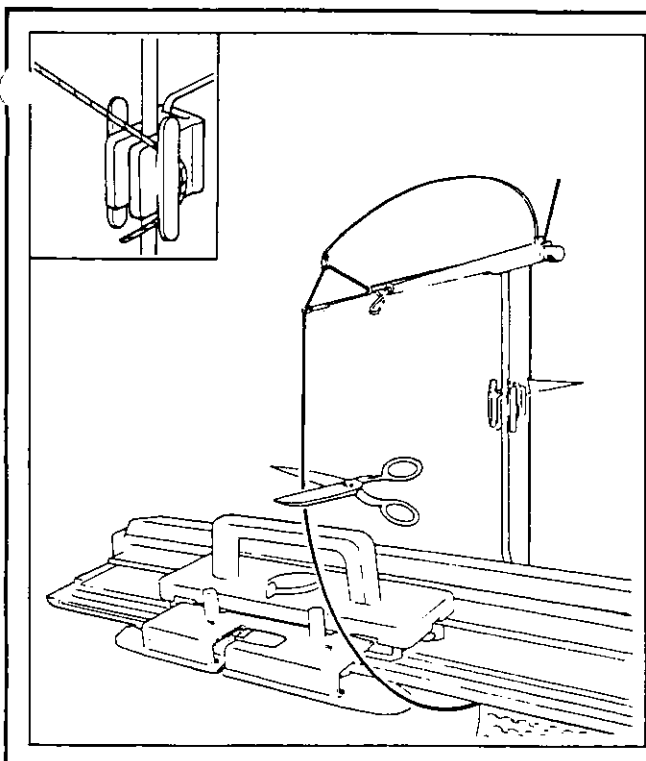

### COMMENT ENLEVER LE TRICOT DE LA MACHINE

Enlever le fil de la noix et le couper au-dessus du chariot.

Régler le sélecteur de point sur **O** et passer le chariot sur les aiguilles.

Le tricot se détachera des aiguilles.

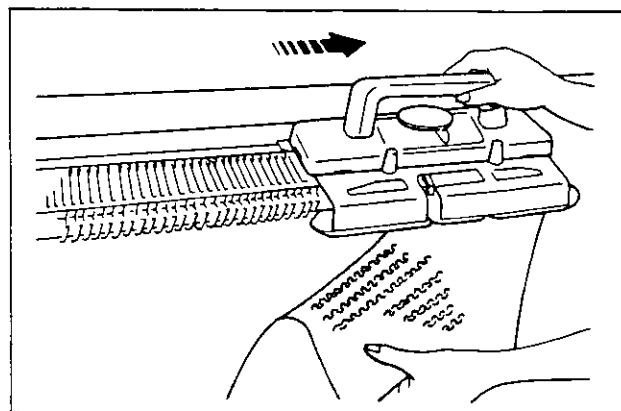

# TRICOTS AJOURES

Cinq cartes comportant 20 motifs au total à réaliser en points ajourés sont fournies avec la chariot à jours.

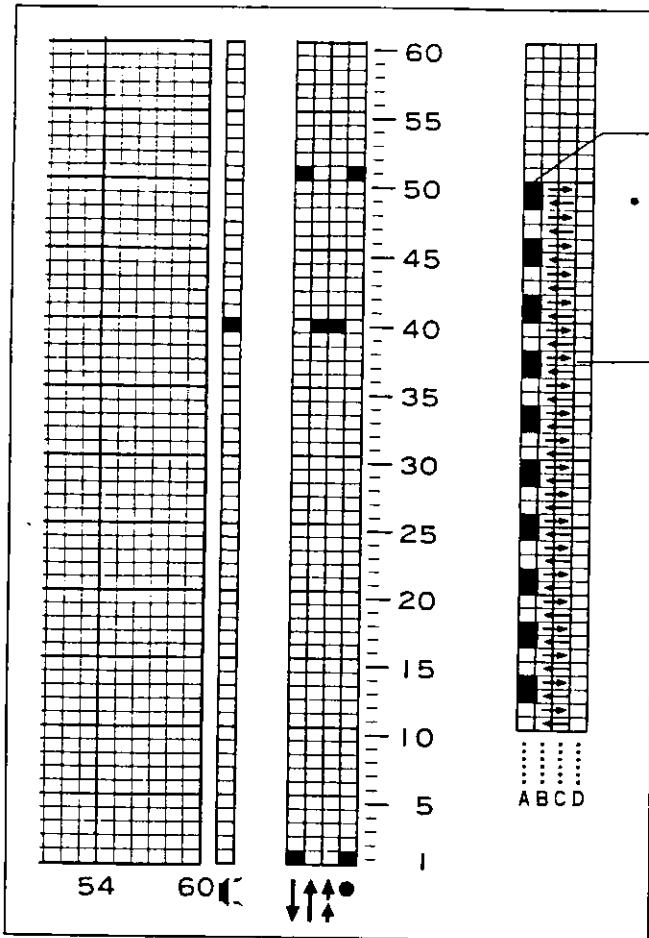

Les cartes du chariot à jours portent les mentions suivantes :

## RANGS DE JOURS FANTAISIE

Cette marque indique qu'à ce rang, le chariot ne fait que transférer les mailles, il ne tricote pas.

## DIRECTION

Les flèches indiquent le sens dans lequel le chariot devra être déplacé le rang suivant.

Pour les motifs à jours, les aiguilles correspondant aux zones noires de la carte sont sélectionnées et leurs mailles sont transférées sur les aiguilles voisines.

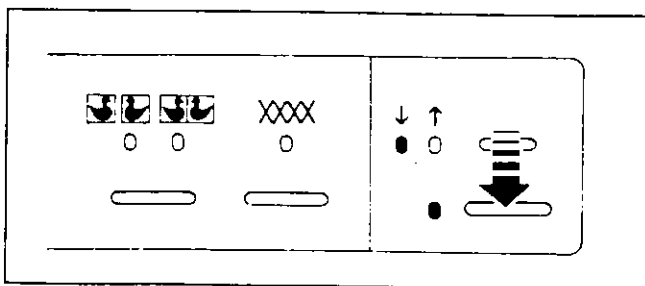

## Etapes préparatoires au tricotage en points ajourés

Brancher le cordon 16 (voir page 16) au chariot à jours.

Allumer le lecteur de cartes et le bouton d'inspection (le voyant s'allume).

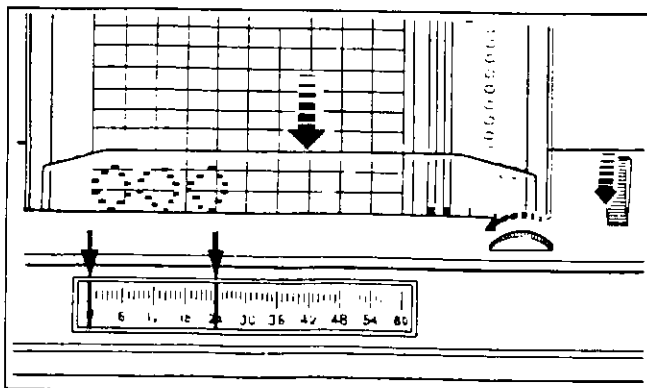

Mettre la carte en place et régler l'indicateur de largeur de motif.

L'aiguille rouge de l'indicateur de largeur de motif doit être en alignement avec la marque  $\Delta$  de la carte.

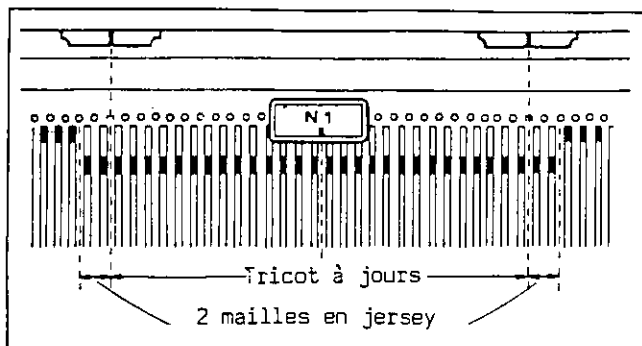

Aligner les aiguilles en position B.  
Placer l'index de motif N.  
Placer les curseurs pour délimiter les motifs en jours à deux aiguilles de la lisière à l'intérieur du tricot, pour que les mailles de lisière ne soient pas transférées.

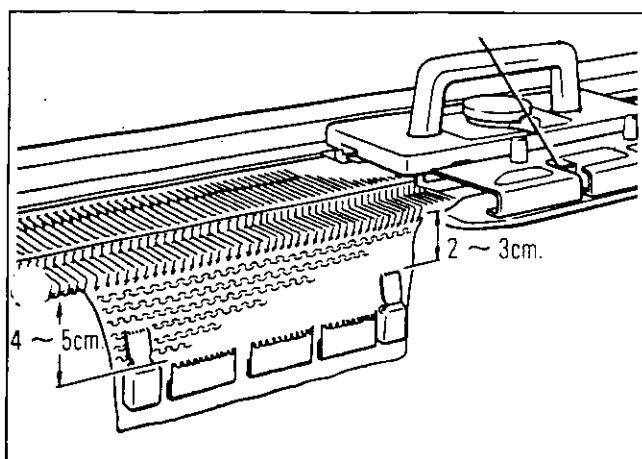

Régler le chariot comme suit :

Levier de points ..... O (jersey)

Bouton de densité ..... (voir page 45)

Faire le montage avec le nylon de montage et tricoter une trentaine de rangs en jersey en finissant à droite avec le chariot.

Suspendre les poids de lisière et les peigne-poids comme illustré ci-contre.

Si le tricot est déjà en cours, régler le levier sélecteur de points sur N et faire un aller-retour sur les aiguilles au travail avec le chariot pour mémoriser les positions des curseurs et index de motif N.

S'assurer que les voyants gauches des touches 1 et 2 sont allumés.

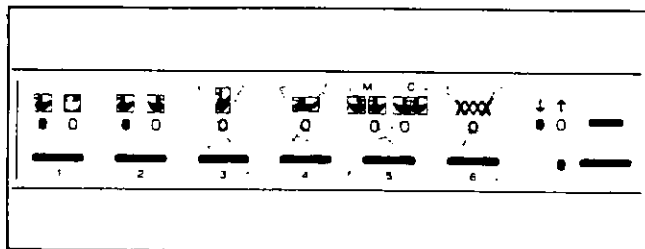

Tous les voyants des touches 3,4,5 et 6 doivent être éteints.

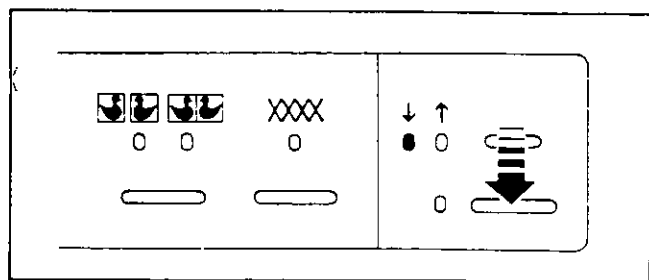

Presser le bouton d'inspection, le voyant s'éteint.

LES ETAPES DE PREPARATION SONT TERMINEES.  
TOUT EST PRET POUR COMMENCER A TRICOTER LE MOTIF AJOURE.

### IMPORTANT

- Lorsque l'on tricote en points ajourés, les voyants gauches des touches 1 et 2 doivent être allumés et tous les autres voyants éteints.
- Placer les curseurs avant les deux dernières aiguilles au travail de chaque côté du tricot.
- Vérifier que le chariot se trouve bien du côté droit de la fonture avant de commencer à tricoter les jours, pour que sa direction corresponde au sens des flèches indiqué sur la carte.

# JOURS SIMPLES EN JERSEY

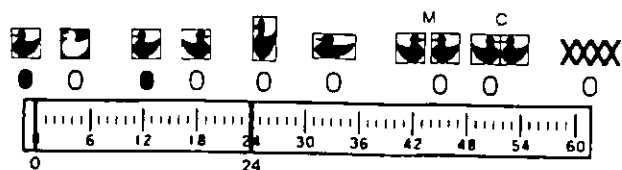
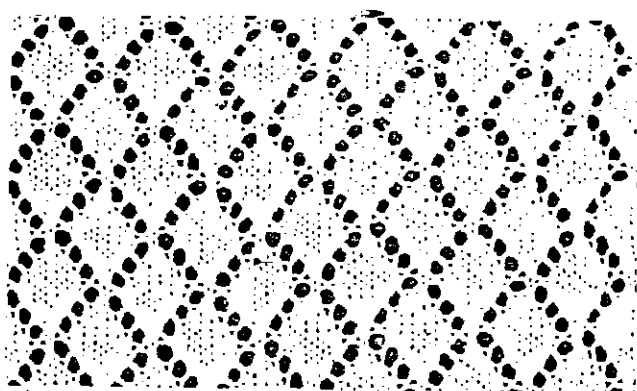

Les jours se forment par des transferts de mailles qui sont tricotés automatiquement avec le chariot à jours. Le chariot transfère les mailles et les tricote en une seule opération.

L'échantillon est tricoté avec la carte N°1 - L - (†). Les motifs L- (1) à L - (14) sont des motifs à jours simples en jersey, de même que les cartes 1 - L, 2 - L, 3 - Land (motif 14 seulement) et 4 - L.

Suivre les étapes de préparation données pages 50 et 51, préparer le tricot à l'exécution du motif ajouré en finissant avec le chariot à droite.

## AVANT DE TRICOTER LES JOURS

Régler le chariot

Levier sélecteur de point .....L  
Densité .....voir page 45.

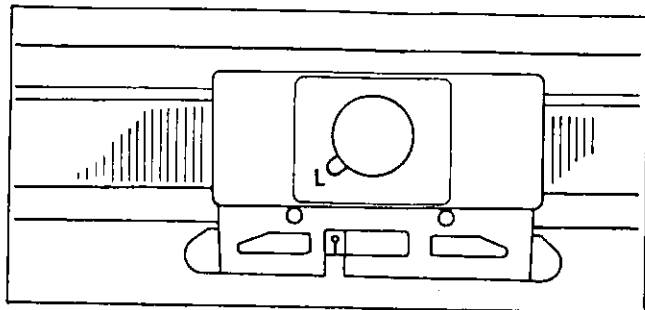

## LORS DU TRICOTAGE

Tricoter lentement à vitesse régulière en suivant le sens des flèches indiqué sur la carte.

Si la direction du chariot ne suit pas le sens des flèches, le point ajouré ne sera pas tricoté correctement (complètement différent ou mal formé).

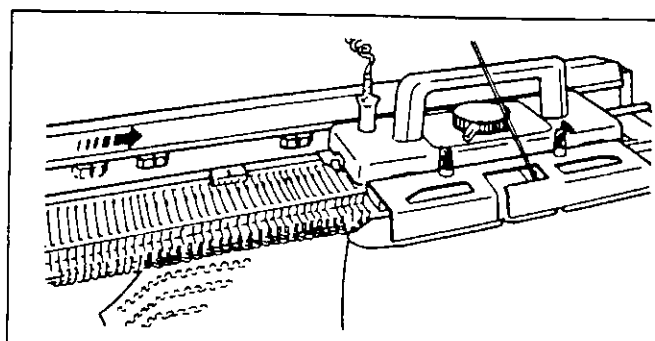
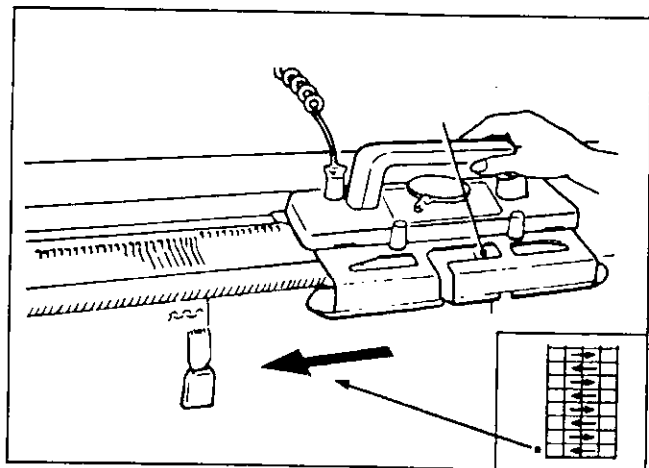

Pour un tricot à jours, il faut effectuer les diminutions ou augmentations du côté opposé au chariot. les curseurs doivent être déplacés avant de tricoter le rang suivant (les placer à deux aiguilles de la lisière à l'intérieur du tricot).

# JOURS FANTAISIE

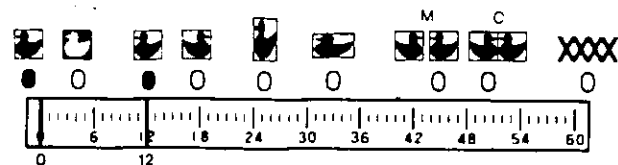
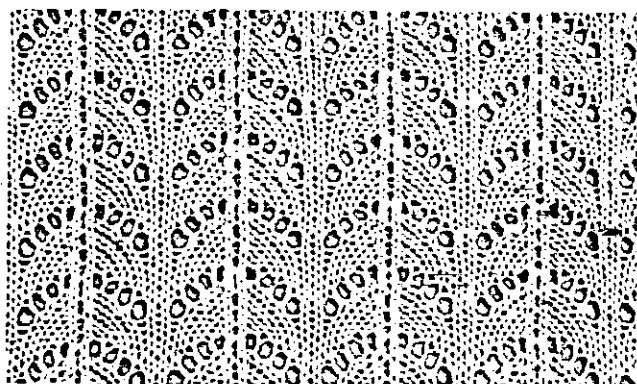

Les jours fantaisie se forment par transferts de mailles tricotées avec le chariot à jours mais en deux étapes.

Etape 1 : les transferts s'effectuent sans fil et l'étape 2 : deux rangs où plus sont tricotés avec le fil.

L'échantillon est réalisé avec la carte N°4 - L - (15).

Suivre les étapes de préparation données pages 50 et 51, préparer le tricot à l'exécution du motif ajouré en finissant avec le chariot à droite de la fonture.

## AVANT DE TRICOTER LES JOURS

Régler la densité selon la grosseur de la laine choisie (voir page 45).

## LORS DU TRICOTAGE

Les rangs pour lesquels il n'y a aucune annotation dans la colonne prévue à cet effet, tricoter avec le levier sélecteur de points sur L et le fil dans la noix.

Quand le fil est remplacé dans la noix, le placer correctement derrière le guide et supprimer le surplus de fil du support de tension.

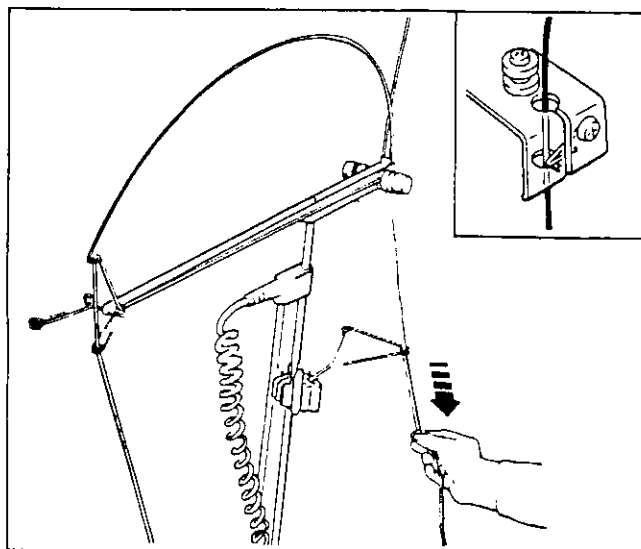
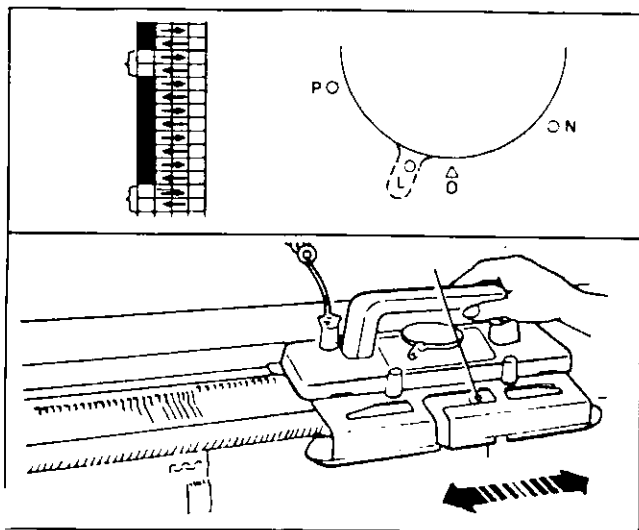

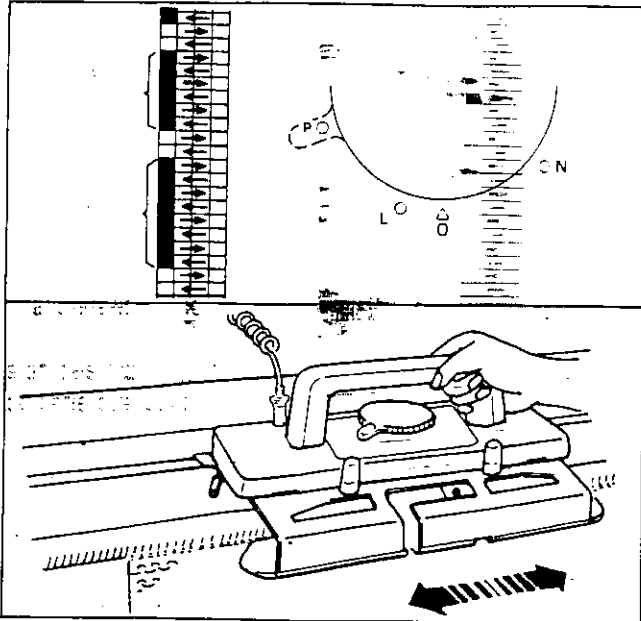

S'il y a une marque noire dans la colonne d'annotations, déplacer le chariot avec le levier sélecteur de points sur "P" sans fil dans la noix.

Seules les mailles sélectionnées sont transférées sur les aiguilles voisines.  
Le compte-rangs s'arrête lors du transfert des mailles.  
Aucune maille n'est tricotée au cours de cette opération.

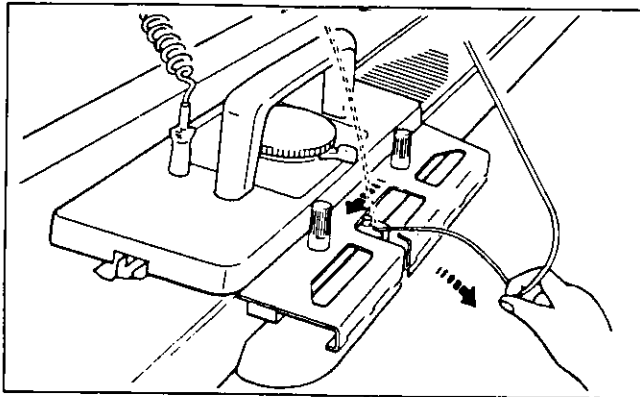

Lorsque la marque noire dans la colonne d'annotations apparaît au niveau de la fente d'introduction de la carte (le chariot doit être à droite), enlever le fil de la noix.

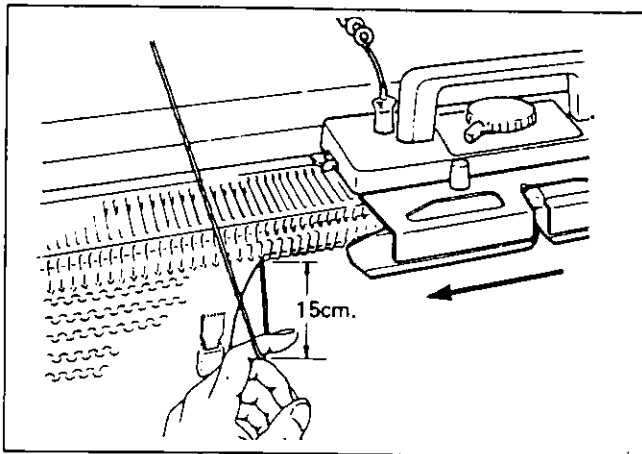

Tenir ce fil loin de l'avant-chariot pour éviter qu'il ne s'emmêle.

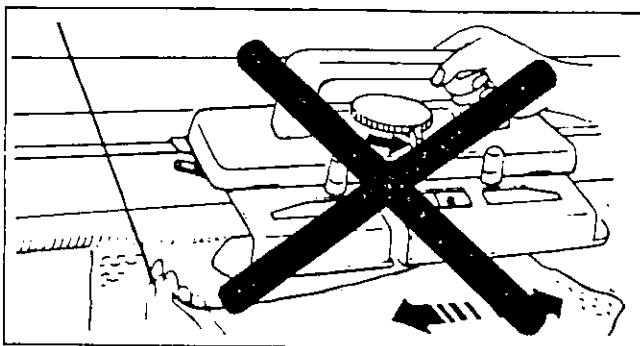

Lorsque le fil n'est plus dans la noix, veiller à NE PAS DEPLACER LE CHARIOT avec le levier sélecteur de points sur L ou O, le tricot se détacherait des aiguilles.



# MOTIF PLACE/PROGRESSIF EN JOURS

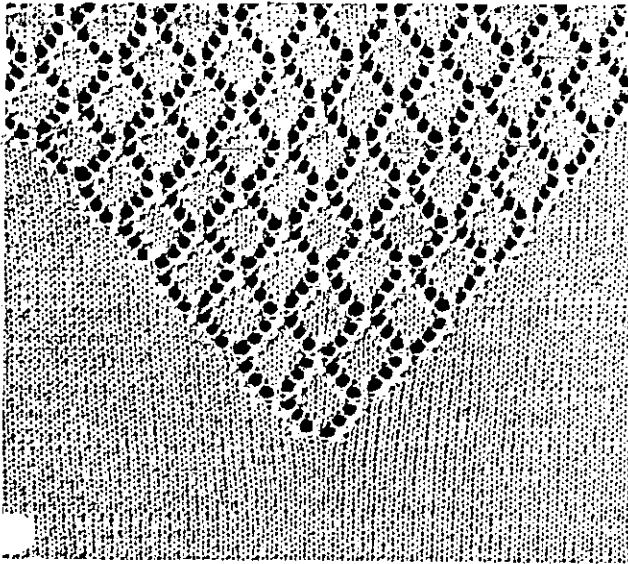

En changeant la position des curseurs, on peut réaliser un motif placé ou motif progressif en jours simples jersey.

L'échantillon a été réalisé avec la carte N° 1 - C - (1)

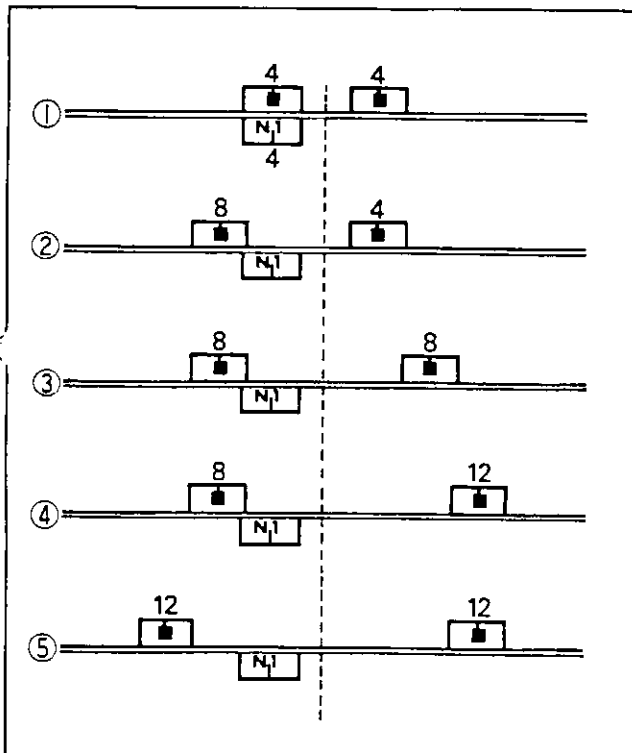
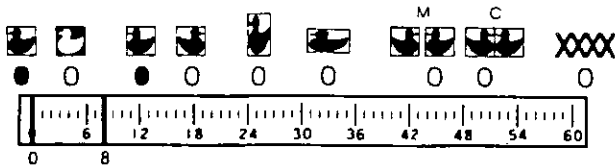

## Rangs du motif 1 à 6

Placer les curseurs et l'index de motif N comme indiqué ci-contre, diagramme 1. Mettre le levier sélecteur de points sur L. Tricoter 6 rangs en commençant de la droite.

Déplacer le curseur gauche de 4 aiguilles vers la gauche. (diagramme 2).

## Rangs 7

Tricoter un rang de droite à gauche.

Déplacer le curseur droit de quatre aiguilles vers la droite. (diagramme 3).

## Rangs 8 à 13

Tricoter 6 rangs.

Déplacer de nouveau le curseur droit de 4 aiguilles vers la droite. (diagramme 4).

## Rang 14

Tricoter un rang.

(la carte revient au rang 1).

Déplacer le curseur gauche de 4 aiguilles vers la gauche (diagramme 5).

## Rangs 1 à 6

Tricoter 6 rangs.

Déplacer les curseurs.

Répéter les étapes ci-dessus.

En changeant la position des curseurs, toujours du côté opposé au chariot, on peut agrandir la partie tricotée en jours.

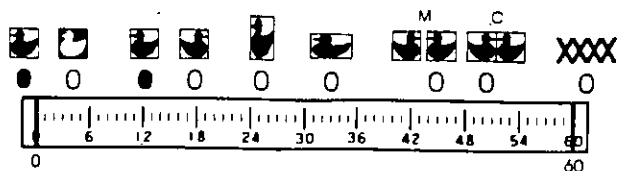
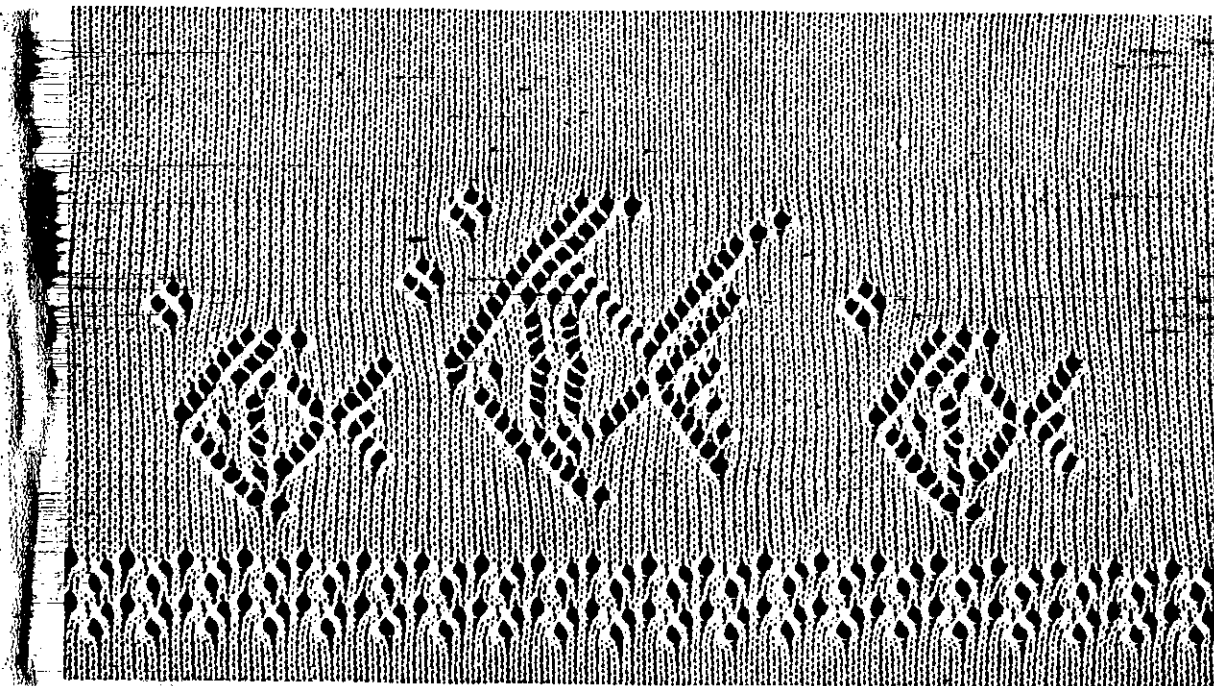

L'échantillon a été tricoté avec la carte N°3 - L - (11).

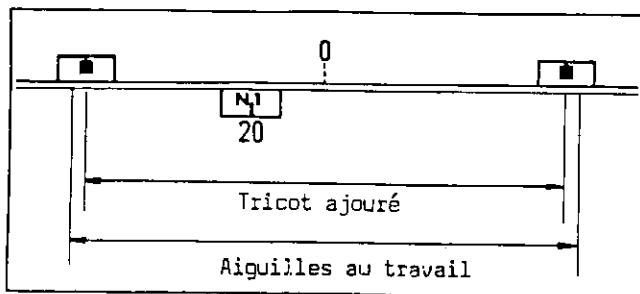

#### Rangs du motif 1 à 11

Positionner les curseurs et l'index de motif N comme indique ci-contre.

Placer les curseurs à deux aiguilles de la lisière du tricot.  
Tricoter avec le levier sélecteur de points sur L.

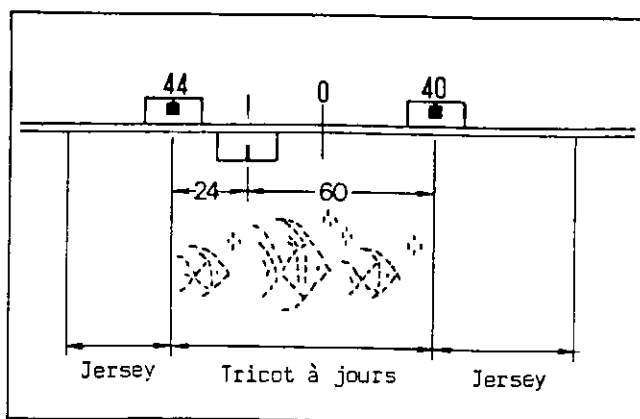

#### Rangs 12 à 68

Déplacer les curseurs et l'index de motif N comme indiqué ci-contre et continuer à tricoter avec le levier sélecteur de points sur L.

(Il n'est pas nécessaire de passer le chariot (sans tricoter) pour enregistrer les nouvelles positions car il y a 7 rangs en jersey avant que le motif ne se répète).

Lorsque la carte est revenue au rang 1, régler le levier sélecteur de points sur "O" et continuer à tricoter en jersey.