

LIVRET D'INSTRUCTIONS

SK 860/890

SILVER REED
THIMONNIER

ATTENTION

La machine et le lecteur de carte sont très sensibles à la poussière, l'humidité, la forte chaleur (radiateur ou autres) et aux rayons du soleil.

TABLE DES MATIERES

UTILISATION DE LA MACHINE	Page
MACHINE ET ACCESSOIRES	2
MONTAGE DE LA MACHINE	5
NOM ET FONCTIONS DE CHAQUE PIECE	7
■ Positions des aiguilles	7
■ Sélecteurs de points	8
■ Cadran de densité	8
. Leviers de côté	8
■ Leviers de rappel d'aiguilles	8
■ Levier de dégagement.....	9
. Brosses pour point ramassé.....	9
■ Levier de brosse de tissage.....	9
■ Compte-rangs et doigts de déclenchement.....	9
PREPARATION DU FIL	10
ENFILAGE DES FILS	11
FIL ET BOUTON DE DENSITE	12
MONTAGE ET TRICOT	13
. Montage (1) – méthode tissage.....	13
. Montage (2) – méthode la plus utilisée.....	15
■ Tricotage en jersey rayé	17
■ Déplacer le chariot sans tricoter	19
■ Enlever le tricot de la machine.....	19
TRICOTER DES MOTIFS AVEC LE LECTEUR DE CARTE ECI	20
(voir table des matières page 20)	
CONSEILS TECHNIQUES	45
(voir table des matières page 45)	
ENTRETIEN DE LA MACHINE	55
RANGEMENT DE LA PREMIERE FONTURE	56
DESSINER UN MOTIF SUR UNE CARTE VIERGE	57
TRICOTER DES VETEMENTS	58
(voir table des matières page 58)	
UTILISATION DE LA DEUXIEME FONTURE GROSSE LAINE MOD. SR-155	85
(voir table des matières page 85)	

MACHINE ET ACCESSOIRES

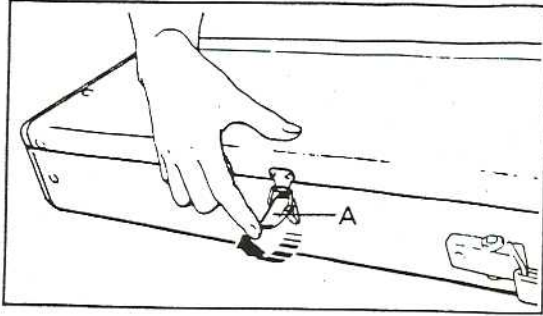

Machine

Poser la machine sur une table de telle façon que la poignée se trouve à l'arrière.

Ouvrir les clapets "A".

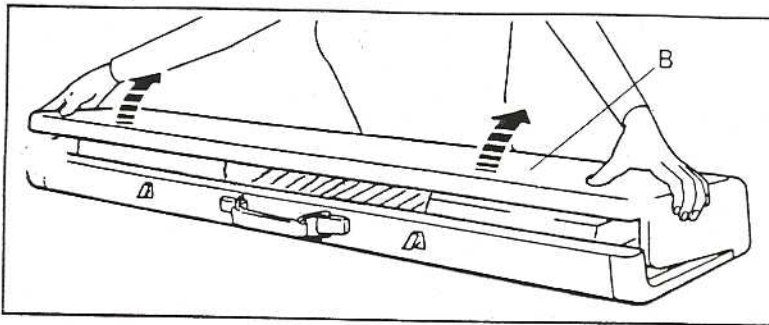

Soulever le couvercle "B" et le tirer vers soi pour l'enlever la machine.

Poser le couvercle comme illustré ci-dessous.

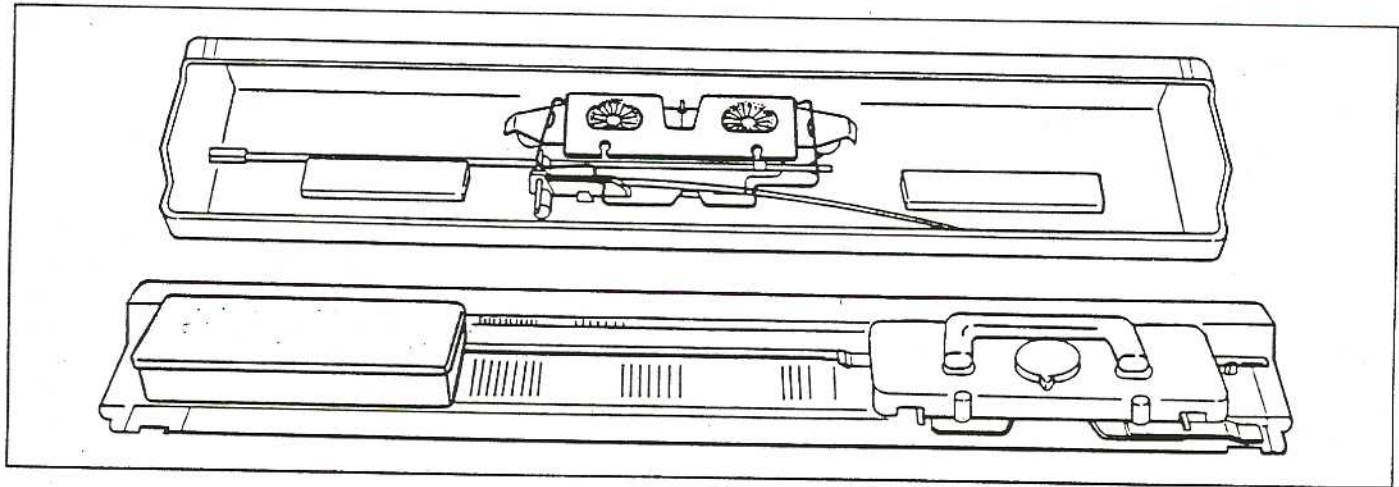

Dégager le ressort "C" du crochet "D" dans le couvercle.

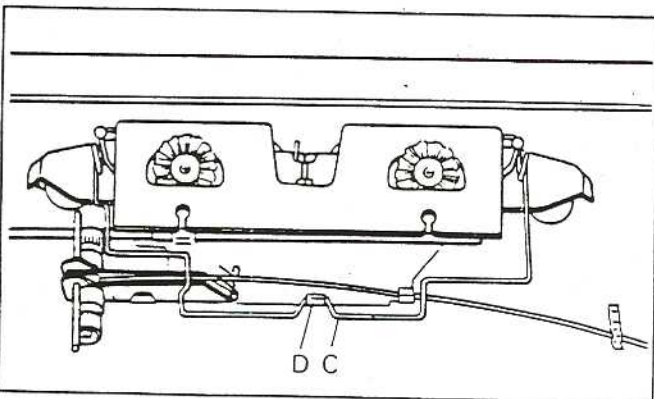

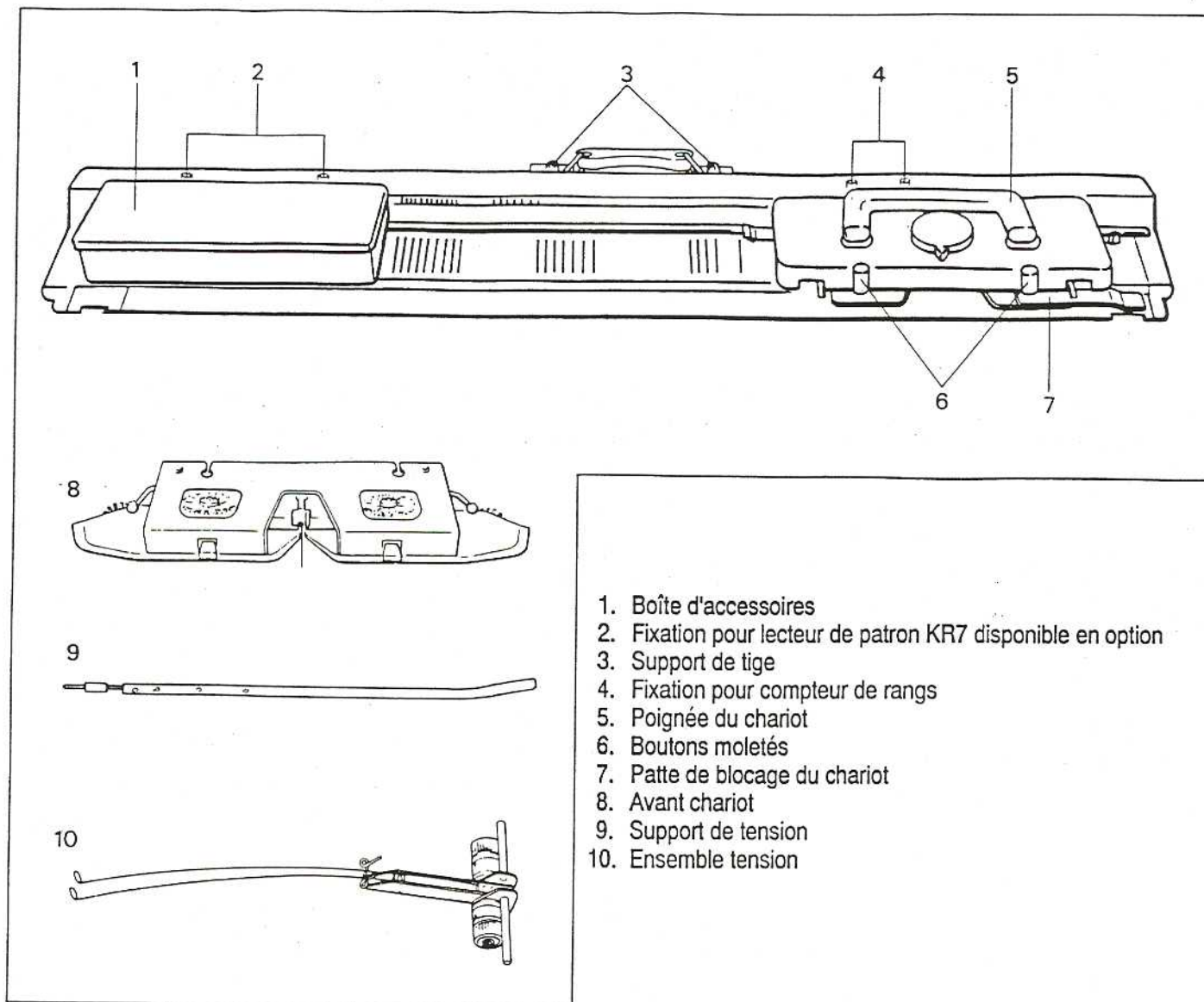

- 1. Boîte d'accessoires
- 2. Fixation pour lecteur de patron KR7 disponible en option
- 3. Support de tige
- 4. Fixation pour compteur de rangs
- 5. Poignée du chariot
- 6. Boutons moletés
- 7. Patte de blocage du chariot
- 8. Avant chariot
- 9. Support de tension
- 10. Ensemble tension

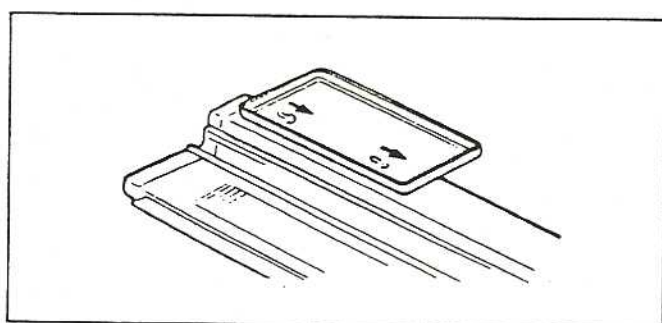

Boîte d'accessoires

Enlever la boîte d'accessoires de la fonture et soulever le couvercle.
 Fixer ce couvercle au bord gauche de la machine et l'utiliser en tant que support pour poser les accessoires ou le lecteur de patron.
 Si on l'utilise pour supporter le lecteur de patron, se reporter à la page 84.

Accessoires pour modèles 860/890

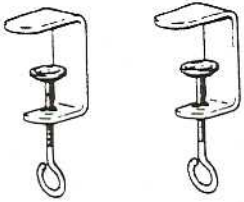

Serre-joints (2)
Mod. 860/890 (07321201)

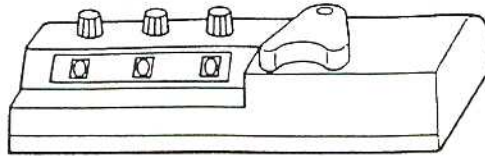

Compte-rangs
Mod.860/890 (12459483)

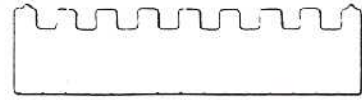

Sélecteur d'aiguilles
Mod.860 (12419669)
Mod.890 (07216880)

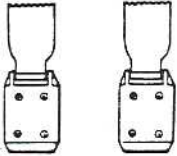

Poids de lisière (2)
Mod.860/890 (07206824)

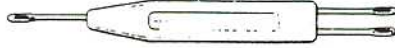

Poinçon 1 - 2
Mod.860 (12419685)
Mod.890 (07156888)

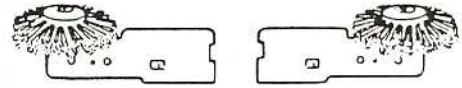

Brosse point ramassé (droite)
Mod.860/890 (07066814)



Poinçon 1 - 3
Mod.860 (12419693)
Mod.890 (07166887)

Brosse point ramassé (gauche)
Mod.860/890 (07076813)



Aiguille à laine
Mod.860/890 (07246887)



Poinçon 2 - 3
Mod.860 (12419701)
Mod.890 (07176886)



Aiguilles de rechange (2)
Mod.860 (12492708)
Mod.890 (01116813)

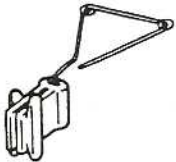

Guide fil
Mod.860/890 (12479283)



Remailleur
Mod.860 (12425567)

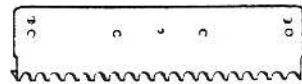

Poids (3)
Mod.860/890 (07686884)



Coton tige
Mod.860/890 (07755234)



Remailleur
Mod.890 (07196884)



Nylon de montage (3)
Mod.860 (12462719)
Mod.890 (07335268)

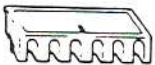

Index de motif (2)
Mod.860 (12492864)
Mod.890 (12473393)



Crochet
Mod.860 (12492992)
Mod.890 (07586886)

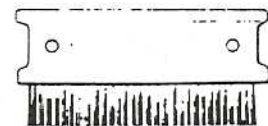

Brosse
Mod.860/890 (07542009)



Curseurs
Mod.860 (12493193)
Mod.890 (01200617)

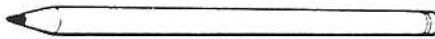

Crayon
Mod.860/890 (07390628)

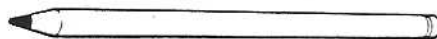

Crayon
Mod.860/890 (07380629)



Huile
Mod.860/890 (07922008)

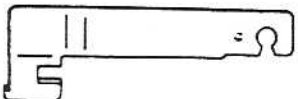

Patte de blocage du chariot
Mod.860/890 (07576812)



Régllette verte
Mod.860 (12434288)
Mod.890 (07266885)

MONTAGE DE LA MACHINE

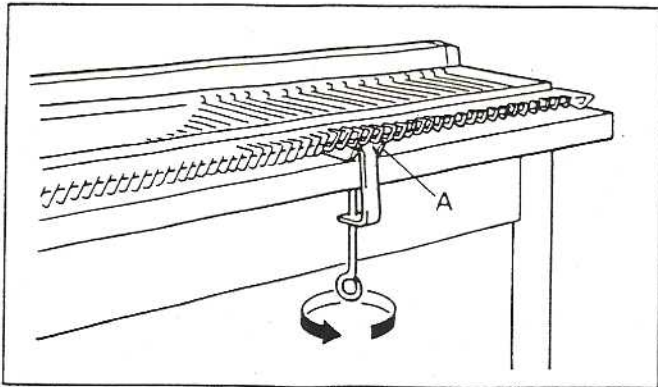

Insérer les serre-joints dans les encoches "A" sur le dessus de la fonture. Serrer en tournant les vis dans le sens des flèches.

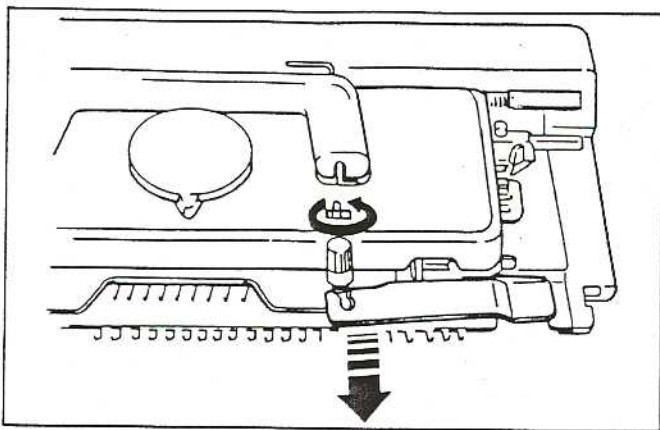

Desserrer les deux vis moletées de l'avant chariot en tournant dans le sens des flèches. Retirer la patte de blocage du chariot.

Conserver la patte de blocage du chariot dans la boîte d'accessoires. Elle servira de nouveau pour bloquer le chariot si on transporte la machine.

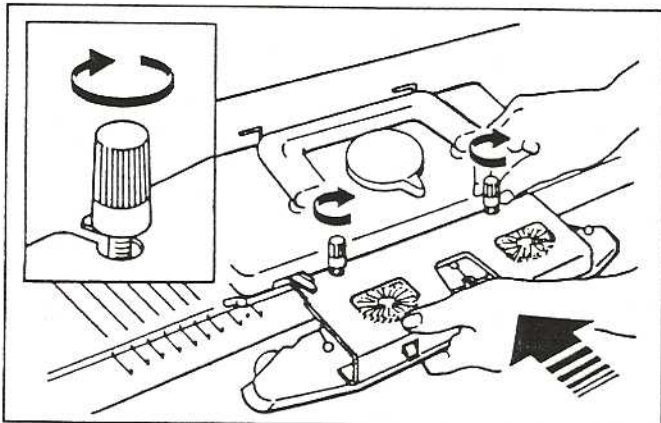

Retirer l'avant-chariot du couvercle et le placer sous les deux vis moletées. Le pousser contre le chariot et serrer les vis moletées en tournant dans le sens des flèches.

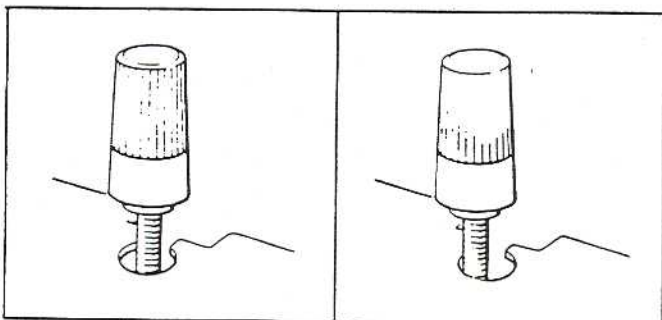

Vérifier que les vis moletées soient bien au milieu des encoches.

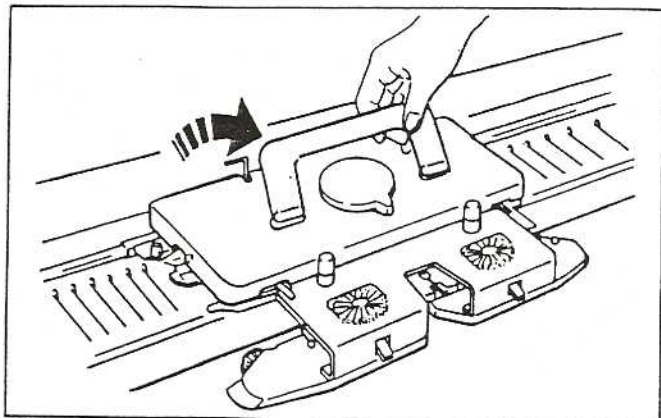

Soulever la poignée jusqu'à ce qu'elle se bloque en position.

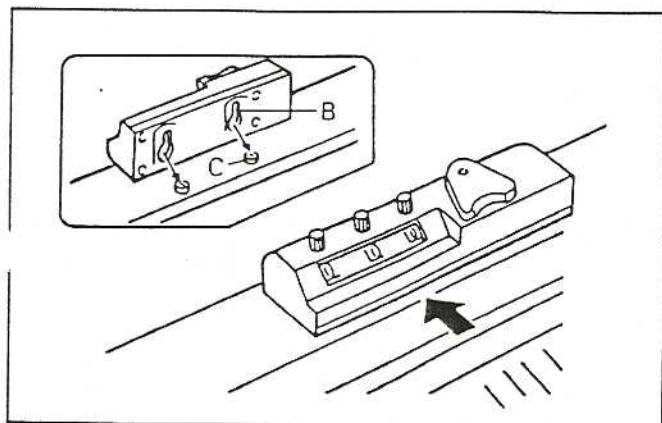

Fixer le compte-rangs en emboîtant les têtes de vis "C" dans les fentes du compteur "B", sur le dessus de la machine.

Retirer l'ensemble tension et le support tension du couvercle.

Introduire le support de tension "D" dans l'emplacement situé à côté de la poignée.

Ramener les deux pêcheurs "E" en arrière, jusqu'à leur position correcte.

Monter le support tension sur l'ensemble tension.

Fixer le guide fil "F" à la tige comme illustré.

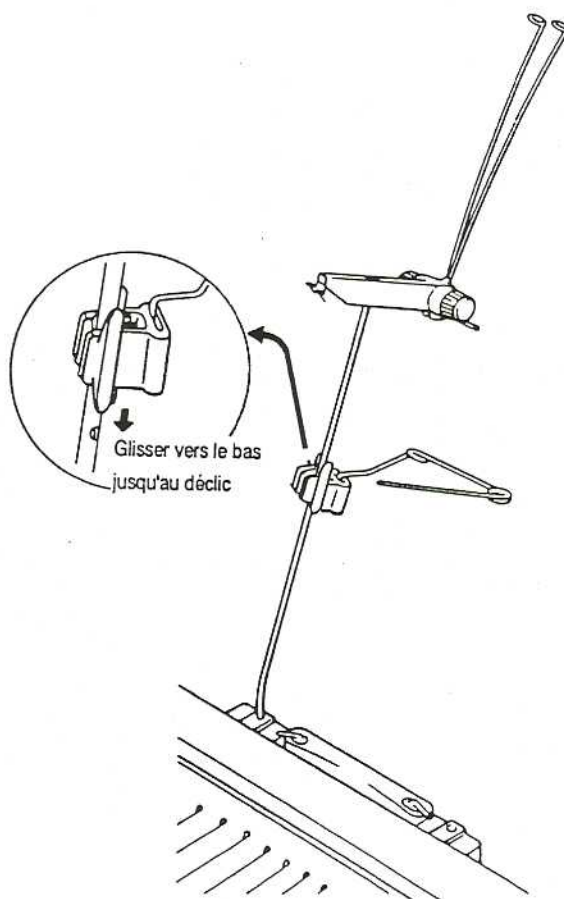
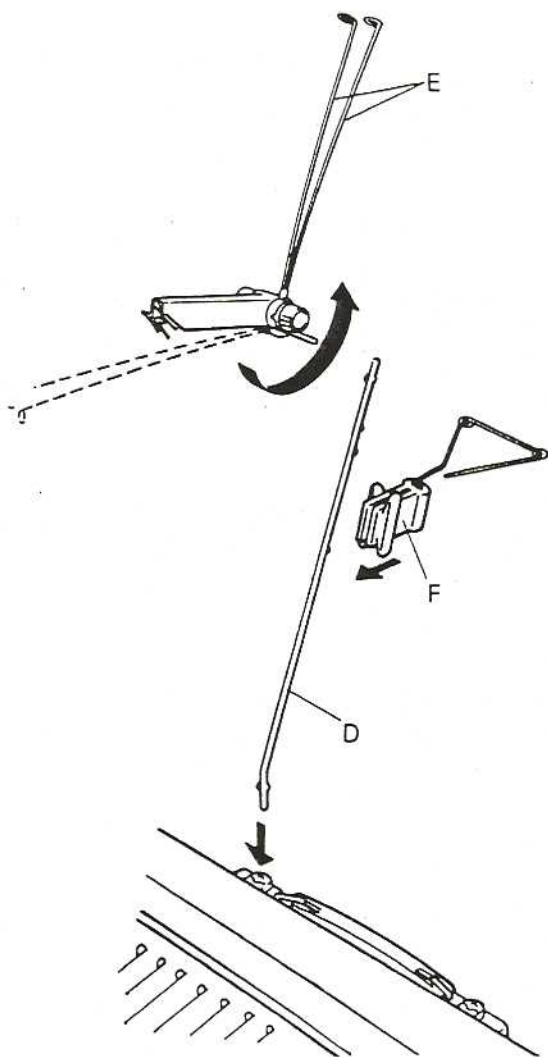

NOM ET FONCTIONS DE CHAQUE PIECE

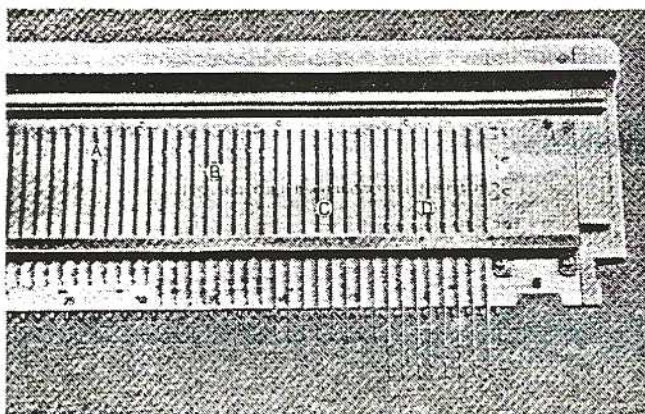
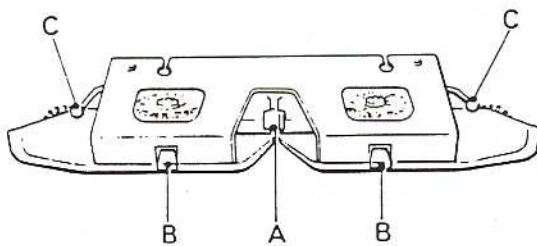
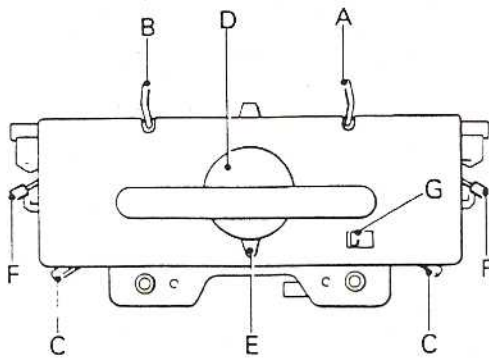
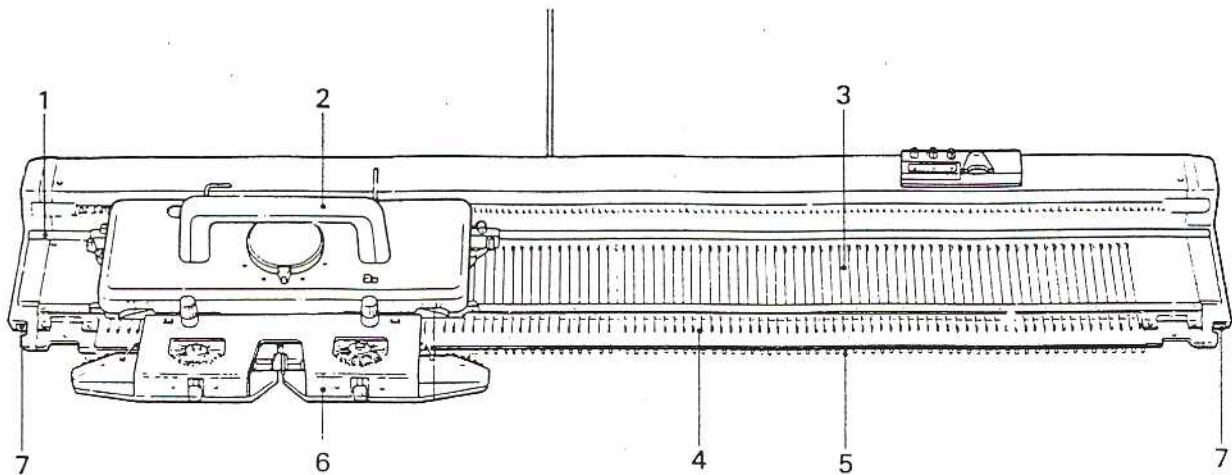

- 1. Rail
- ← 2. Chariot
 - A - Doigt de déclenchement du compte-rangs
 - B - Doigt de déclenchement du lecteur de patron
 - C - Leviers de rappel d'aiguille
 - D - Bouton de densité
 - E - Sélecteur de point
 - F - Leviers de côté
 - G - Levier de dégagement
- 3. Fonture
- ← 4. Aiguille
 - A - Crochet
 - B - Clapet
 - C - Tige
 - D - Talon
 - E - Tige
- 5. Jack
- ← 6. Avant-Chariot
 - A - Noix
 - B - Leviers de brosses de tissage
 - C - Guide-fils de tissage
- 7. Crochet de mise en attente de la laine

Positions des aiguilles

Les lettres A, B, C et D apparaissent sur les deux extrémités de la 1ère fonture.

Aligner les talons d'aiguille à l'intérieur des parenthèses.

- A - Les aiguilles ne tricotent pas
 - B - Les aiguilles tricotent le jersey et les motifs
 - C - Les aiguilles tricotent seulement le jersey
 - D - Les aiguilles ne travaillent pas avec les leviers de rappel sur I.
- Les aiguilles reviennent en position B avec les leviers de rappel sur II.

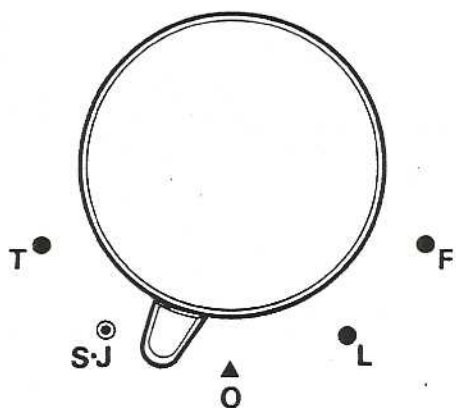

Sélecteur de points

Utiliser le levier pour sélectionner le type de point.

Le cadran affiche 5 positions comme illustré ci-contre, chacune d'entre elles peut être sélectionnée en déplaçant le levier.

- O Jersey, tissage, montage
- S.J. S pour le point fil tiré
J pour le jacquard double
- T Point ramassé
- L Dentelle
- F Jacquard

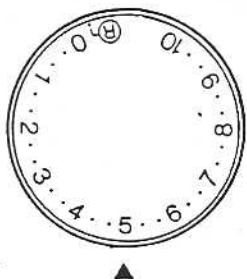

Cadran de densité

Utiliser ce cadran pour régler la taille des mailles. Mettre le chiffre choisi en face de la marque ▲. Plus le chiffre indiqué par le cadran est grand, plus la maille est grande (le tricot est lâche). Plus le chiffre est petit, plus la maille est serrée (le tricot est serré).

R est sélectionné quand la deuxième fonture (disponible en option) est en marche.

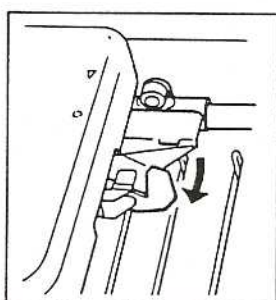
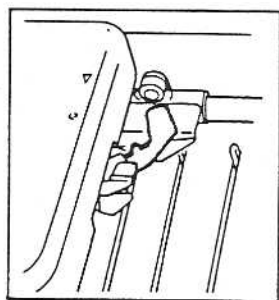
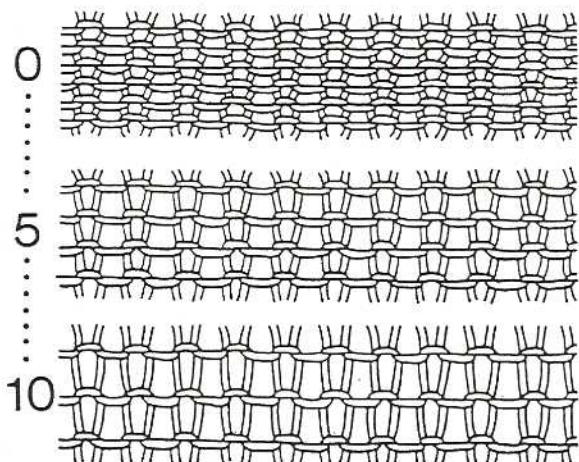

Leviers de côté

Ces leviers contrôlent les aiguilles en position B.

- ▼..... Pour tricoter des motifs à l'aide d'une carte de motif.
- Les aiguilles tricotent seulement le jersey.

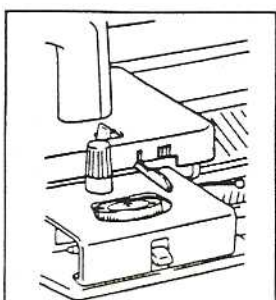
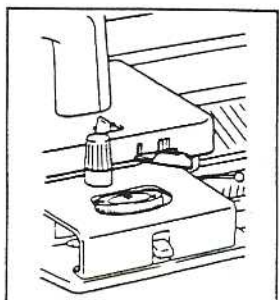

Leviers de rappel

Ces leviers contrôlent les aiguilles en position D

- II Les aiguilles en position D tricotent en jersey.
- I Les aiguilles en position D ne tricotent pas.

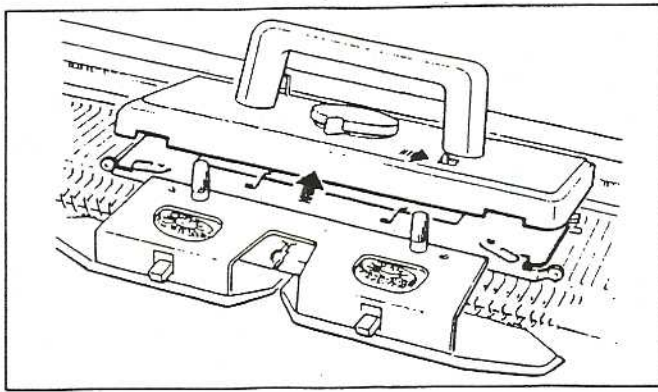

Levier de dégagement

En utilisant ce levier, on peut dégager le chariot d'un blocage ou le déplacer sur la fonture sans tricoter.

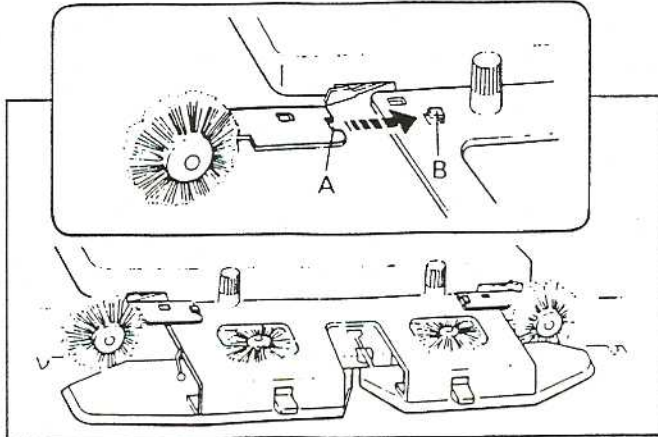

Brosses pour point ramassé

Fixer la brosse pour point ramassé droite du côté droit de l'avant-chariot et la gauche du côté gauche, en plaçant l'encoche "A" de la brosse sous la tête "B" de l'avant-chariot.

Les mailles peuvent parfois être + ou - lâches sur les aiguilles, ceci varie en fonction du fil que l'on utilise. Les brosses pour point ramassé peuvent être utilisées pour rectifier cette tendance en plus de leur fonction pour le point ramassé.

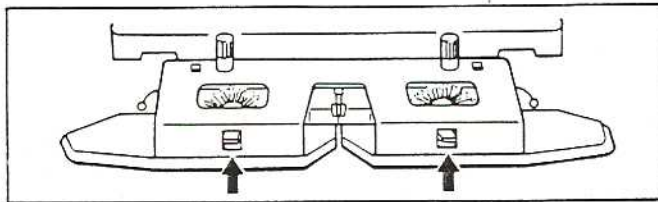

Leviers de brosse de tissage

Déplacer ces leviers pour mettre en place les brosses de tissage.

○ sauf pour le tissage
 ~..... pour le montage et le tissage

Pour passer de la position ○ à ~, pousser doucement le levier vers l'arrière en l'abaissant, il se mettra en place de lui-même.

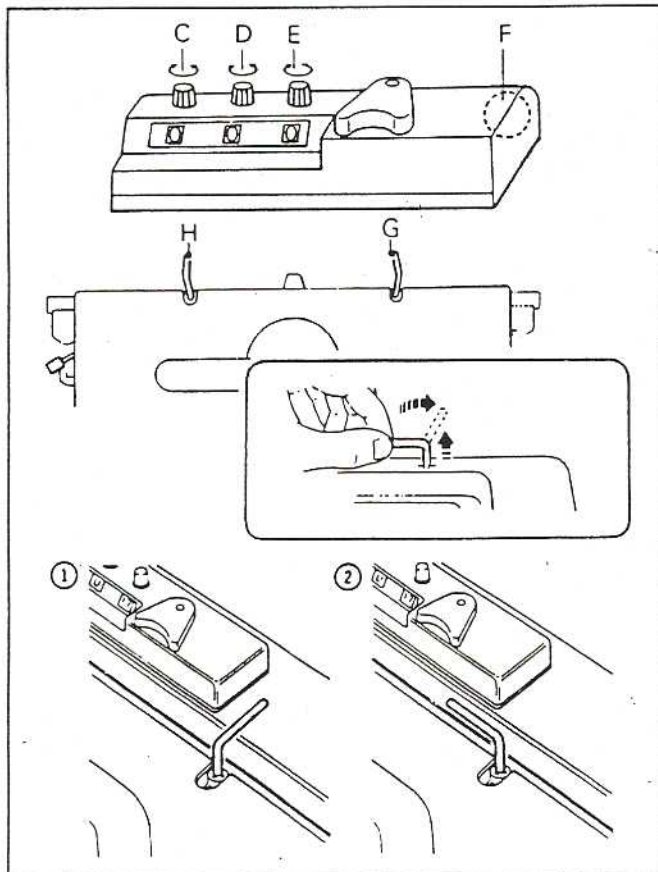

Compte-rang et doigts de déclenchement

Le compte de rangs compte automatiquement le nombre de rangs tricotés. Pour revenir à zéro, tourner les boutons moletés "C", "D" et "E" dans un sens ou dans l'autre.

La prise "F" sur le dessus du compte de rangs sert à brancher le lecteur de patron électronique KR10 (disponible en option). Voir page 84.

Le doigt de déclenchement "G" du côté droit du chariot actionne à la fois le compte de rangs et le lecteur de patron (accessoire en option), s'il est utilisé.

Le doigt de déclenchement "H" du côté gauche du chariot n'actionne que le lecteur de patron KR7, disponible en option.

Pour mettre en place les doigts de déclenchement pour qu'ils actionnent, soit le compte-rang, soit le lecteur de patron, les soulever et les tourner vers l'arrière de la fonture. Pour les ranger, les soulever et les tourner de l'autre côté.

- (1) Le doigt de déclenchement est en position de travail.
- (2) Le doigt de déclenchement est au repos.

PREPARATION DU FIL

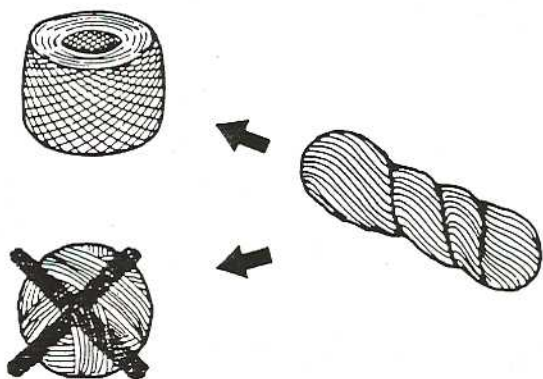

Cette machine a été conçue pour pouvoir utiliser un grand nombre de laines grosses ou moyennes. Il est cependant recommandé d'employer une laine moyenne régulière pour s'entraîner (voir page 12).

Il est très important de préparer correctement les fils avant de commencer à tricoter. Ce soin tout particulier rend le tricot plus agréable, plus facile et la qualité de votre vêtement sera meilleure.

Il est impossible de tricoter avec un écheveau ou une pelote faite à la main.

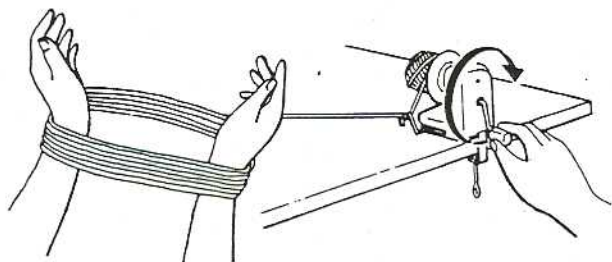

Défaire l'écheveau pour placer la laine autour de vos poignets ou sur un support spécial (disponible en option), pour faire une pelote utilisable par la machine.

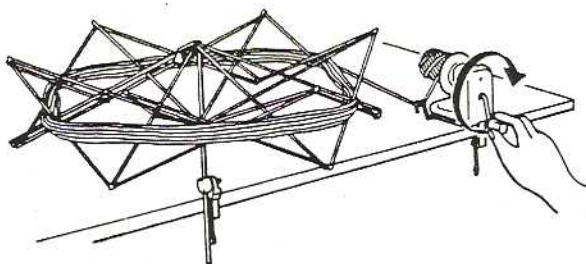

Pour faire cette pelote, il est recommandé d'utiliser le bobinoir en option.

Quand la pelote est faite, s'assurer que la laine sorte facilement du centre de la bobine, sans la soulever. Si la pelote est trop serrée, il faut la refaire.

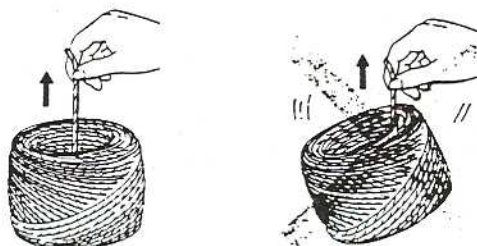
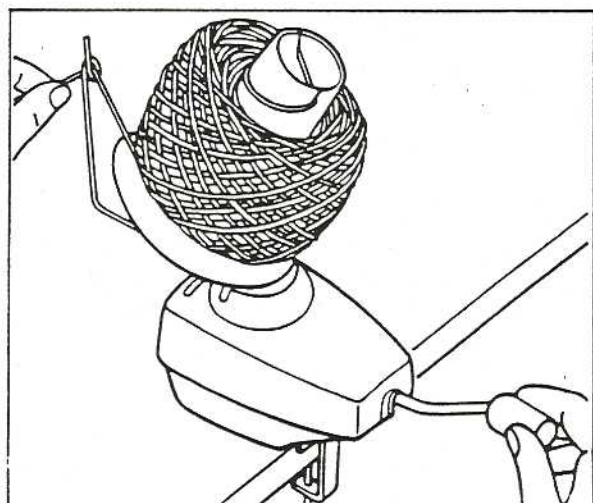

ENFILAGE DES FILS

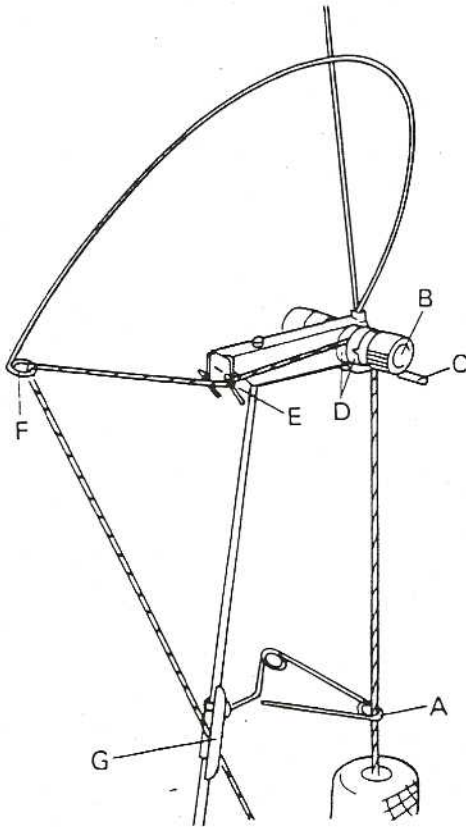

Pour s'exercer, prendre une laine moyenne régulière.

Enfiler le côté droit de l'ensemble tension, comme suit :

- (1) A travers l'oeillet droit du guide-fil "A"
- (2) Entre le bouton tension "B" et le guide "C"
- (3) Entre les deux disques de tension "D"
- (4) A travers l'oeillet guide-fil droit "E"
- (5) A travers l'oeillet droit du pêcheur "F"

Tirer sur le fil et l'accrocher dans le pince-fil "G".

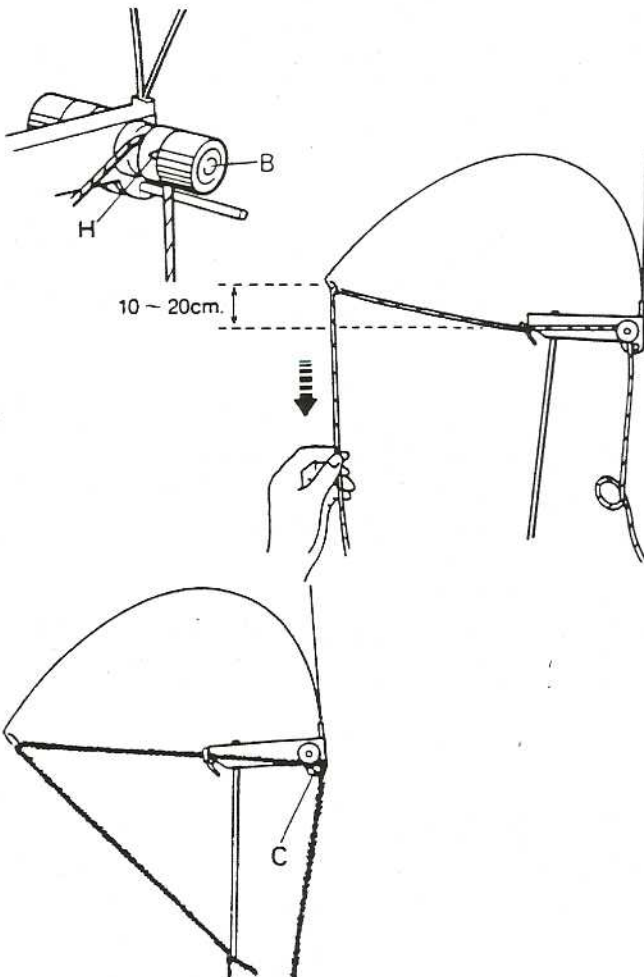

Réglage de la tension

Régler la tension selon le type de laine choisi en tournant le bouton de tension "B" jusqu'à ce que le numéro choisi se trouve en face de l'encoche "H" en suivant :

1. Le fil sort librement de la pelote
2. La distance entre le pêcheur et le guide-fil doit être de 10 à 20 cm.

Plus le nombre est grand, plus la tension est serrée.
Plus le nombre est petit, plus la tension est lâche.

Si on utilise de la grosse laine fantaisie, passer seulement le fil sur le guide "C" et non entre les deux disques de tension "D".

Il est recommandé de tirer une certaine longueur de fil de la pelote avant de faire le montage.

FIL ET BOUTON DE DENSITE

MOD. 860

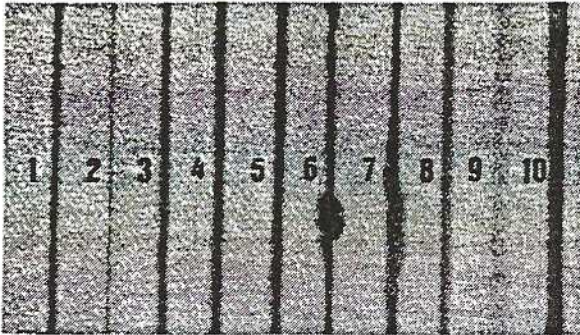

Pour obtenir la taille des mailles et la tension du fil correcte pour un tricot, régler le bouton de densité en fonction de la grosseur du fil. Pour s'y aider, se reporter à l'éventail de fils présentés et au tableau ci-dessous.

Sortes de fils	Densités
1 Laine moyenne	1 - 2
2 Mohair	1 - 2
3 Coton	3 - 4
4 Grosse laine	3 - 4
5 Grosse laine	5 - 6
6 Mohair	5 - 6
7 Fil fantaisie	7 - 8
8 Coton	7 - 8
9 Fil synthétique	9 - 10
10 Très grosse laine	9 - 10

Plus le fil est gros, plus la tension est élevée et inversement, plus le fil est fin, plus la tension est faible.

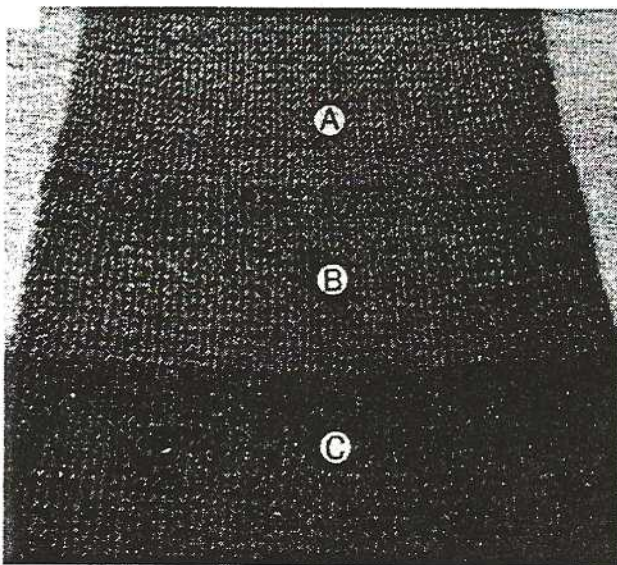

A - Densité sur 1 pour la laine moyenne
 B - Densité sur 5 avec la grosse laine
 C - Densité sur 9 avec la très grosse laine

MOD. 890

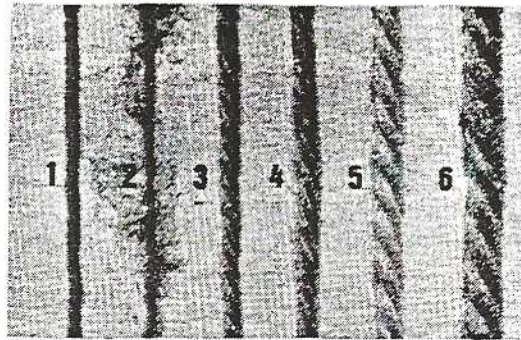

Pour obtenir la taille des mailles et la tension du fil correcte pour un tricot, régler le bouton de densité en fonction de la grosseur du fil. Pour s'y aider, se reporter à l'éventail de fils présentés et au tableau ci-dessous.

Sortes de fils	Densités
1 Laine moyenne	1 - 2
2 Mohair	3 - 4
3 Grosse laine	5 - 6
4 Très grosse laine	6 - 8
5 Laine particulièrement grosse	8 - 10
6 Laine extrêmement grosse (1 aiguille sur 2)	6 - 7

Plus le fil est gros, plus la tension est élevée et inversement, plus le fil est fin, plus la tension est faible.

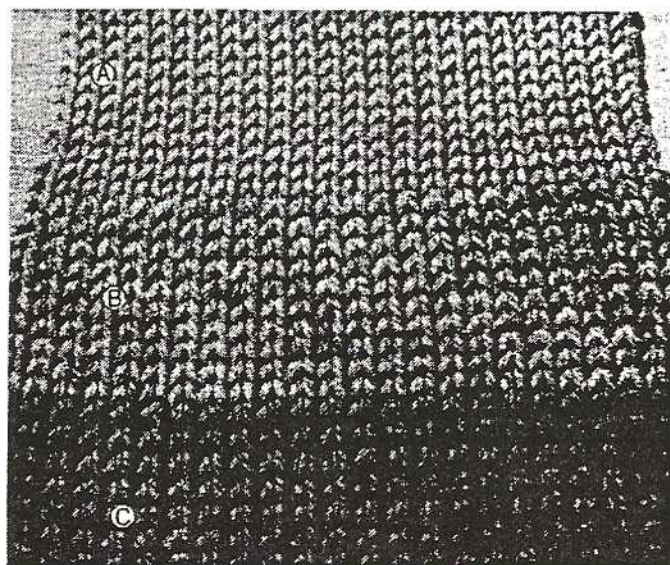

A - Densité sur 1 avec la laine moyenne
 B - Densité sur 5 avec la grosse laine
 C - Densité sur 9 avec la laine extrêmement grosse

MONTAGE ET TRICOT

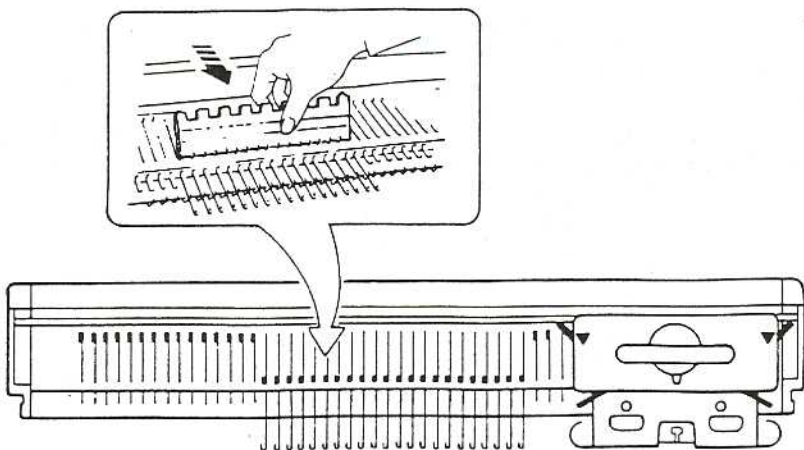

Montage (1) - Méthode tissage

Pousser le nombre souhaité d'aiguilles de la position A à la position d.

Régler le chariot comme suit :

Sélecteur de point.....O (Jersey)
 Leviers de côté▼
 Levier de rappel.....II
 Leviers de brosses de tissage ... O

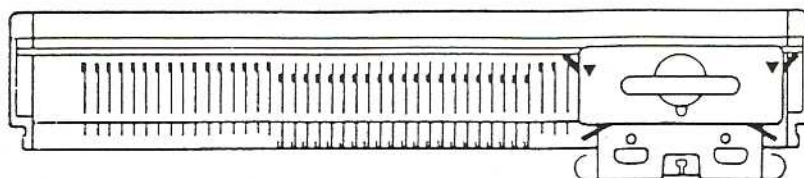

Passer doucement le chariot sur la fonture, en passant sur toutes les aiguilles.

Les aiguilles sont alignées en position B.

Laisser le chariot du côté droit.

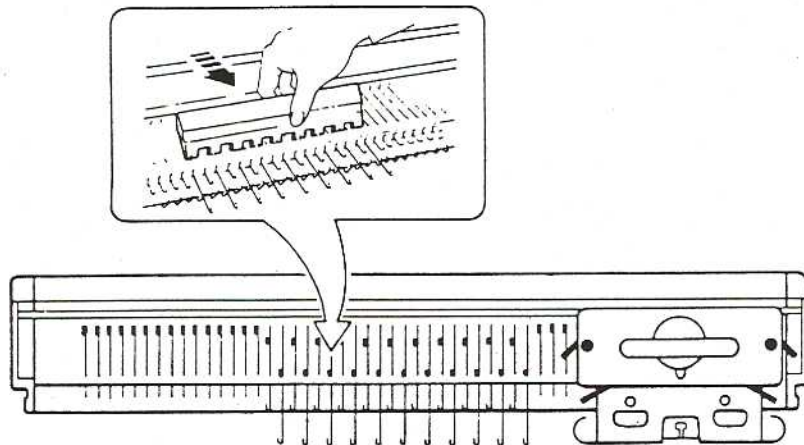

A l'aide du sélecteur d'aiguilles, pousser une aiguille sur 2 de la position B à D :

Levier de côté●
 Leviers de brosse de tissage ... ∞

Régler la densité en se reportant au tableau de la page 12.

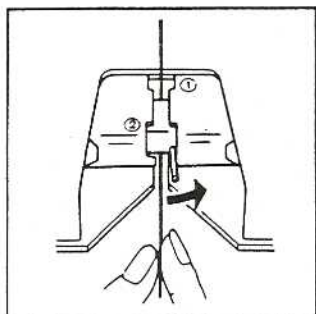
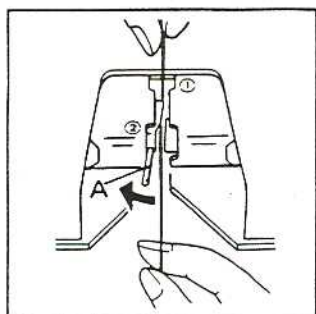

Ouvrir la noix en actionnant la porte "A" vers la gauche. Décrocher le fil pour l'amener dans la noix.

Tenir le fil à deux mains et le glisser à travers la noix.

Fermer la noix en actionnant la porte "A" vers la droite.

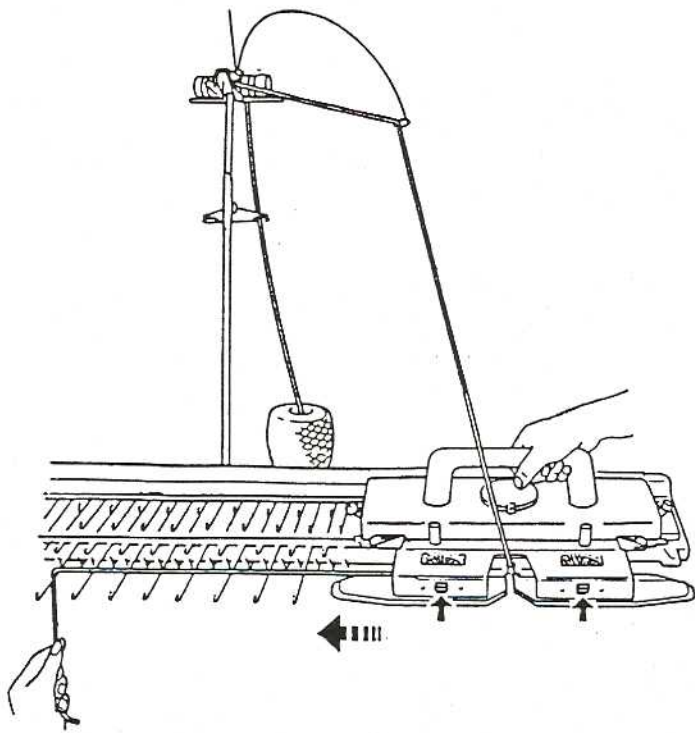

Tirer le fil par le dessous de l'avant-chariot et le passer sur toutes les aiguilles en position D.

Maintenir le fil sans tirer du côté gauche, par le bout en le tenant une trentaine de cm de l'extrémité.

Déplacer doucement le chariot de droite à gauche pour le passer sur toutes les aiguilles. Le premier rang est tricoté.

S'assurer que l'avant-chariot dépasse bien la dernière aiguille au travail de 2 à 3 cm avant de commencer le rang suivant.

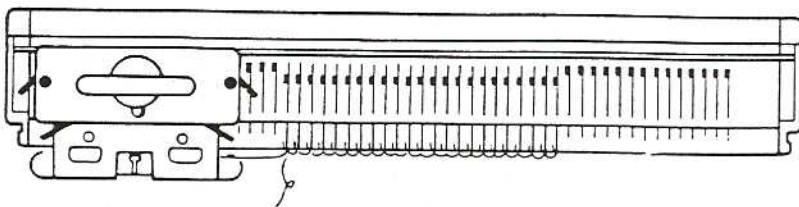

Continuer à tricoter encore 2 ou 3 rangs. Le montage est terminé.

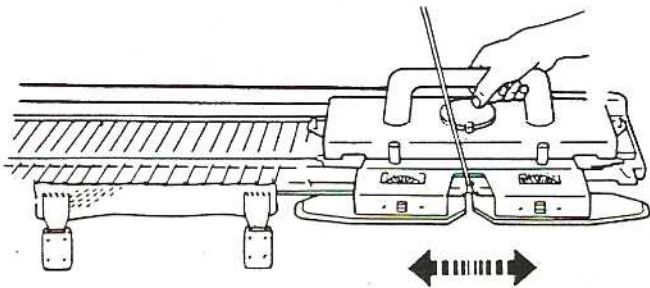

Mettre les leviers de brosse de tissage sur O.

Tricoter 4 à 5 rangs et suspendre les poids de lisière à chaque extrémité du tricot.

Déplacer le chariot en aller-retour pour tricoter le jersey.

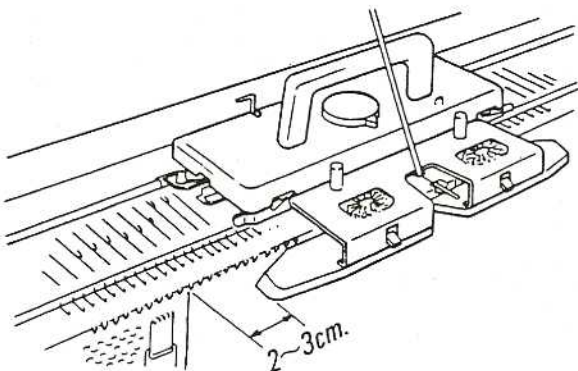

S'assurer que l'avant-chariot a bien dépassé la dernière aiguille au travail de 2 à 3 cm avant de commencer à tricoter le rang suivant.

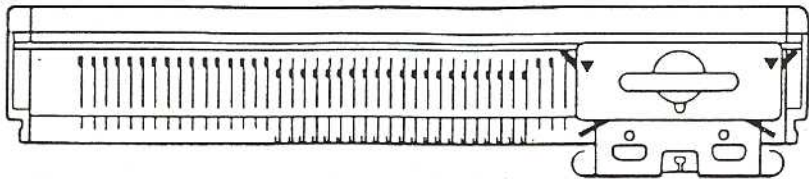
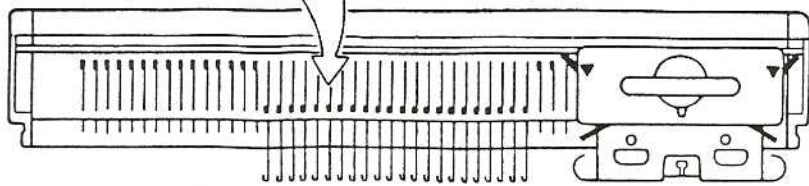
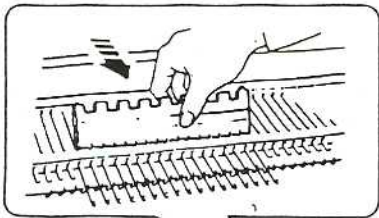

Montage (2) – Méthode la plus utilisée.

Pousser le nombre d'aiguilles nécessaire de la position A à la position D.

Régler le chariot comme suit :

- Sélecteur de point.....O (Jersey)
- Levier de côté.....▼
- Leviers de rappel.....II
- Leviers de brosse de tissage.....O

Passer doucement le chariot sur la fonture jusqu'à ce qu'il dépasse toutes les aiguilles en position D.

Les aiguilles s'alignent en position B.

Laisser le chariot du côté droit de la fonture.

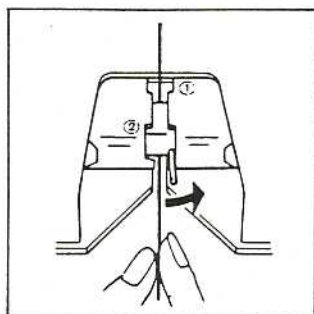
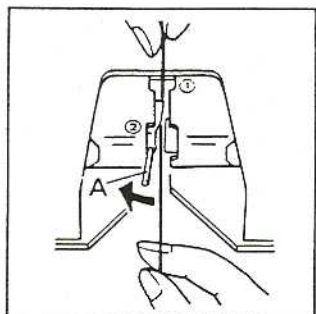

Ouvrir la noix en actionnant la porte A du côté gauche.
Retirer le fil principal du pince-fil pour le mettre dans la noix.
Tenir le fil des deux mains et l'introduire dans la noix.
Fermer la noix en actionnant la porte du côté droit.

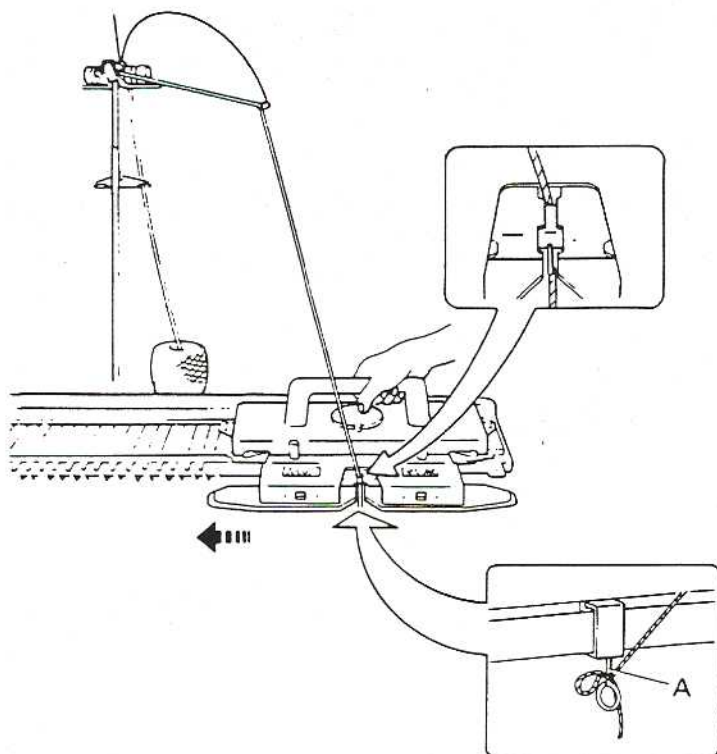

Nouer l'extrémité du fil au serre-joint A.

Régler le bouton de densité en se reportant au tableau page 12.

Déplacer doucement le chariot de droite à gauche sur toutes les aiguilles en position B.

Veiller à dépasser la dernière aiguille au travail avec le chariot d'environ 3 cm.

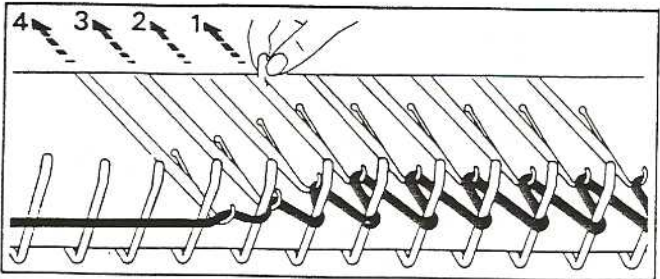
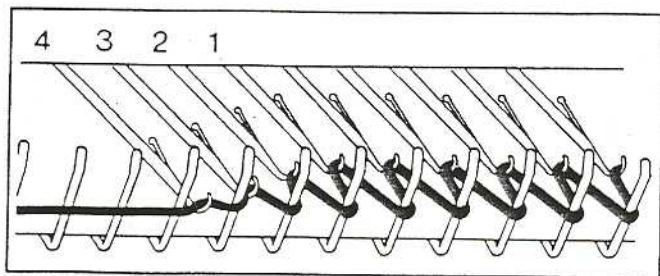

Lorsqu'on tricote le premier rang, il se peut que les boucles se rétrécissent à la lisière.

Pour faire un montage réussi, la grosseur des petites boucles doit être augmentée.

Pour cela, prendre le fil au-dessus de la noix et tirer vers le bas pour donner du mou.

En commençant par la boucle portée par l'aiguille "1", repousser une à une les aiguilles à petite boucle en position B.

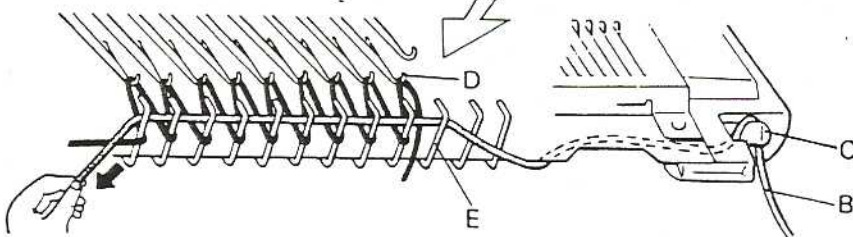
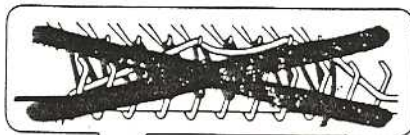
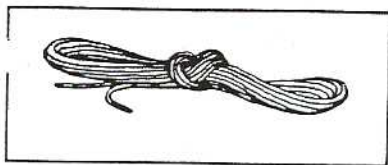

Sortir le nylon de montage de la boîte d'accessoires et le défaire.

Vérifier qu'il n'y ait pas de noeud.

Accrocher l'extrémité du nylon de montage "B" au pince-fil "C" à l'extrémité droite de la fonture comme illustré.

Passer le nylon de montage sur le fil formant les boucles entre les crochets d'aiguille "D" et les jacks "E". Tirer le nylon de montage de la main gauche.

S'assurer que le nylon de montage passe correctement sur les boucles et qu'il ne soit pas entravé par les crochets d'aiguille.

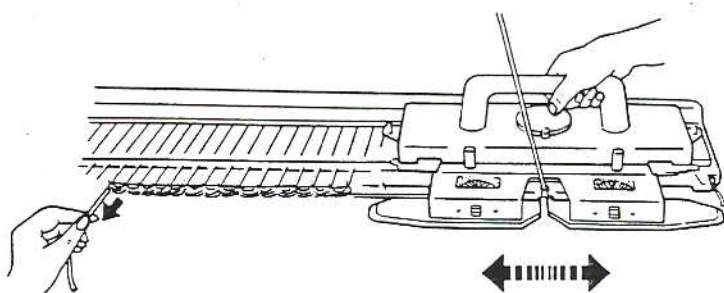

Tout en maintenant le nylon de montage par son extrémité gauche en tirant vers le bas, déplacer le chariot vers la droite.

Continuer à tricoter 5 à 6 rangs.

Libérer l'extrémité droite du nylon de montage du pince-fil et tirer par la gauche pour le libérer.

Le montage est terminé.

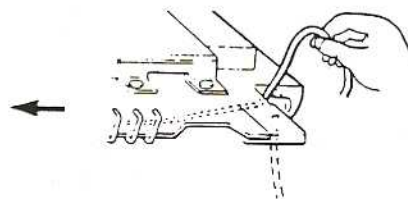
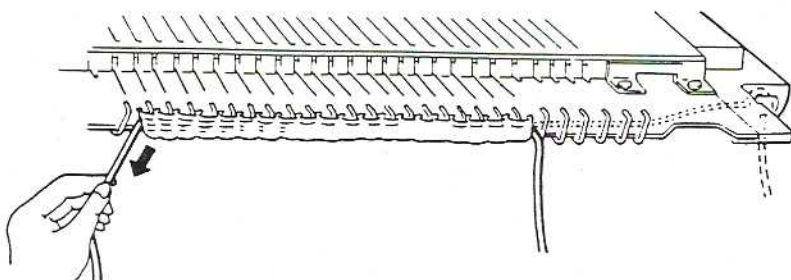

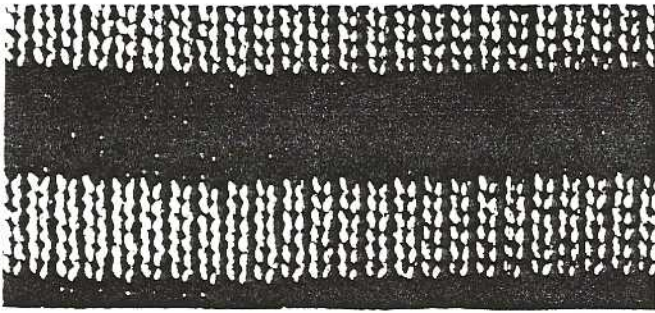

Tricotage en jersey rayé

Les rayures s'obtiennent en changeant le fil de la noix (1) tous les quelques rangs.

Le montage se fait avec le fil principal (n'importe quelle méthode de montage convient).

Tricoter 4 à 5 rangs en jersey et suspendre les poids de lisière aux deux extrémités du tricot.

Défaire le fil du serre-joint si l'on choisit la méthode de montage 2.

Ouvrir la noix en actionnant la porte "A" vers la gauche.
Retirer le fil principal de la noix.

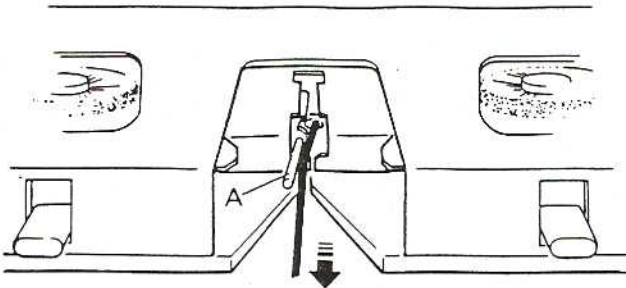

Placer le fil en attente dans le pince-fil sur le côté de la fonture.

IMPORTANT :

Le fil du pêcheur gauche doit toujours être accroché au pince-fil gauche de la fonture et le fil du pêcheur droit au pince-fil droit.

On doit toujours mettre le fil en attente de cette façon, quelque soit le côté où l'on change les fils.

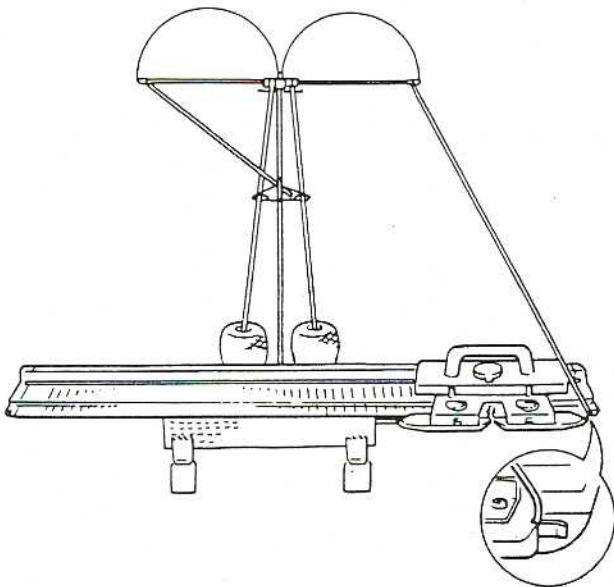

Libérer le fil couleur N° 2 du pince-fil et le tirer en direction de la noix.

Ouvrir la noix en poussant la porte vers la gauche et insérer le fil dans la noix.

Fermer la noix en poussant la porte vers la droite.

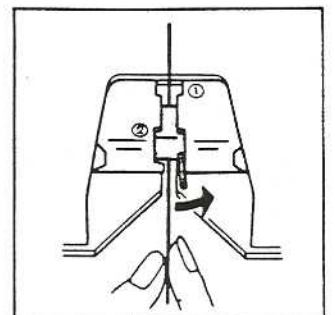
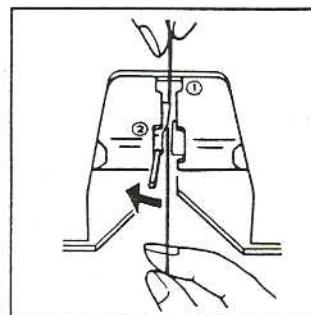
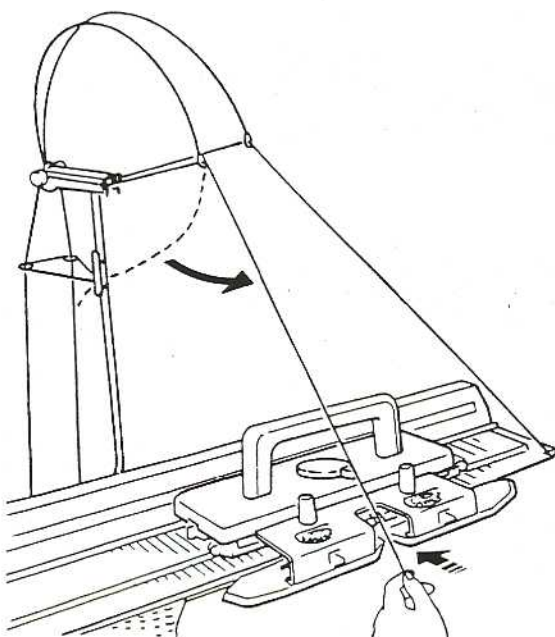

Attacher les fils à chaque serre-joint.

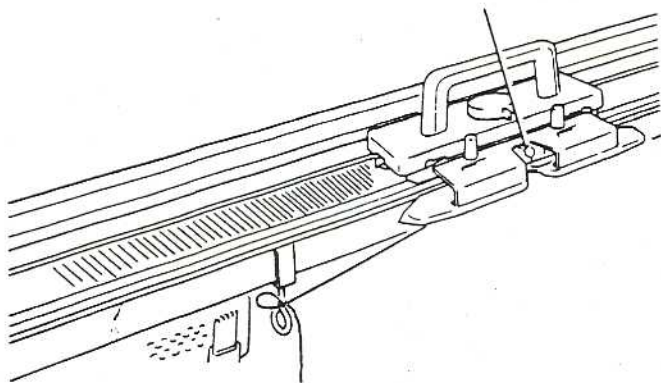

Éliminer le surplus de fil en tirant le fil vers le bas, à l'arrière du support de tension.

Tricoter un nombre pair de rangs.

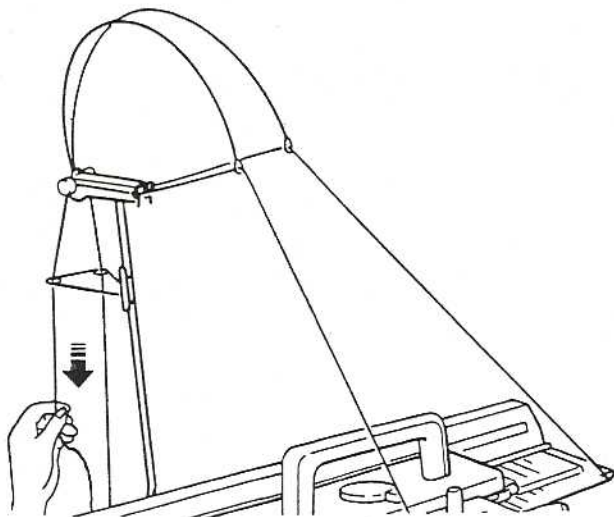

Enlever le fil couleur N° 2 de la noix (1) et le mettre en attente dans le pince-fil vide.

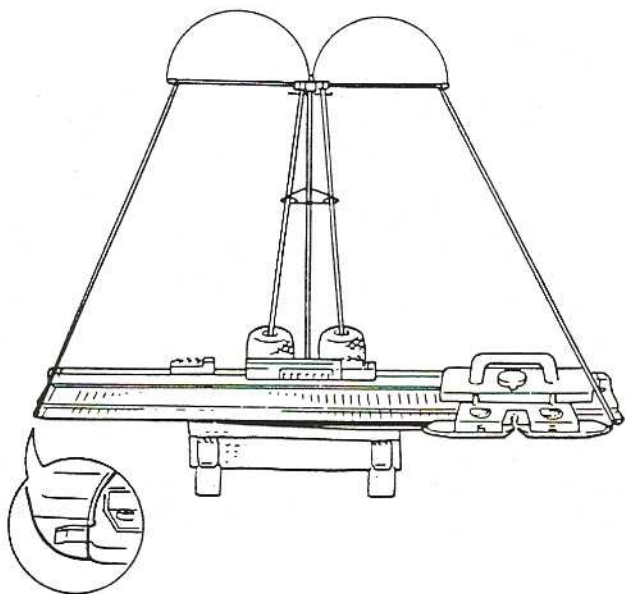

Enlever le fil principal du pince-fil et l'insérer dans la noix (1).

Éliminer le surplus de fil.

Tricoter un nombre pair de rangs, en utilisant les deux fils alternativement.

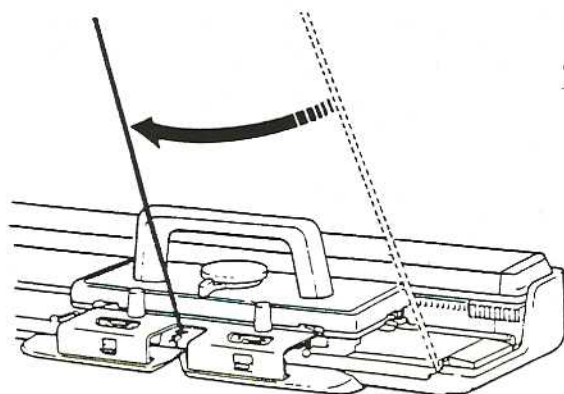

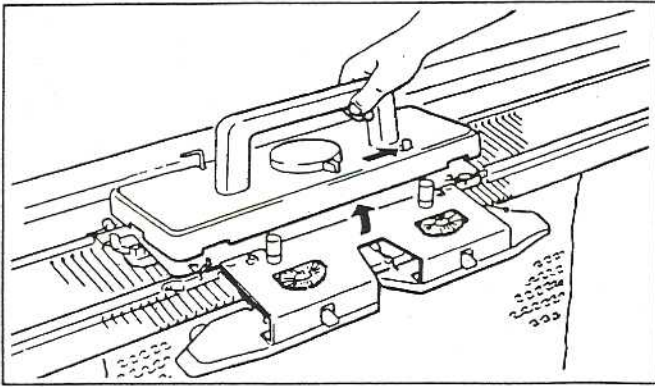

Déplacer le chariot sans tricoter.

Arrêter le compte-rangs, pupitre de commande et lecteur de patron (disponible en option).

Utilisation du levier de dégagement

Pousser ce levier dans le sens de la flèche pour soulever la partie principale du chariot et déplacer le chariot sur le tricot.

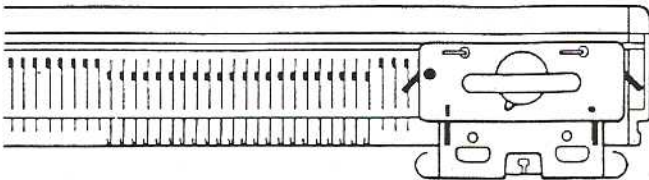

Utilisation du sélecteur de point

Régler le chariot comme suit et le passer sur le tricot.

Sélecteur de point..... S
 Levier de côté (du côté le plus proche du tricot) ●
 Levier de rappel (du côté le plus proche du tricot) I

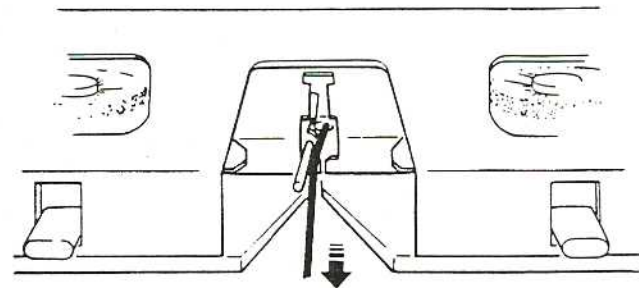

Enlever le tricot de la machine.

- sans fermer les mailles-

Ceci est utile pour retirer rapidement les échantillons de la machine.

Enlever le fil de la noix.

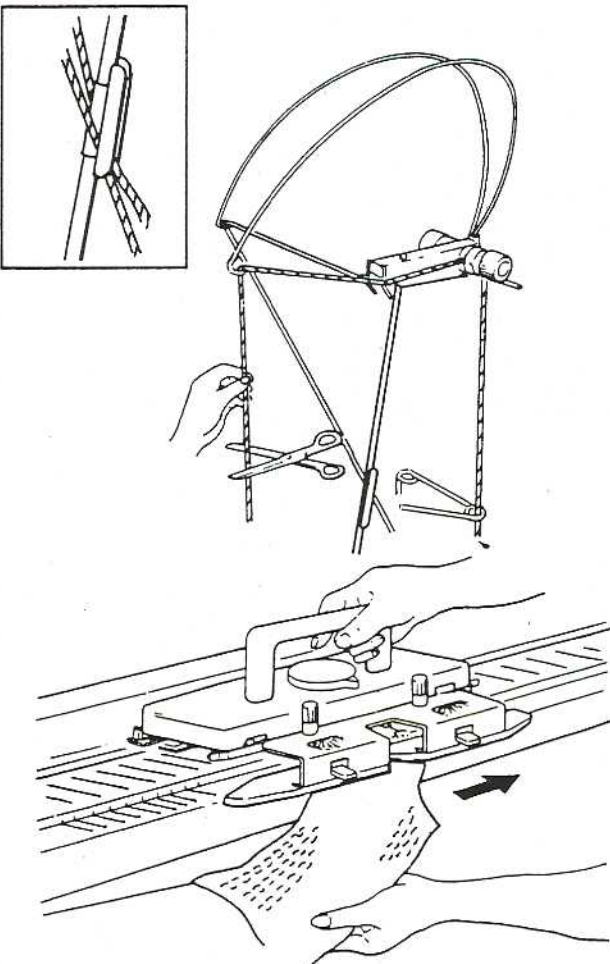

Maintenir le fil entre le chariot et le pêcheur, le couper.

Accrocher les fils au pince-fil de l'ensemble tension.

Enlever les poids.

Régler le sélecteur de point "O" et passer le chariot sur le tricot.

Le tricot se détache des aiguilles.

TRICOTER DES MOTIFS AVEC LE LECTEUR DE CARTES EC1

TABLE DES MATIERES

	Page
LECTEUR DE CARTE EC1	21
BRANCHER LE LECTEUR DE CARTES A LA MACHINE.....	22
CARTES	23
CURSEURS ET INDEX DE MOTIF	24
PUPITRE DE COMMANDE	25
INDICATEUR DE LARGEUR DE MOTIF	28
MISE EN PLACE DE LA CARTE.....	30
PRECAUTIONS A PRENDRE LORS DU TRICOTAGE D'UN MOTIF	31
JACQUARD	32
POINT RAMASSE	35
POINT RAMASSE AJOURE.....	36
POINT FIL TIRE.....	37
POINT FIL TIRE/POINT RAMASSE MULTICOLORES.....	38
MOTIF PLACE	39
TISSAGE	41
DENTELLE	43

LECTEUR DE CARTES EC1

Ce lecteur de cartes est nécessaire pour tricoter des motifs à l'aide de cartes.

Nom de chaque pièce et accessoire.

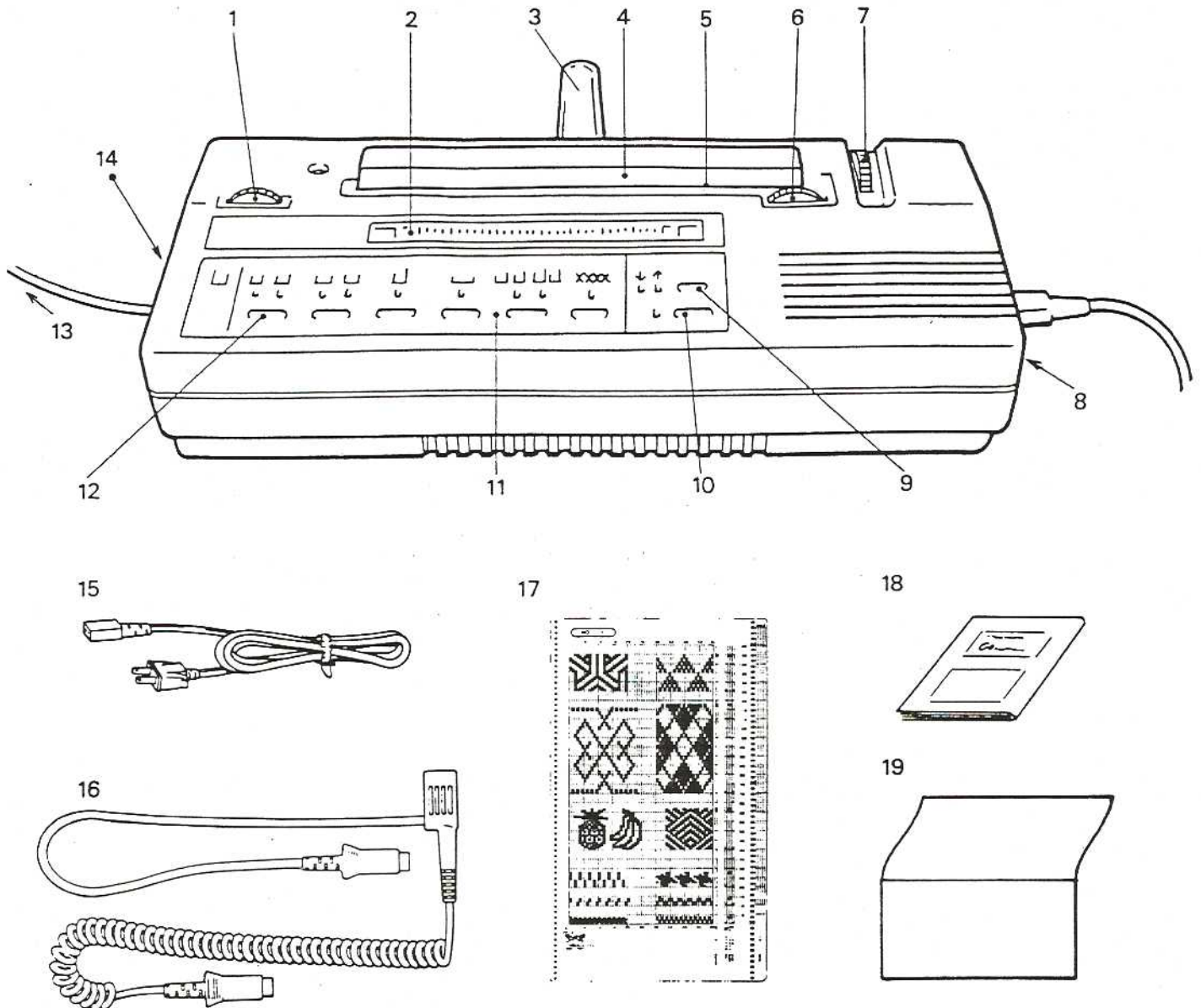

- | | |
|---|---|
| 1. Molette de déplacement de l'aiguille rouge de l'indicateur de largeur du motif G | 10. Bouton d'inspection |
| 2. Index indicateur de largeur du motif | 11. Touche de départ de motif sur 1 maille |
| 3. Guide-cartes | 12. Touche d'inversion des couleurs |
| 4. Couverture en plastique de la fente | 13. Cordon connexion avec 16 |
| 5. Fente d'introduction de la carte | 14. Prise pour PE1 |
| 6. Molette de déplacement de l'aiguille rouge de l'indicateur de largeur du motif D | 15. Cordon secteur |
| 7. Molette d'entraînement de la carte | 16. Cordon de branchement chariot/EC1 |
| 8. Bouton marche/arrêt | 17. Cartes de motifs (10), cartes vierges (5) |
| 9. Bouton de changement de direction pour entraînement de la carte | 18. Livret de points |
| | 19. Carte de nettoyage du lecteur de cartes |

BRANCHER LE LECTEUR DE CARTES A LA MACHINE

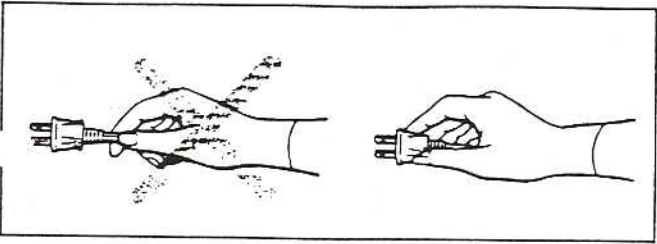
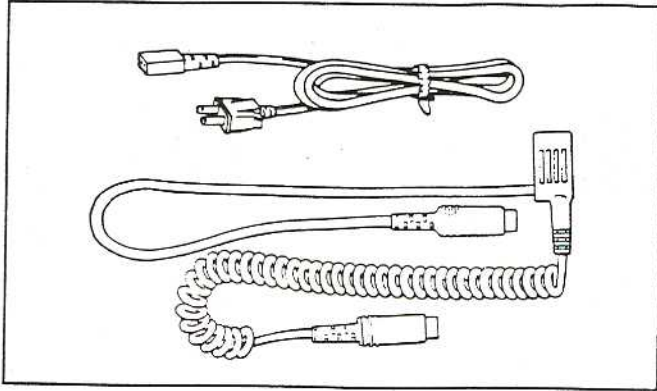

- (1) Retirer l'ensemble tension du support de tension. Faire glisser le bloc support du cordon le long du support de tension jusqu'à ce qu'il se coince. Remettre l'ensemble tension en place.
- (2) Brancher la partie extensible du cordon au chariot en mettant les deux ▼ l'un en face de l'autre.
- (3) Brancher l'autre partie du cordon au cordon du lecteur de cartes en mettant le ▼ en face du -.
- (4) Brancher la fiche femelle du cordon secteur au lecteur de cartes.
- (5) Brancher la fiche mâle du cordon secteur sur le secteur.

Ne pas mettre le lecteur de cartes en marche avant de le brancher.

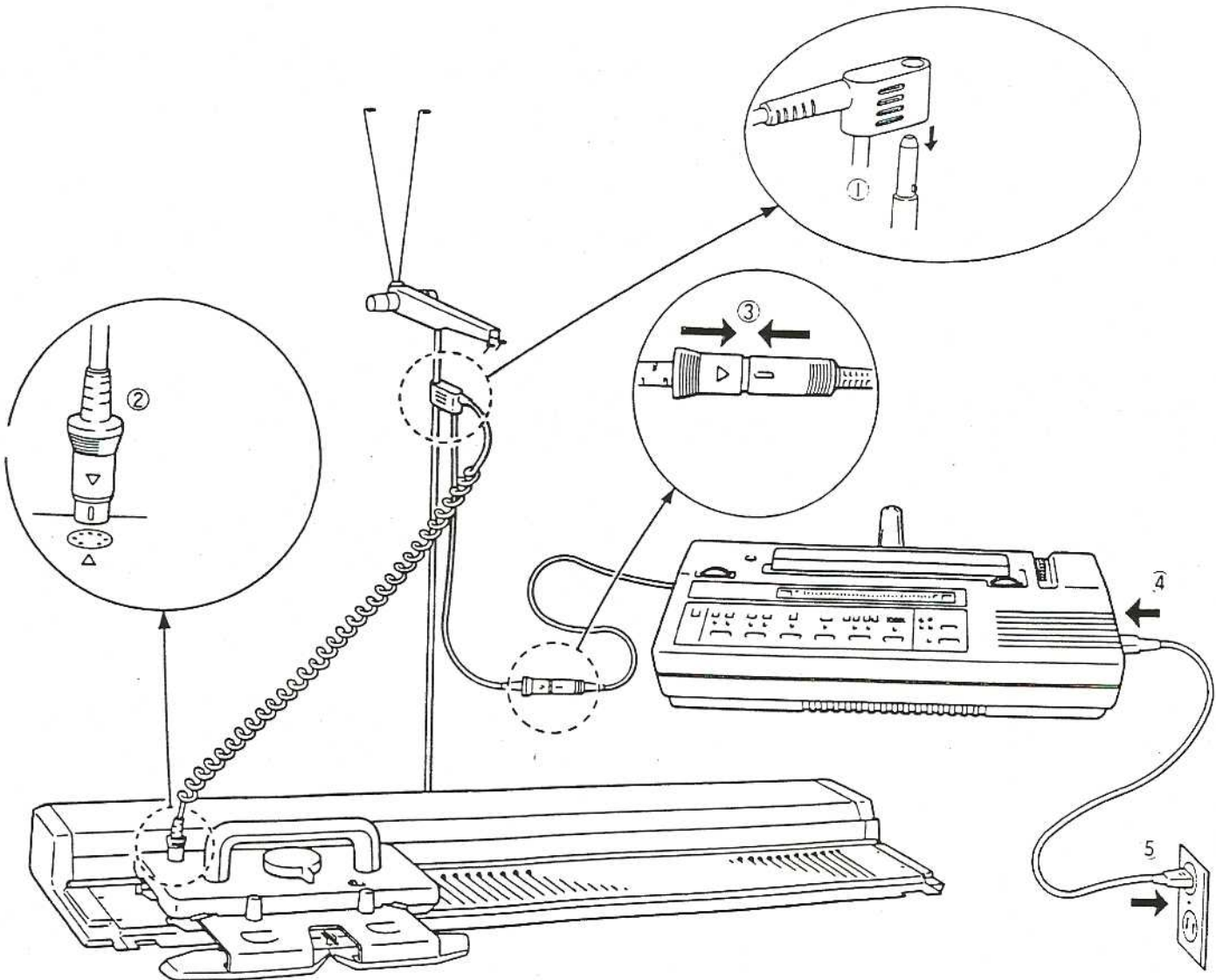

CARTES

La carte de motifs est quadrillée de telle sorte que chaque carreau représente une maille, proportionnellement à sa taille. Les carreaux noirs représentent le motif à reproduire sur le tricot.

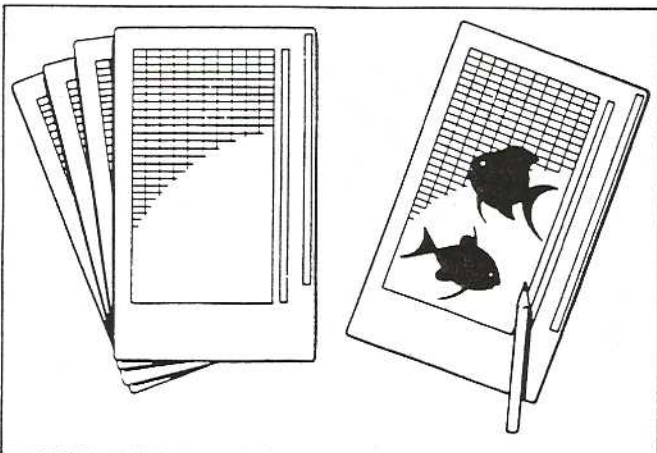
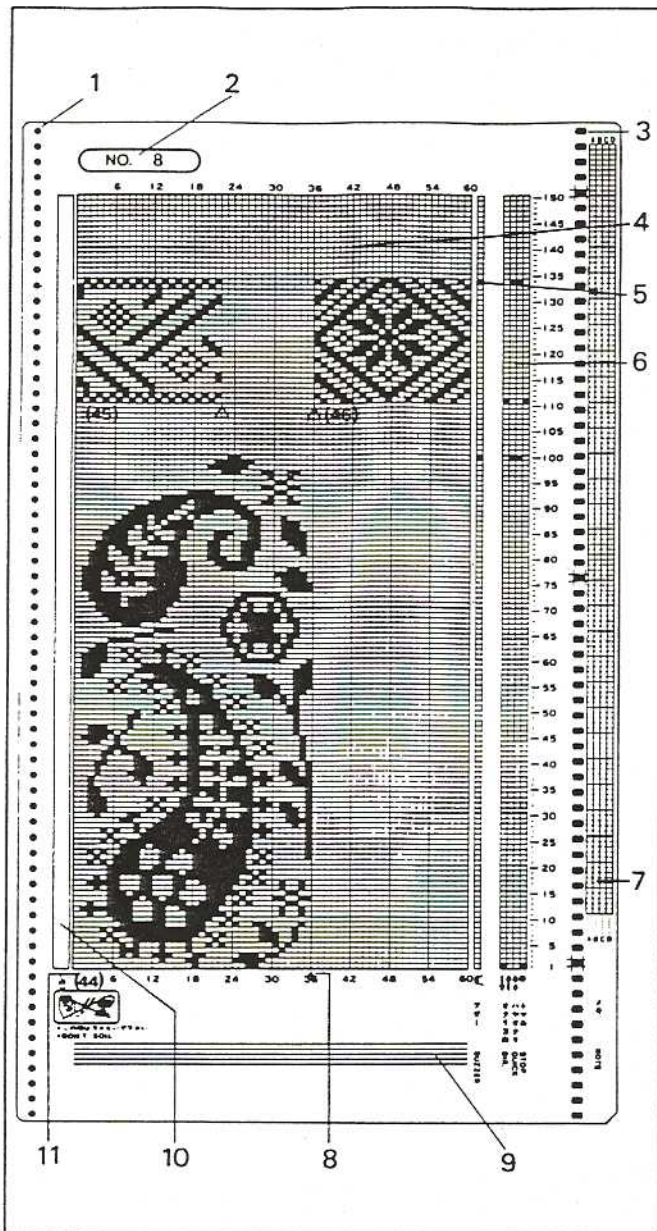

- 1 Perforations gauches pour entraînement de la carte
- 2 Numéro de la carte
- 3 Perforations droites pour entraînement de la carte
- 4 Carte quadrillée
On peut dessiner un motif de 60 mailles sur 150 rangs dans cette partie
- 5 Colonne du signal sonore
Chaque point dans cette colonne actionne l'avertisseur sonore quand le rang marqué est lu ; c'est-à-dire un rang avant la fin du motif
- 6 Colonne d'instructions (sert à contrôler le mouvement de la carte)

Retour rapide de la carte

(Grâce à ces deux points, la carte revient automatiquement au 1er rang en retour rapide lorsque le motif est terminé)

Commande de mouvement de la carte vers le haut

Commande de la carte vers le bas

Arrêt du retour rapide de la carte

Arrêt de la carte

Retour rapide

Direction d'avancement de la carte

- 7 Colonne d'annotations
Utiliser cette colonne pour noter un changement de fil ou autres indications. **Attention, il y a 10 rangs de décalage entre la partie visible de la carte et le rang tricoté par la machine, s'assurer de marquer le 10ème rang au-dessus du rang devant être tricoté.**
- 8 Marque de largeur de motif.
Le petit triangle indique où l'aiguille rouge de l'indicateur de largeur de motif doit être placée, cela varie en fonction du motif.
Placer l'aiguille rouge en face du petit triangle.
- 9 Ces lignes horizontales sont utilisées pour vérifier si la carte est correctement introduite dans la machine.
- 10 Ne rien mettre dans cette colonne
- 11 Numéro du motif

Cartes vierges (5)

Ces cartes sont en papier en semi-transparent et présentent les mêmes quadrillages que les cartes de motif. On peut dessiner le motif de son choix avec les crayons fournis avec la machine (2).

Voir page 57.

CURSEURS ET INDEX DE MOTIF

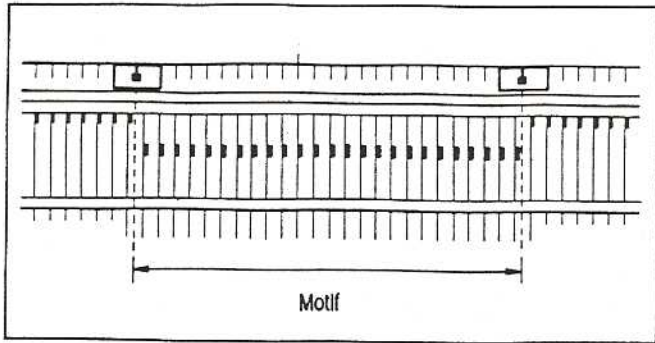

Courseurs

Les curseurs sont ceux qui glissent le long du rail à l'arrière de la fonture.

Le tricotage du motif s'effectue seulement entre les deux curseurs (ces curseurs déterminent l'étendue du motif).

Lorsque les curseurs sont placés aux deux extrémités des aiguilles au travail, le motif sera tricoté sur toute la largeur du tricot.

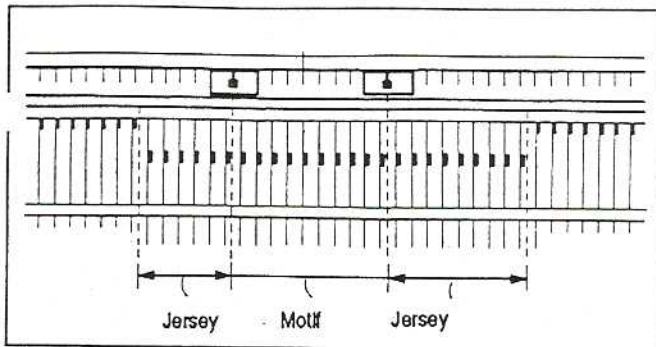

On peut utiliser les curseurs pour isoler un motif placé ou pour supprimer des morceaux de motif.

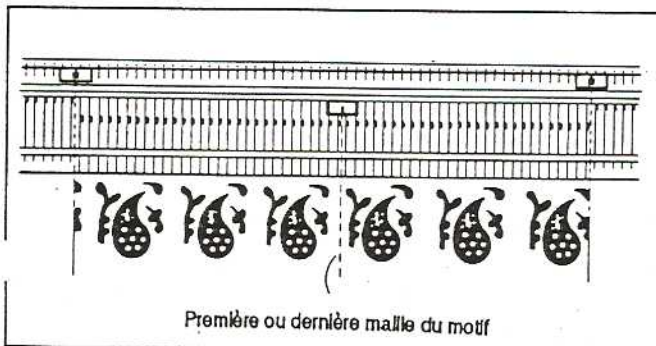

Index de motif/Index N

L'index de motif est le petit bloc rectangulaire marqué d'un trait rouge. Il a de petits ergots pour le maintenir en place. Les ergots correspondent exactement aux trous situés derrière la fonture.

Le trait rouge de l'index de motif indique à la machine où commencer et finir la répétition du motif.

Généralement, l'index de motif est placé au milieu de la fonture.

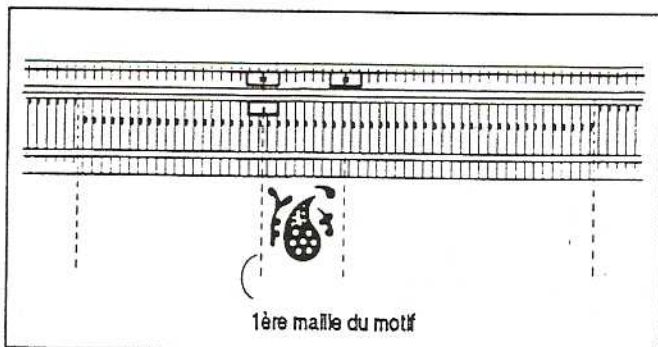

Si l'on souhaite ne tricoter qu'une partie du motif en tant que motif placé, placer l'index de motif au curseur gauche ou droit comme illustré ci-contre.

On doit positionner l'index de motif soit entre les curseurs soit à la hauteur de l'un des deux. Ne pas le placer à l'extérieur de la zone délimitée par les curseurs.

PUPITRE DE COMMANDE

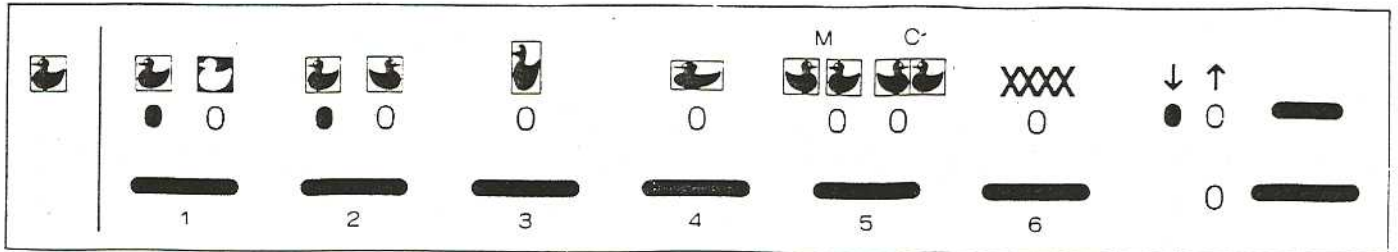

La représentation du canard à gauche montre la manière normale de tricoter un motif, de façon à ce que vous puissiez comparer ce symbole avec les autres symboles au-dessus des touches et comprendre ainsi la fonction de chacune d'elles.

Les voyants rouges en-dessous des motifs indiquent si cette touche est en fonction ou non. Les voyants changent de place, s'allument ou s'éteignent par pression de la touche. Lorsque l'on allume le lecteur de cartes, les voyants rouges gauches des touches 1 et 2 et de la touche de changement de direction s'allument. Presser chaque touche selon ses besoins. On peut associer 2 ou plusieurs touches à la fois.



Touche 1 (Inversion de couleurs)

La touche 1 montre un canard soit semblable au canard de gauche, soit avec les couleurs inversées. Le voyant est toujours allumé à droite ou à gauche. Il détermine si la machine lit la partie blanche ou noire de la carte motif.

Si le voyant gauche est allumé :
le jacquard sera tricoté tel qu'on le voit sur la carte motif. La machine tricote la partie blanche de la carte (le fond) avec le fil de la noix (1) et la partie de la carte (le motif) avec le fil de la noix (2).

Si le voyant droit est allumé :
le jacquard sera tricoté avec les couleurs inversées. La machine tricote le fond avec le fil de la noix (2) et le motif avec le fil de la noix (1). Le voyant droit est principalement allumé pour les motifs en point ramassé et en point fil tiré. Quand le voyant droit est allumé, la machine tricote le fond en jersey et le motif en points ramassés au fil tiré.

Le voyant de gauche doit être allumé pour tricoter un motif placé.

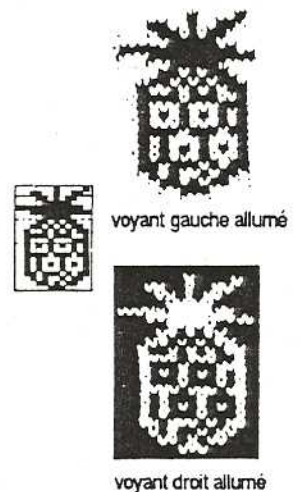

Touche 2 (Sens du motif : normal ou Inversé)

Le voyant droit ou gauche est toujours allumé et indique dans quel sens le motif est dirigé.

Si le voyant gauche est allumé :
le motif est tricoté tel qu'on le voit sur la carte motif, sur l'envers du tricot.

Si le voyant droit est allumé :
le motif est tourné de l'autre côté.
Si l'on veut tricoter le motif du même côté que sur la carte, il faut allumer le voyant droit. (Pour tricoter des lettres correctement, allumer le voyant de droite).





Touche 3 (Allongement du motif)

La touche 3 a seulement un symbole et le canard a la même largeur mais est deux fois plus grand.

Si le voyant est allumé :

tout motif est tricoté en étant multiplié par deux dans le sens de la hauteur. Pour ce faire, la machine tricoterà 2 fois chaque rang représenté sur la carte. (Presser cette touche quand le chariot est sur le côté, prêt à commencer à tricoter).

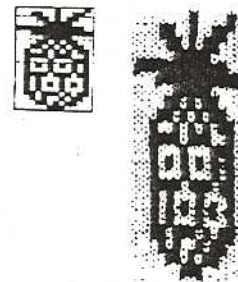

Touche 4 (Elargissement du motif)

La touche 4 a seulement un symbole et le canard est représenté avec sa hauteur normale mais est deux fois plus large.

Si le voyant est allumé :

tout motif est tricoté en étant multiplié par deux dans le sens de la largeur, la machine tricoterà deux mailles pour une représentée sur la carte.

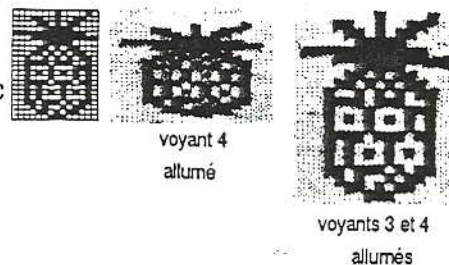

On peut associer les touches 3 et 4 pour obtenir un motif deux fois plus long et deux fois plus large que le motif dessiné sur la carte.

Mod. 860

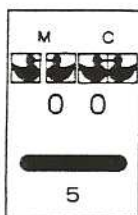

Touche 5 (Miroir)

La touche 5 a deux symboles, tous deux représentent 2 canards se faisant face. Les 2 fonctions donnent un "effet miroir" mais légèrement différent.

Si l'un ou l'autre de ces voyants est allumé, le motif sera tricoté faisant face d'un côté puis de l'autre, puis le 1er côté de nouveau tout au long du tricot. Ces fonctions se distinguent par les lettres M et C (Miroir et Chevron), c'est à dire que la maille du milieu du motif ne sera tricoté qu'une seule fois. La différence est facile à comprendre en regardant motif de 7 mailles donné en exemple. Nous appellerons les mailles : 1 ; 2 ; 3 ; 4 ; 5 ; 6 ; 7.

Si le voyant de gauche est allumé (miroir) :

le motif sera tricoté de la façon suivante :

1 ; 2 ; 3 ; 4 ; 5 ; 6 ; 7 ; 7 ; 6 ; 5 ; 4 ; 3 ; 2 ; 1 et ainsi de suite.

La première et la dernière maille du motif se répètent.

Si le voyant droite est allumé (chevron) :

le motif sera tricoté de la façon suivante :

1 ; 2 ; 3 ; 4 ; 5 ; 6 ; 7 ; 6 ; 5 ; 4 ; 3 ; 2 et ainsi de suite. La première et la dernière maille du motif ne se répètent pas.



Motif normal

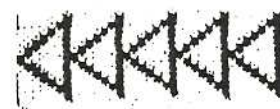

Sans le voyant 5

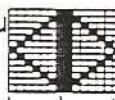

le Miroir



Voyant de gauche allumé

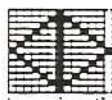

Chevron



Voyant de droite allumé

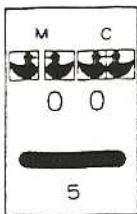

Touche 5 (Miroir)

La touche 5 a deux symboles, tous deux représentent 2 canards se faisant face. Les 2 fonctions donnent un "effet miroir" mais légèrement différent.

Si l'un ou l'autre de ces voyants est allumé, le motif sera tricoté se faisant face d'un côté puis de l'autre, puis le 1er côté de nouveau tout au long du tricot. Ces fonctions se distinguent par les lettres M et C (Miroir et Chevron), c'est à dire que la maille du milieu du motif ne sera tricotée qu'une seule fois. On comprendra facilement la différence en regardant le motif de 4 mailles donné en exemple.

Nous appellerons les mailles : 1 ; 2 ; 3 ; 4.



Motif normal

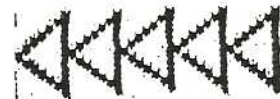

Sans le voyant 5

Si le voyant gauche est allumé (miroir) :

le motif sera tricoté de la façon suivante :

1 ; 2 ; 3 ; 4 ; 4 ; 3 ; 2 ; 1 ; 1 ; 2 ; 3 ; 4 ; 4 ; 3 ; 2 ; 1 et ainsi de suite.

La première et la dernière maille du motif se répètent.

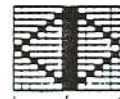

Miroir



Voyant gauche allumé

Si le voyant droit est allumé (chevron) :

le motif sera tricoté de la façon suivante :

1 ; 2 ; 3 ; 4 ; 3 ; 2 ; 1 ; 2 ; 3 ; 4 ; 3 ; 2 ; 1 et ainsi de suite. La première et la dernière maille du motif ne se répètent pas .

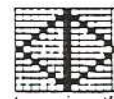

Chevron

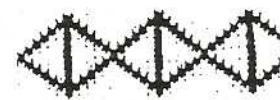

Voyant de droite allumé

MOD. 860/890

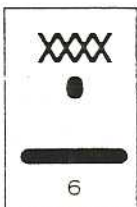

Touche 6 (Jacquard)

La touche 6 est utilisée seulement pour le tricotage du jacquard double avec la deuxième fonture.

(Voir pages 94 - 95)

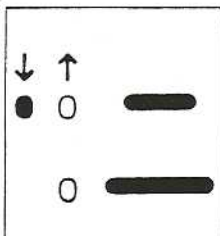

Touche de changement de direction

La touche de changement de direction permet de changer la direction d'entraînement de la carte. Elle a 2 voyants :

Si le voyant gauche est allumé :

la carte sera entraînée vers le bas.

Si le voyant droit est allumé :

la carte sera entraînée vers le haut.

Cette manipulation est normalement contrôlée entièrement automatiquement par les colonnes d'instructions de la carte.

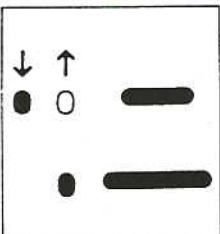

Bouton d'Inspection

Utiliser ce bouton pour entraîner la carte ou pour arrêter l'entraînement. Il est très important et s'utilise fréquemment. Il a 1 seul voyant. Presser la touche pour l'allumer.

Si le voyant est allumé :

la carte va remonter de 10 rangs et s'arrêter.

Elle ne sera pas entraînée même si le chariot se déplace.

Si le voyant est éteint :

la carte sera entraînée de 10 rangs vers le bas en direction du lecteur de cartes pour que le scanner lise le premier rang du motif.

(Quand le motif sera lu, le scanner sonnera).

La carte sera entraînée petit à petit en fonction des mouvements du chariot.

INDICATEUR DE LARGEUR DE MOTIF

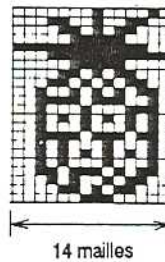
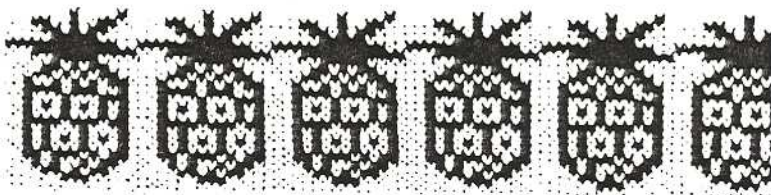
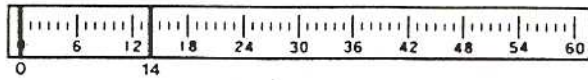
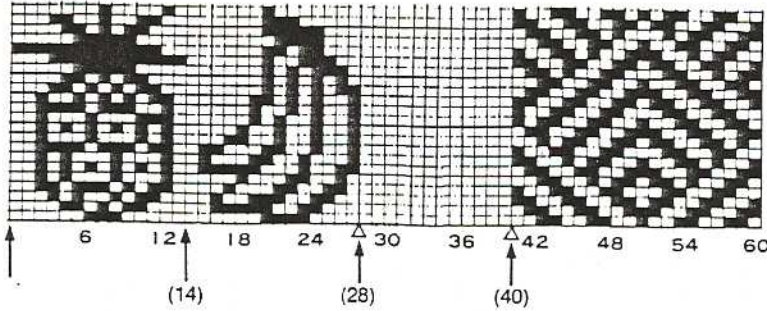
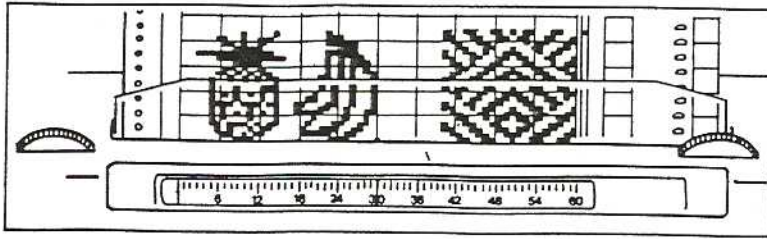

Positionner l'index rouge gauche sur le (0) et l'index rouge droit sur le (14) de la règle graduée.

L'ensemble des 14 mailles du motif de la carte sera tricoté (de la 1ère à la 14ème).

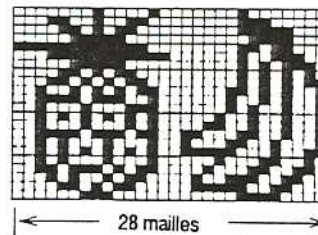
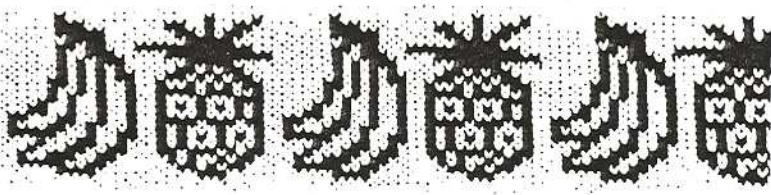
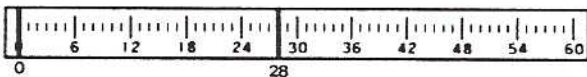

Positionner les index rouges gauche et droit sur le (0) et le (28) de la règle graduée.

Toutes les 28 mailles du motif seront tricotées (de la 1ère à la 28ème).

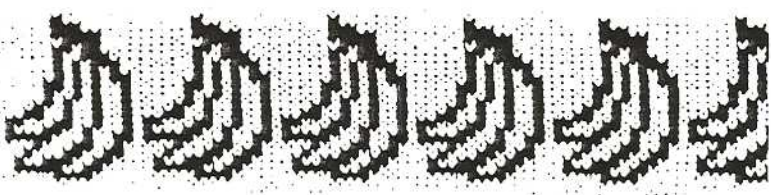
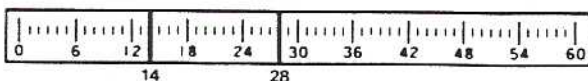

Positionner les index rouges gauche et droit sur le (14) et le (28).

Les 14 mailles du motif seront tricotées (de la 15ème à la 28ème).

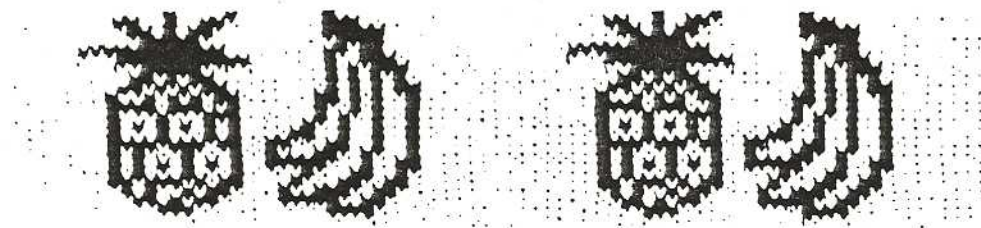
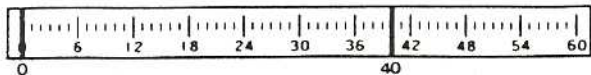

Positionner les index rouges gauche et droit sur le (0) et le (40) de la règle graduée.

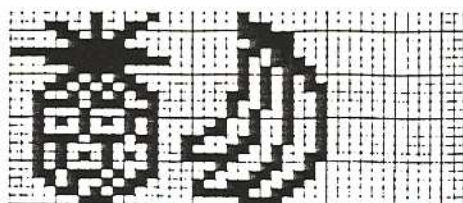

← 40 mailles →

Toutes les 40 mailles du motif seront tricotées (de la 1ère à la 40ème).

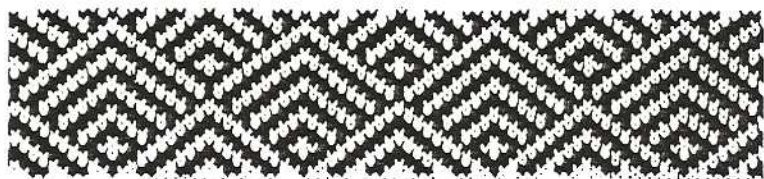
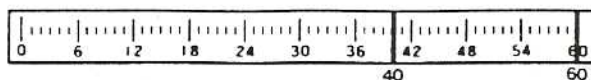

← 20 mailles →

Positionner les index rouges gauche et droit sur le (40) et (60) de la règle graduée.

Les 20 mailles du motif seront tricotées (de la 41ème à la 60ème).

Les échantillons ci-dessus et ci-contre ont été tricotés avec le voyant droit de la touche 2 allumé.

MISE EN PLACE DE LA CARTE

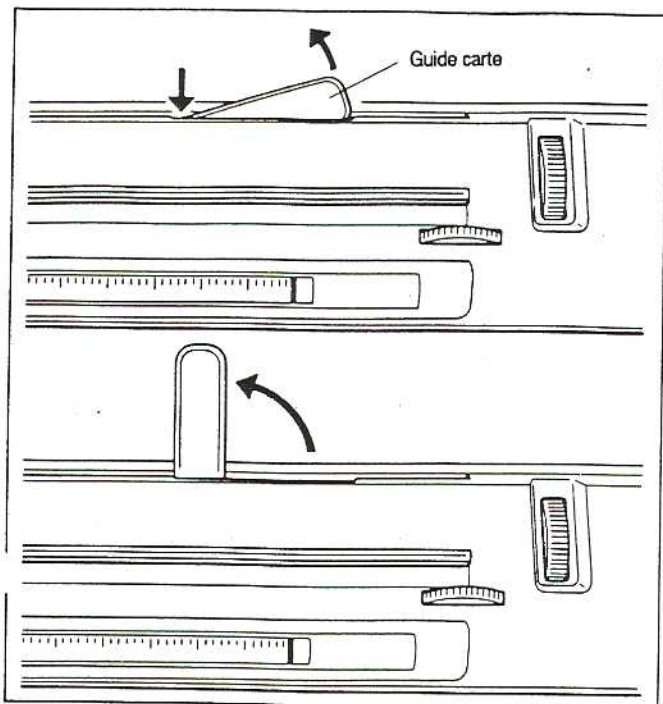

1. Faire pression sur le côté gauche du guide-carte pour le dégager et le diriger dans le sens indiqué par la flèche.

Le guide-carte empêche la carte de s'enrouler tout autour du cylindre.

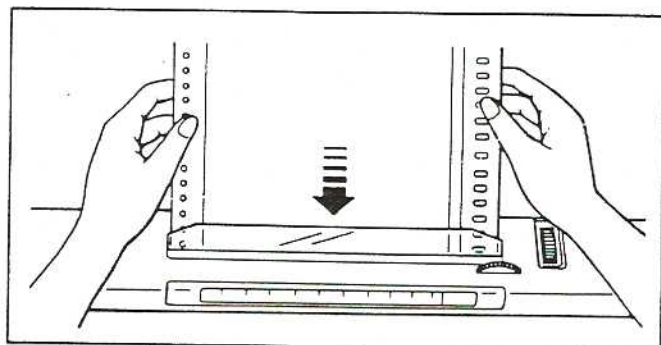

2. Allumer le bouton d'inspection (le voyant s'éclaire).

3. Tenir la carte de motif à deux mains comme indiqué et l'introduire doucement dans la fente qui se trouve derrière la couverture en plastique de la fente.

S'assurer que les lignes horizontales de la carte soient parallèles à la fente, pour que la carte soit bien droite.

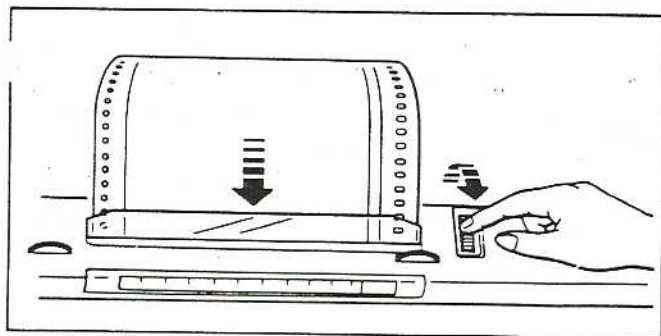

4. Tourner la molette d'entraînement de la carte face à soi et insérer la carte dans la fente.

5. Fixer la largeur du motif en actionnant les molettes de déplacement des aiguilles rouges de l'indicateur de largeur de motif.

6. Tourner la molette d'entraînement de la carte face à soi jusqu'à ce que le 1er rang du motif soit visible juste au-dessus de la fente.

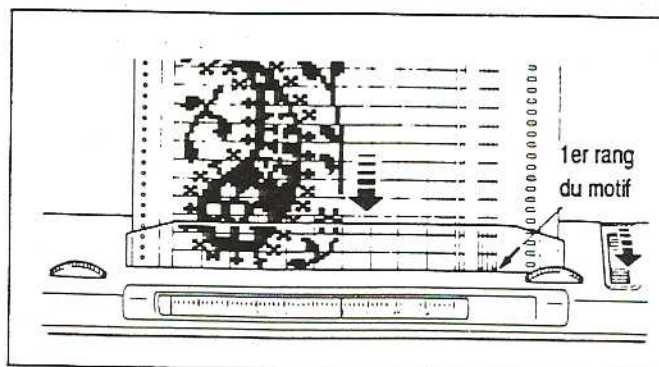
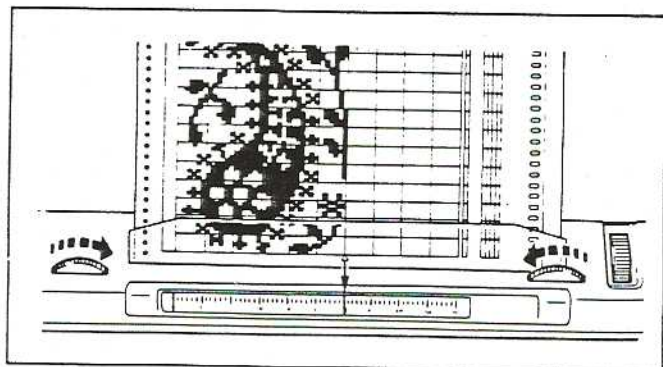

PRECAUTIONS A PRENDRE LORS DU TRICOTAGE D'UN MOTIF

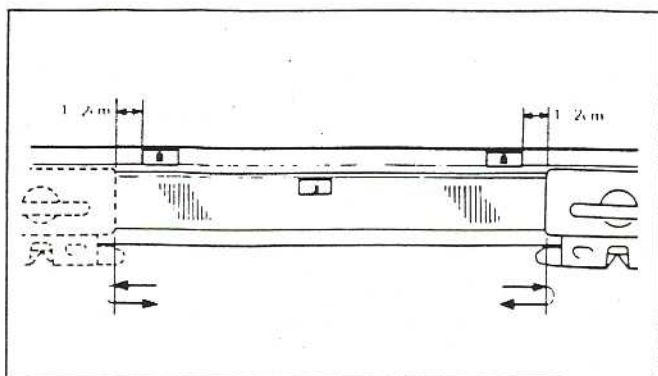

Fonctionnement du chariot

Veiller lors du déplacement du chariot qu'il dépasse bien les deux curseurs. Si l'on change la direction du chariot avant d'avoir dépassé le curseur, le motif ne sera pas tricoté correctement.

Pour annuler la mémoire, éteindre l'EC1 et suivre les instructions données sous le titre "lorsque l'on éteint l'EC1 pendant le tricotage" page 48.

La vitesse de passage du chariot ne doit pas être supérieure à la vitesse de lecteur de la carte.

Etre attentif au signal sonore pendant que l'on tricote. Si le chariot est déplacé trop rapidement, le lecteur de cartes peut omettre de lire un rang.

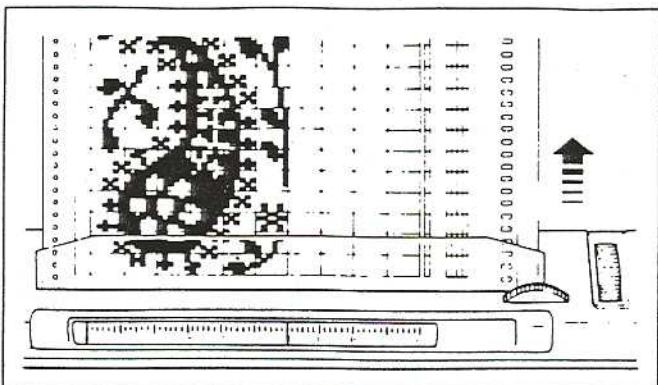

Retour de la carte

Lorsque le dernier rang du motif est lu, le signal sonore retentit une fois et lorsqu'il est tricoté, la carte revient au 1er rang du motif en vitesse rapide. Lors du retour arrière de la carte, laisser le chariot à l'extérieur des curseurs jusqu'à ce qu'elle s'arrête et que la lecture du motif soit terminée.

Si l'on déplace le chariot avant que la carte ne s'arrête, la machine sonnera pour avertir et le motif ne sera pas réalisé correctement.

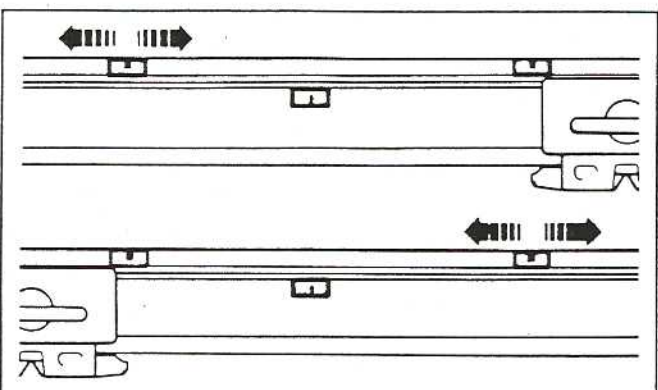

Curseurs et index de motif (Index N)

Pour les augmentations et les diminutions, il faut déplacer le curseur côté opposé au chariot avant de tricoter le rang suivant. Ne jamais déplacer le curseur du côté du chariot pendant le tricotage du motif. (Si les curseurs sont vraiment à l'extérieur des aiguilles au travail suite à des diminutions, veiller à bien les dépasser avec le chariot).

Ne pas déplacer l'index de motif.

Si l'index de motif est à l'extérieur des curseurs à cause de la forme du vêtement, le laisser où il est, mais veiller à bien le dépasser avec le chariot à chaque rang.

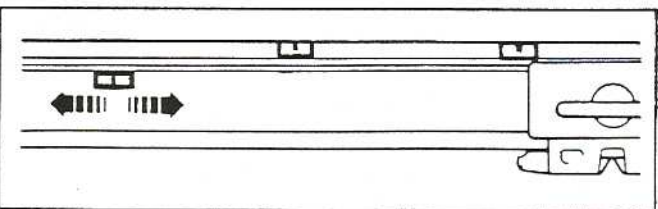

Bouton d'inspection et touches de motif

Ne jamais presser ni le bouton d'inspection ni les touches de motif quand le chariot se trouve entre les curseurs.

Si l'on presse ces touches quand le chariot se trouve entre les curseurs, certains d'entre eux ne fonctionneront pas.

Pour presser correctement le bouton d'inspection et les touches de motif, placer le chariot en dehors des curseurs (du côté gauche ou droit).

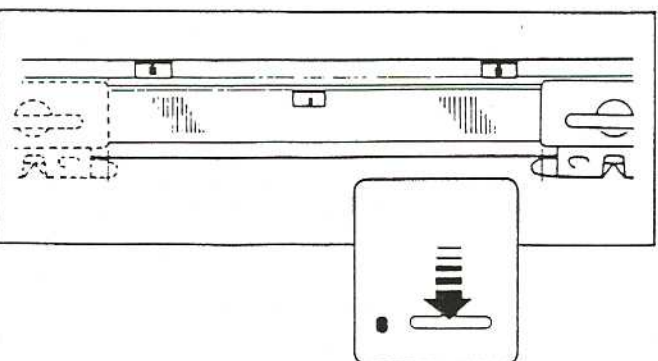

JACQUARD

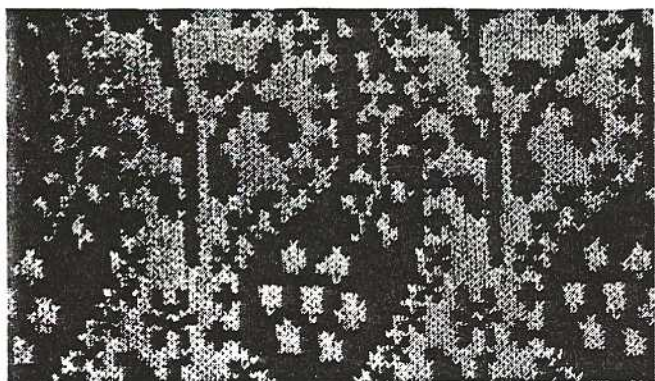

Le terme jacquard désigne le tricotage avec deux fils de couleurs différentes simultanément sur un même rang pour former des motifs.

L'échantillon ci-contre est tricoté avec le motif n°8 - (44).

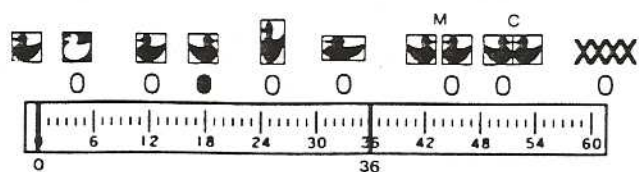

COMMENT TRICOTER UN MOTIF

1- Allumer l'EC1 après l'avoir branché à la machine.

La sonnerie du lecteur de cartes retentit. Elle indique que tout est prêt à fonctionner.

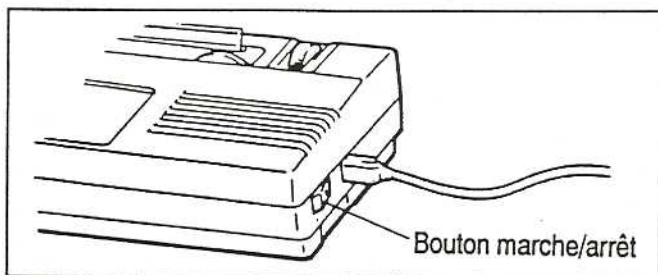

2- Allumer le bouton d'inspection. (Le voyant s'éclaire).

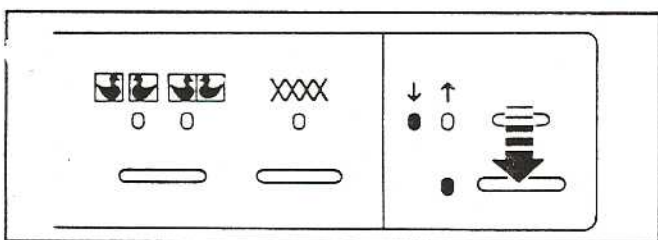

3- Insérer la carte motif dans la fente. (Voir page 30).

Fixer la largeur du motif en tournant la molette de déplacement des aiguilles rouges de l'indicateur de largeur de motif comme illustré ci-contre, en bas du dessin.

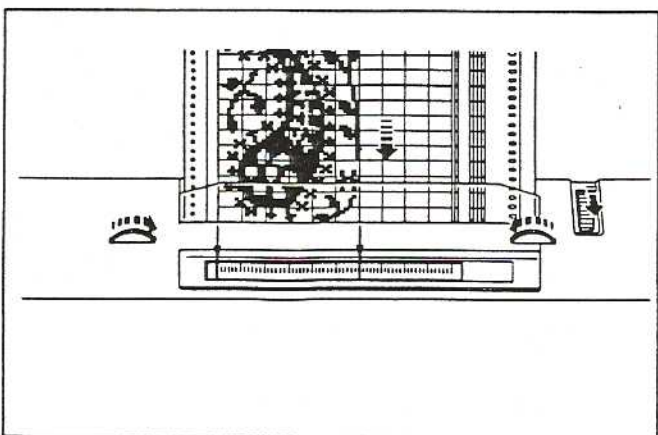

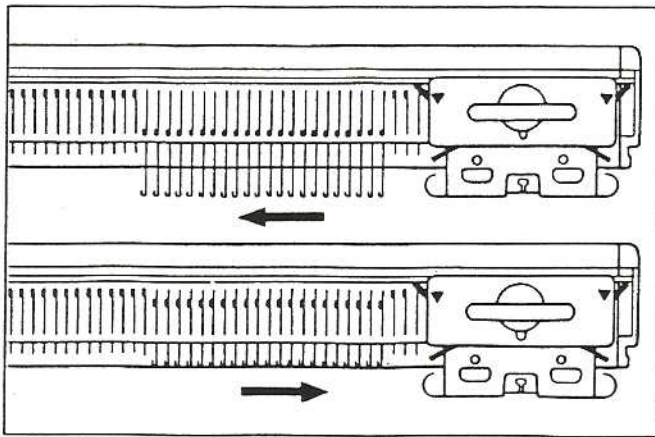

4- Pousser le nombre d'aiguilles nécessaires en position D.

Régler le chariot comme suit :

- Levier de sélecteur de points 0 (jersey)
- Levier de rappel d'aiguilles..... II (les 2)
- Levier de brosses de tissage 0 (les 2)
- Levier de côté ▼ (les 2)

Déplacer le chariot sur la fonture pour aligner les aiguilles en position B.

(Si l'on a déjà tricoté quelques rangs, supprimer cette étape).

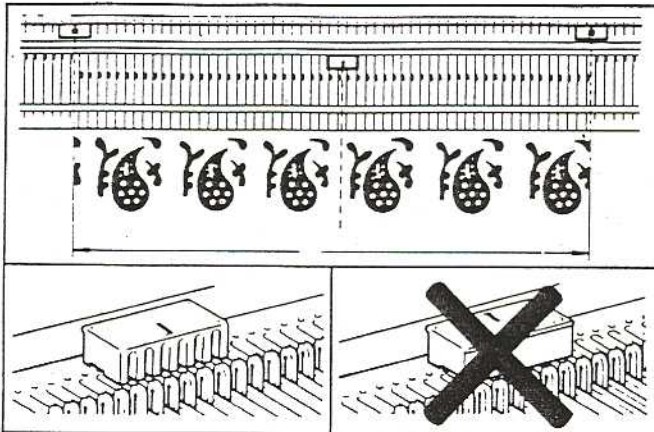

5- Placer les 2 curseurs à chaque extrémité des aiguilles en position B de façon à ce que leur trait rouge soit à l'extérieur des 2 aiguilles extrêmes.

Placer l'index de motif au milieu de la fonture.

Placer les ergots de l'index de motif dans les trous prévus à cet effet, derrière la fonture.

L'index de motif doit être placé derrière les aiguilles sélectionnées, la marque rouge face à soi.

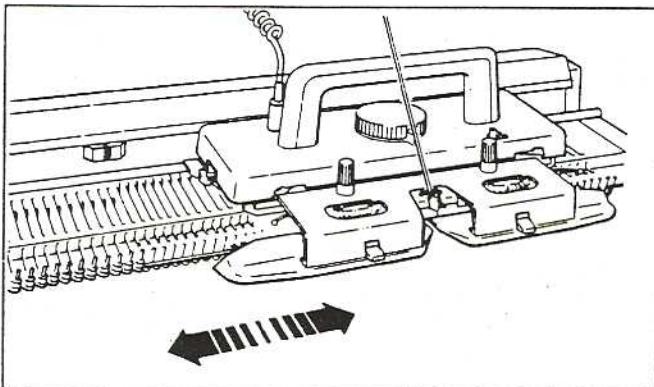

6- Enfiler l'ensemble tension et la noix (1) avec le fil principal.

Faire le montage et tricoter plusieurs rangs en jersey, en finissant avec le chariot à droite. (Voir pages 13 à 14).

S'il y a déjà un tricot sur la machine, passer le chariot 2 fois sans tricoter, grâce au levier de dégagement.

Cette manœuvre permet à la machine de prendre en mémoire les positions des curseurs et de l'index de motif.

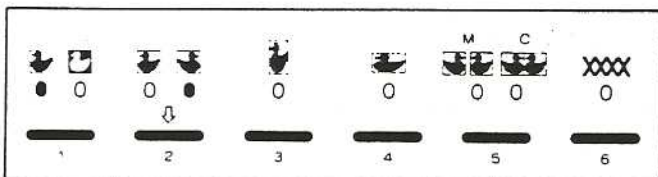

7- Presser les touches motif comme illustré ci-contre.

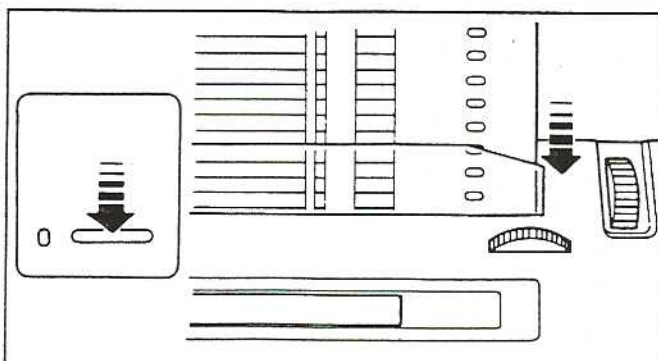

8- Eteindre le bouton d'inspection.

(Le voyant s'éteint. La carte est entraînée de 10 rangs vers le bas et le premier rang du motif est lu).

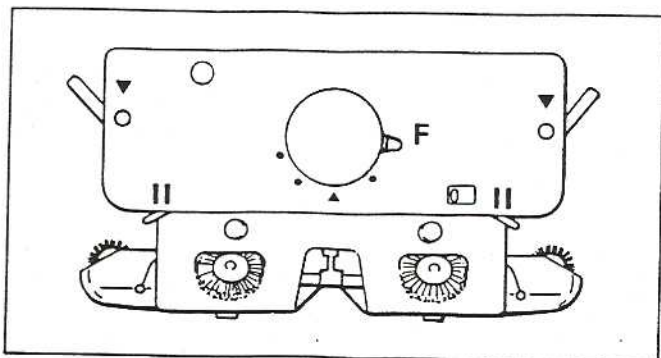

9- Régler le chariot comme suit :

- Levier de sélecteur de points F (jacquard)
- Levier de rappel d'aiguilles II (les deux)
- Levier de brosses de tissage O (les deux)
- Levier de côté ▼ (les deux)

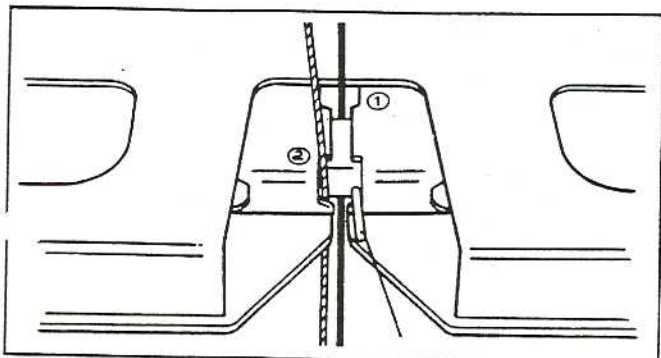

Enfiler l'ensemble tension et la noix (2) avec le fil contrastant.

Lorsque toutes les manoeuvres préparatoires au tricotage du motif ont été réalisées, commencer à tricoter les motifs.

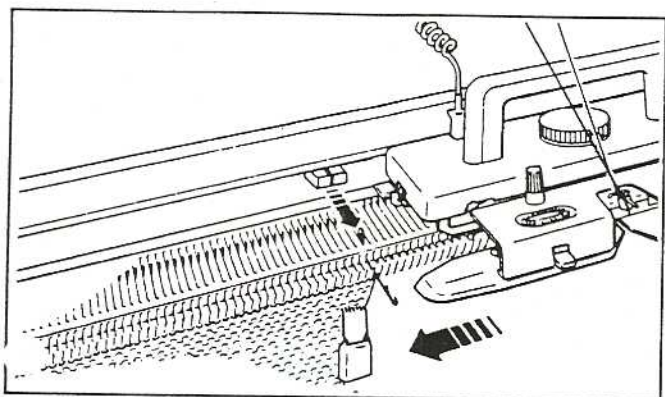

Lorsque l'on tricote le motif

Pour que les lisières soient parfaites, avancer l'aiguille lisière côté chariot en position D (ou C si mise en attente) avant de tricoter le rang.

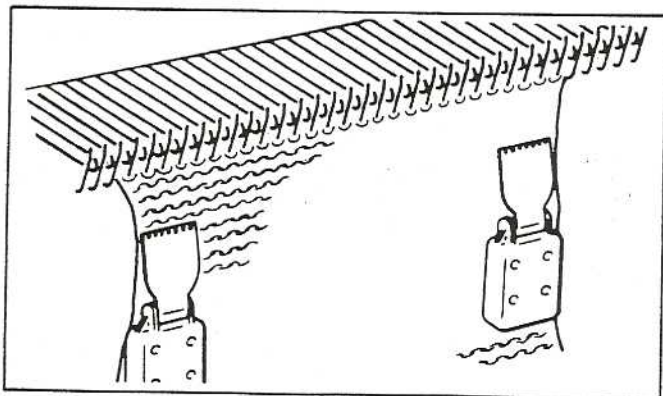

Suspendre les poids de lisière de chaque côté du tricot (les remonter au fur et à mesure que le tricot avance).

POINT RAMASSE

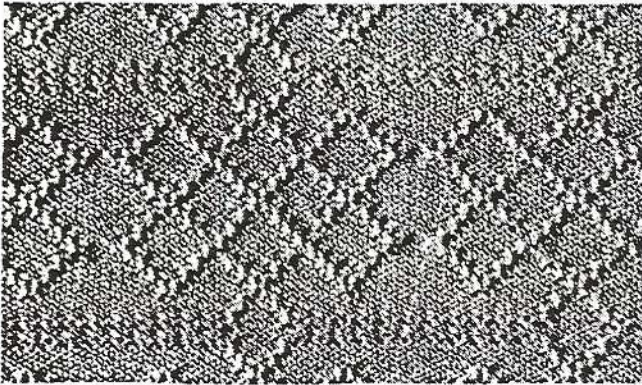

Les aiguilles sélectionnées gardent le fil dans leur crochet sur un rang ou plus puis les aiguilles tricotent toutes les boucles de fil ensemble.

L'échantillon est tricoté avec le motif N°1 - (9).

Avant de tricoter le modèle de points, suivre les instructions données par les étapes 1 à 8 indiquées pages 32 et 33.

L'étape 9 est un peu différente. Suivre les instructions ci-dessous.

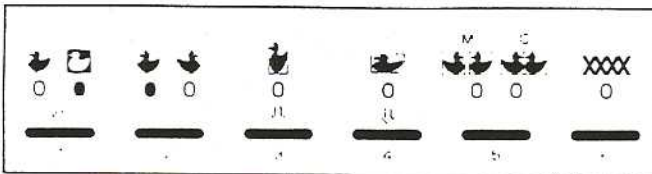
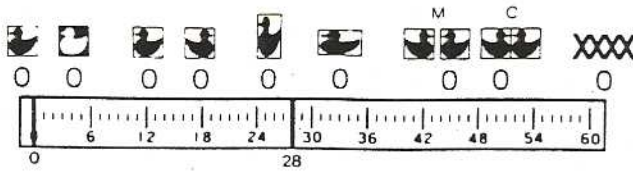

IMPORTANT

Il faut presser la touche 1 pour allumer le voyant sous le symbole de droite pour tous les motifs au point ramassé. Ne pas utiliser les touches 3 et 4.

Etape 9

Régler le chariot comme indiqué ci-dessous

- Sélecteur de points T (point ramassé)
- Lever de rappel d'aiguilles..... II (les deux)
- Lever de côté ▼ (les deux)
- Lever de brosses de tissage O (les deux).

Fixer les brosses pour point ramassé (voir page 9).

Suspendre les poids de lisière et les pelgnes à poids (voir page 36).

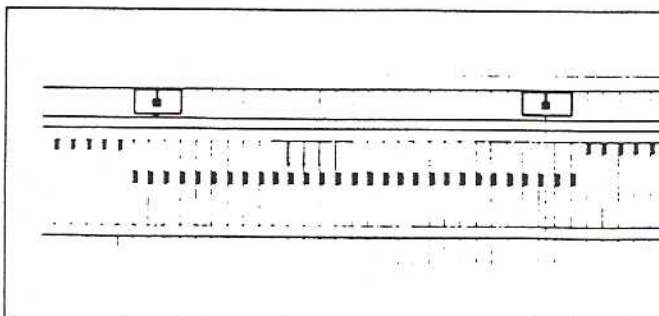
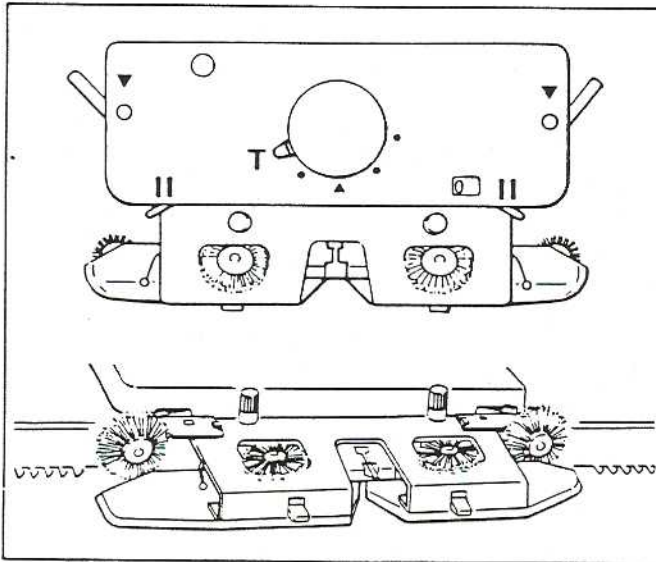

Si les mailles lisières se tricotent mal, positionner les curseurs une ou deux aiguilles à l'intérieur du tricot, pour les tricoter en jersey.

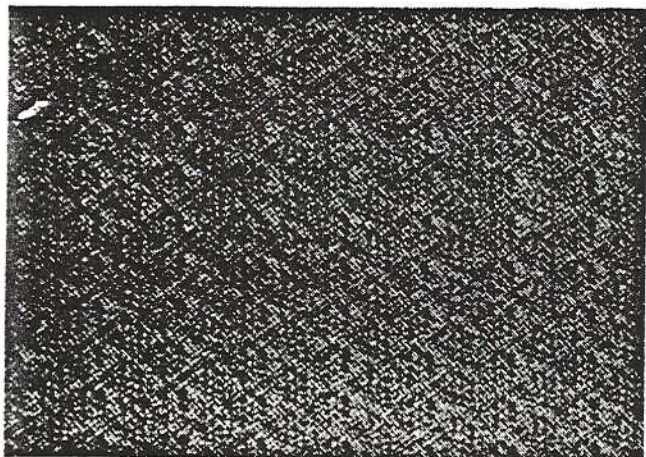

Point ramassé ajouré

Sélectionner les aiguilles comme indiqué ci-dessous et tricoter de la même façon que pour le point ramassé.

Cet échantillon est tricoté avec le motif N°1 - (5).

Avant de tricoter ce modèle de points, suivre les instructions données par les étapes 1 à 8 données pages 32 et 33.

L'étape 9 est quelque peu différente. Suivre les instructions ci-dessous.

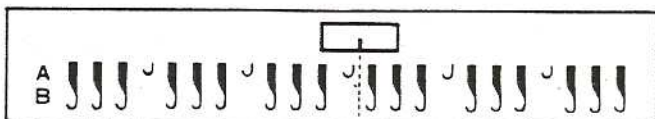
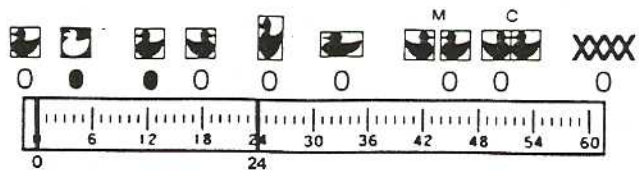

Etape 9

Régler le chariot et fixer les brosses pour point ramassé en suivant les instructions données par l'étape 9 page 35.

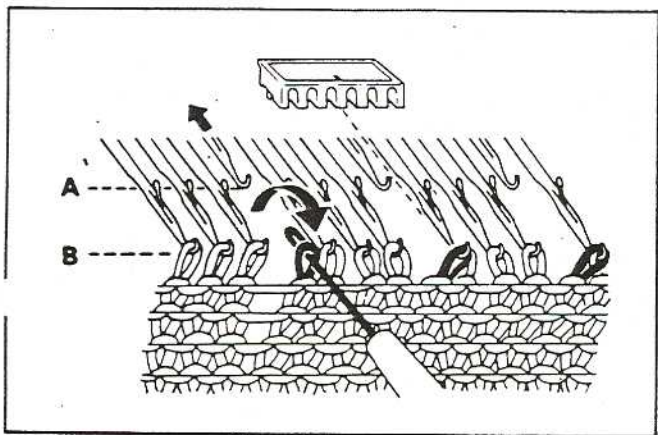

Avant de tricoter

Sélectionner les aiguilles comme illustré en transférant les mailles avec le poinçon.

Repousser les aiguilles vides en position A

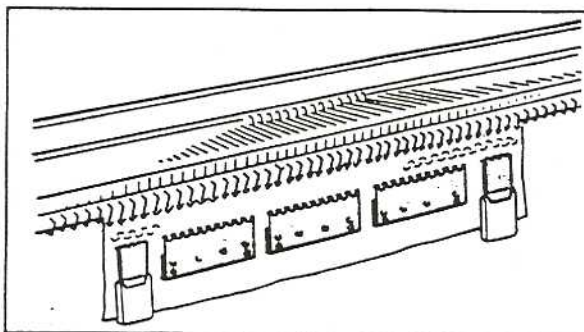

Suspendre les poids de lisière à chaque extrémité du tricot et les peignes à poids en les répartissant sur toute la largeur du tricot, pour le tricotage en point fil tiré ou en point ramassé, mais aussi pour le tricotage avec de la laine très grosse (les suspendre sur le 3ème ou 4ème rang en dessous des aiguilles et les remonter petit à petit au fur et à mesure de l'avancement du tricot).

POINT FIL TIRE

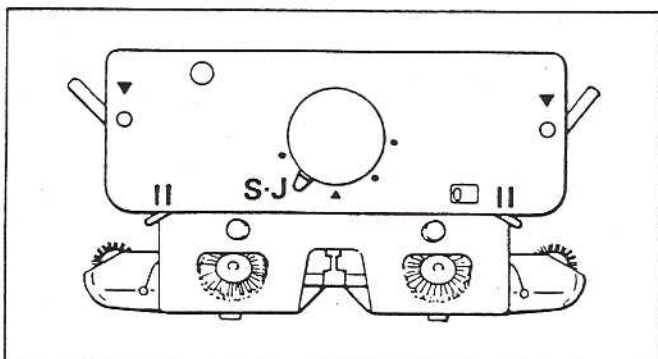
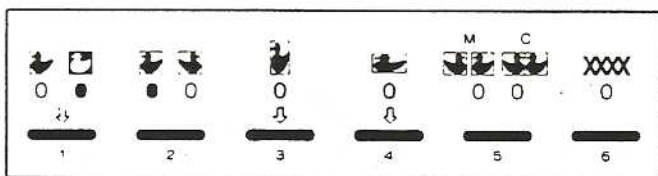
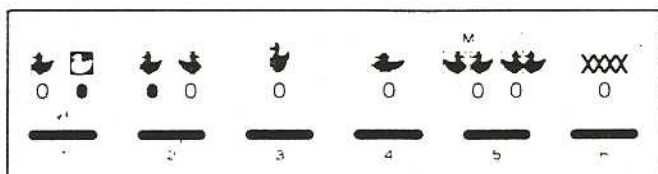
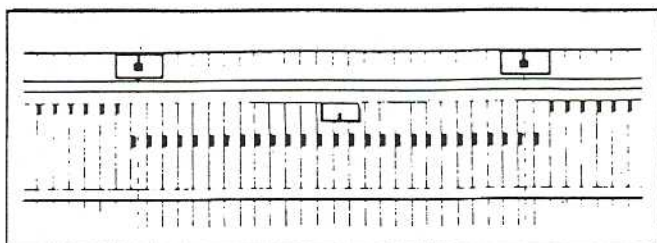
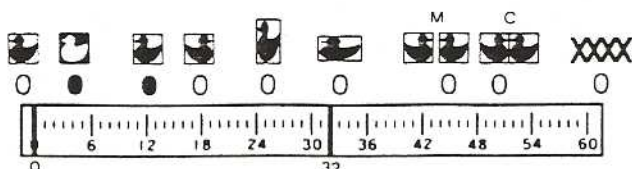
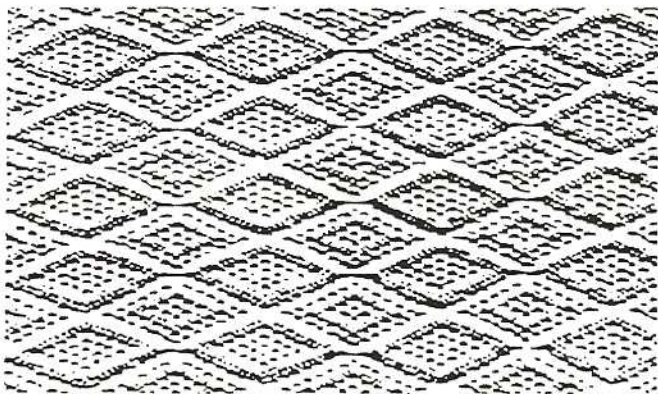

Une aiguille sélectionnée ne travaille pas et le fil passe devant cette aiguille. Les autres aiguilles tricotent le jersey.

L'échantillon est tricoté avec le motif N° 2 (19).

Avant de tricoter le motif, suivre les instructions données par les étapes 1 à 4 et 6 à 8 données pages 32 et 33.

Les étapes 5 et 9 sont quelques peu différentes. Suivre les instructions ci-dessous.

Etape 5

Placer les index à une maille de la lisière à l'intérieur du tricot pour éviter que la maille lisière soit mal tricotée.

Placer l'index de motif au milieu de la fonture.

IMPORTANT - MODELE 860

Il faut presser la touche 1 pour allumer le voyant sous le symbole de droite.

Les touches 3, 4 et 5 peuvent être utilisées pour tricoter le point fil tiré, mais dans certains cas seulement car le motif ne rend pas toujours très bien. Faites des essais avant de tricoter votre vêtement.

IMPORTANT - MODELE 890

Il faut presser la touche 1 pour allumer le voyant sous le symbole de droite.

Ne pas utiliser les touches 3 et 4.

Etape 9

Régler le chariot comme indiqué ci-dessous :

- Sélecteur de points S (fil tiré)
- Levier de rappel d'aiguilles..... II (les deux)
- Levier de côté ▼ (les deux)
- Levier de brosses de tissage O (les deux).

Il est recommandé de régler le bouton de densité un chiffre au-dessus de la densité utilisée pour les autres types de point.

Suspendre les poids de lisière et les pelignes poids (voir page 36).

POINT RAMASSE MULTICOLORE

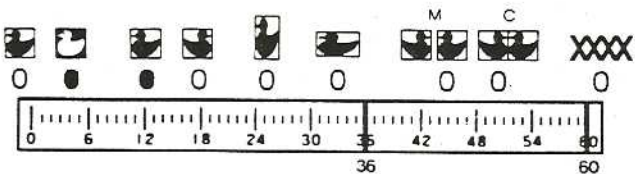
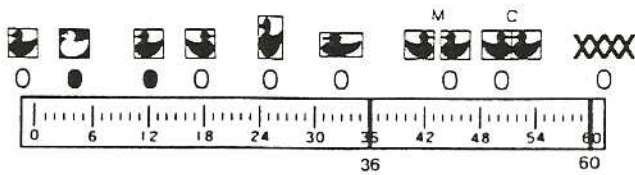
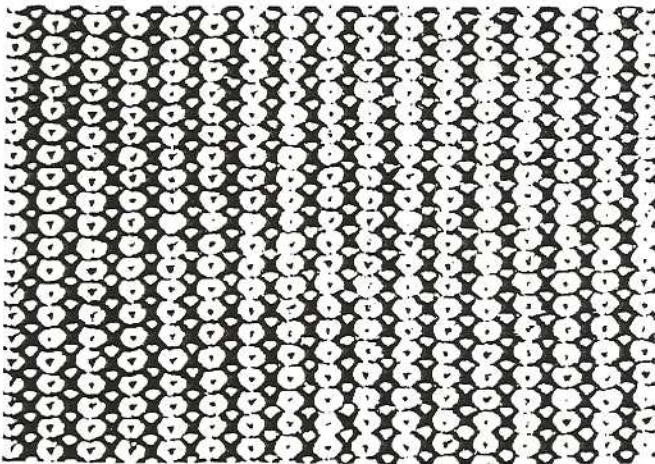

Les motifs en point fil tiré et en point ramassé peuvent être réalisés avec des fils de couleurs différentes.

L'échantillon du haut est tricoté au point ramassé à l'aide du motif N° 1 - (2) et le deuxième est tricoté au point fil tiré avec le motif N° 1 - (12).

Les étapes préparatoires au tricotage du point fil tiré et du point ramassé sont les mêmes que pour la réalisation de ces points en une seule couleur.

Seule la largeur du motif est différente. Régler l'aiguille rouge de l'indicateur de largeur de motif pour chaque échantillon, comme indiqué sous chacun d'eux.

Lors du tricotage d'un motif

Placer la couleur 1 dans la noix (1) et tricoter les deux premiers rangs.

Remplacer la couleur 1 par la couleur 2 et tricoter 2 rangs.

Continuer à tricoter en alternant les couleurs tous les deux rangs. (Pour changer le fil, procéder de la même façon qu'indiqué pour le jersey rayé pages 17 et 18).

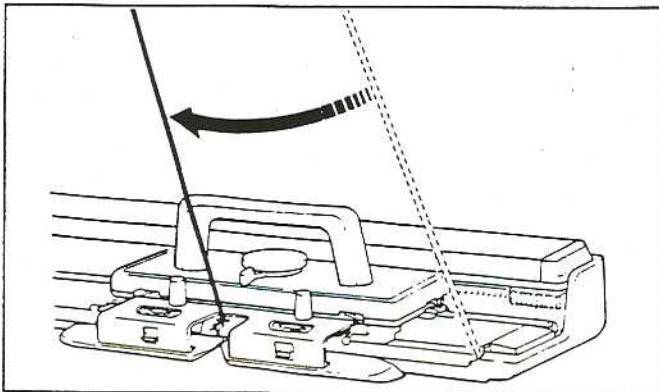

MOTIF PLACE



Un motif placé en jacquard peut être tricoté à n'importe quel endroit d'un ouvrage

Cet échantillon a été réalisé avec le motif N° 10 - (49).

Avant de commencer à tricoter ce motif, suivre les instructions des étapes préparatoires 1 à 4 et 6 à 9 données pages 32 et 33.

L'étape 5 est quelque peu différente. Suivre les instructions ci-dessous.

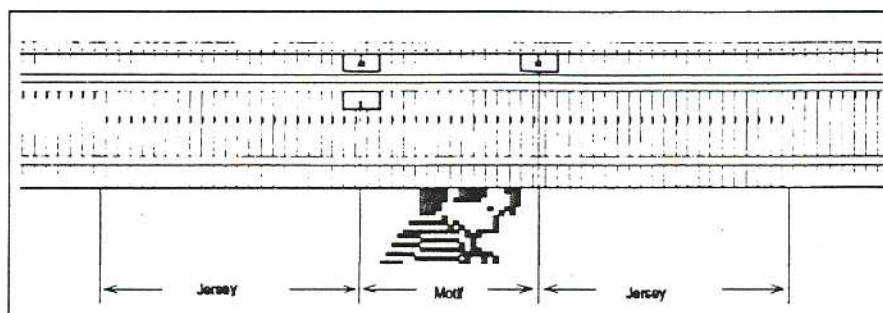
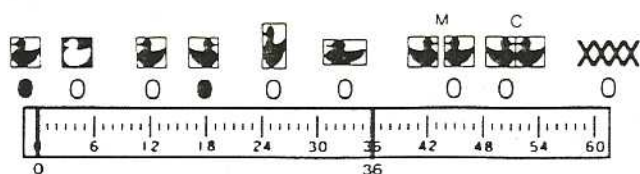

Etape 5

Cet échantillon a une largeur de 36 mailles. Placer les 2 index à 36 mailles l'un de l'autre, avec le trait rouge d' l'index de motif faisant face à celui du curseur de gauche, comme illustré ci-contre.

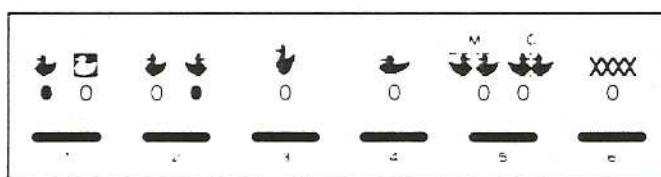

Lorsque l'on tricote un motif placé, le voyant gauche de la touche de motif 1 doit être allumé.

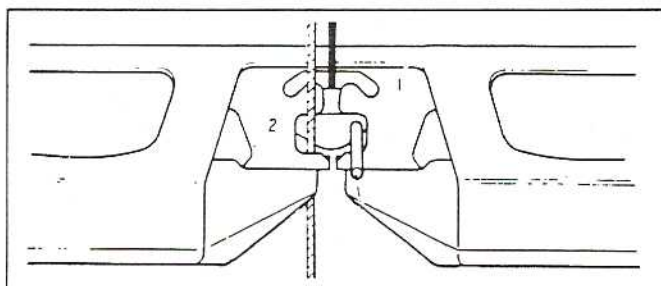

Enfiler le fil de couleur contrastante dans la noix (2), de la même façon que pour le tricotage du jacquard.

(Le réglage du chariot est le même que pour le tricotage du jacquard).

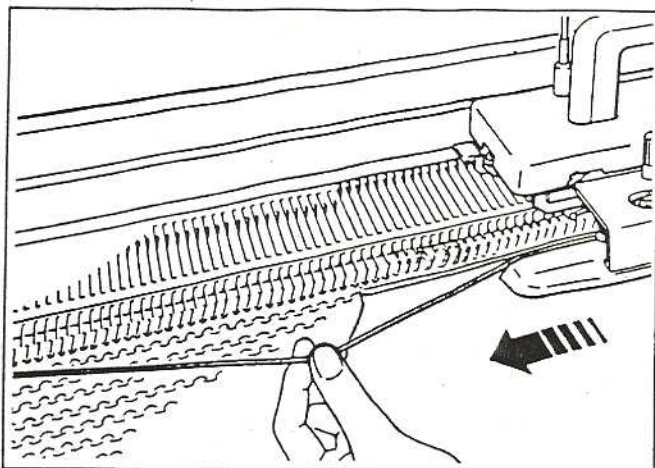

Lors du tricotage du motif

Pour séparer le fil de couleur contrastante du fil de couleur de fond, tenir le fil de couleur contrastante comme illustré ci-contre avant de tricoter le rang suivant.

Libérer le fil dès que le chariot arrive à la hauteur des premières aiguilles au travail. Si on ne procède pas ainsi, le fil sera lâche en bordure du motif placé.

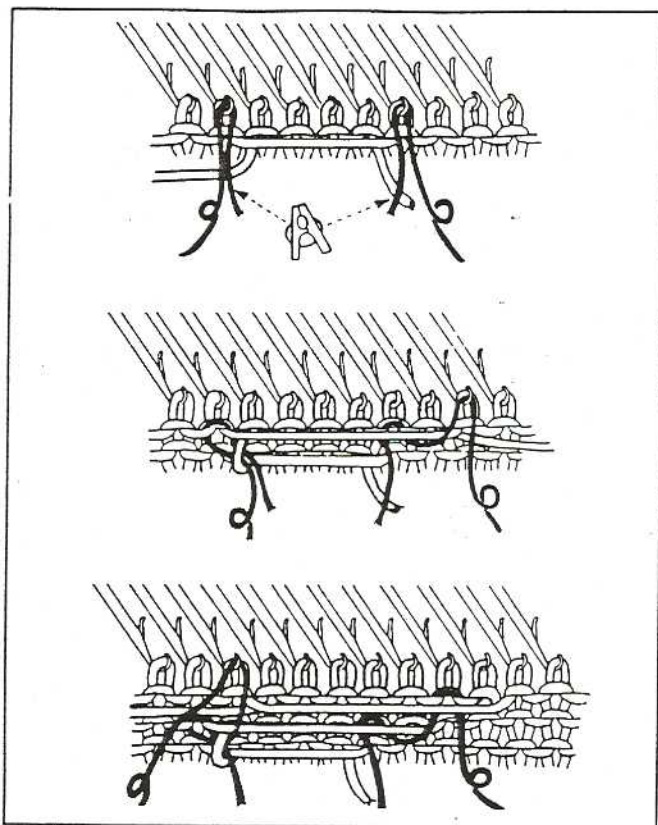

Pour éviter la séparation entre le fil contrastant et le fil de fond en bordure du motif, suivre la procédure ci-dessous :

1. Préparer deux morceaux de fil de fond de 60 à 70 cm de long.
2. Placer les fils dans les crochets des aiguilles immédiatement voisines aux dernières aiguilles qui tricotent en fil contrastant, à chaque extrémité du motif. Il est recommandé de pincer les bouts de fil ensemble.
3. Tricoter le rang suivant et placer le fil dans le crochet de l'aiguille immédiatement voisine au motif, du côté du chariot.
4. Tricoter le rang suivant et mettre le fil dans le crochet de l'aiguille immédiatement voisine au motif, du côté du chariot.
5. Répéter les étapes ci-dessus à chaque rang du côté du chariot.

Pour tricoter du jersey après un motif placé, régler le sélecteur de point sur 0.

Allumer le bouton d'inspection et tricoter.

Suspendre les poids de lisière à l'ouvrage en bordure du motif placé, dans l'alignement des curseurs.

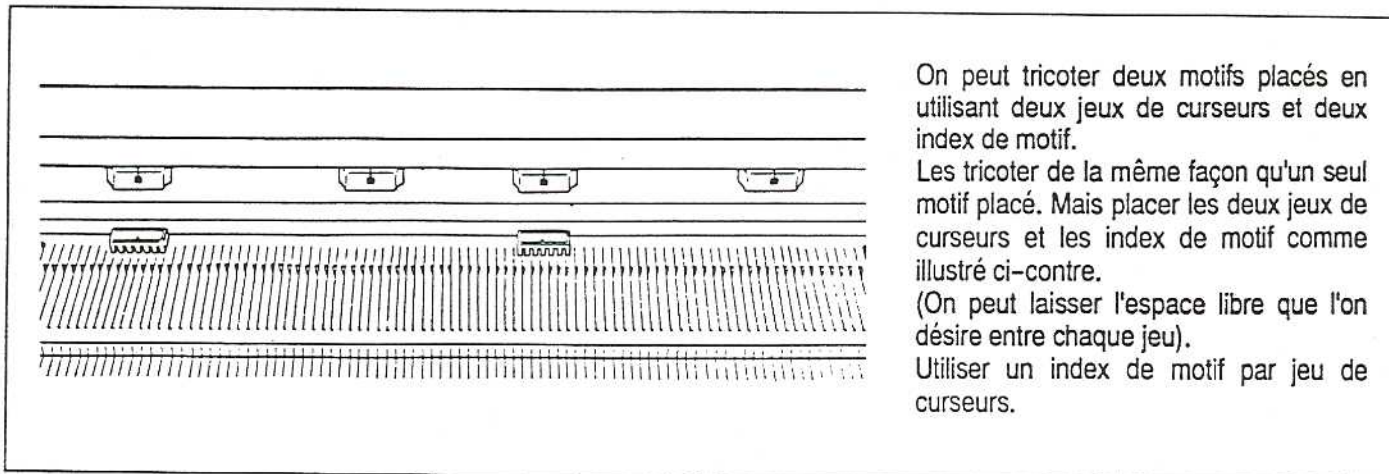

On peut tricoter deux motifs placés en utilisant deux jeux de curseurs et deux index de motif.

Les tricoter de la même façon qu'un seul motif placé. Mais placer les deux jeux de curseurs et les index de motif comme illustré ci-contre.

(On peut laisser l'espace libre que l'on désire entre chaque jeu).

Utiliser un index de motif par jeu de curseurs.

TISSAGE

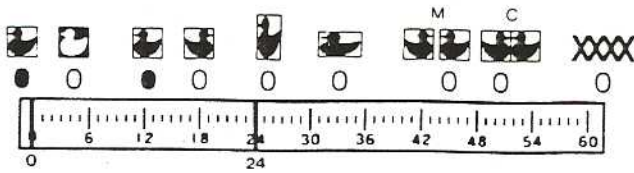
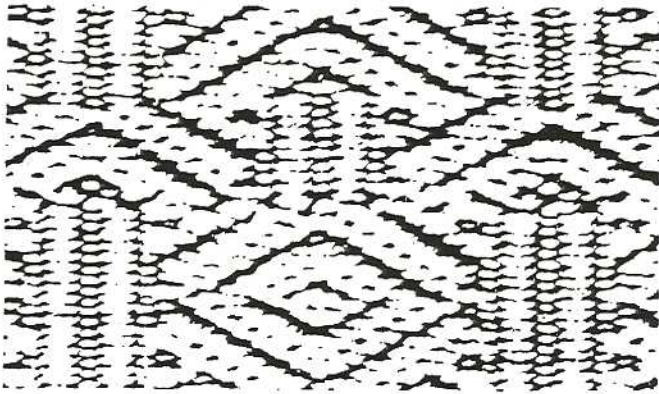

Le motif est créé sur la surface du tricot en passant du fil fantaisie ou autre matière (appelé ci-dessous laine de tissage), entre les mailles du jersey côté envers.

L'échantillon a été réalisé avec le motif N° 1 - (11).

Avant le tricotage de ce modèle de point, suivre les étapes préparatoires 1 à 8 données pages 32 et 33.

L'étape 9 est quelque peu différente. Suivre les instructions ci-dessous.

Etape 9

Régler le chariot comme suit :

- Sélecteur de points 0 (jersey)
- Leviers de rappel d'aiguilles II (les deux)
- Leviers de côté ▼ (les deux)
- Levier de brosses de tissage  (les deux).

Pousser les leviers de brosses de tissage vers le haut pour les régler sur  .

Régler le bouton de densité un chiffre au-dessus de la densité pour le jersey.

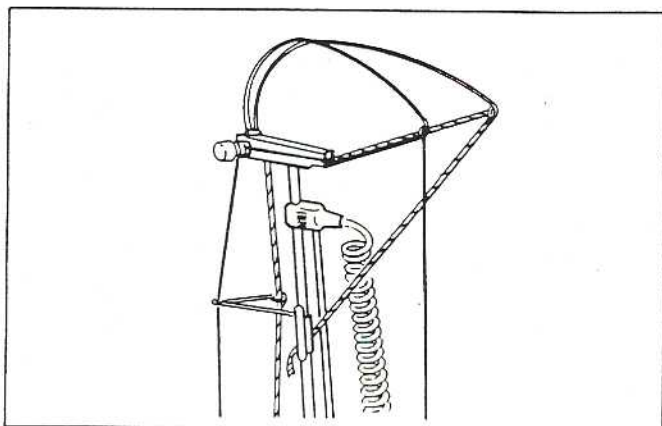
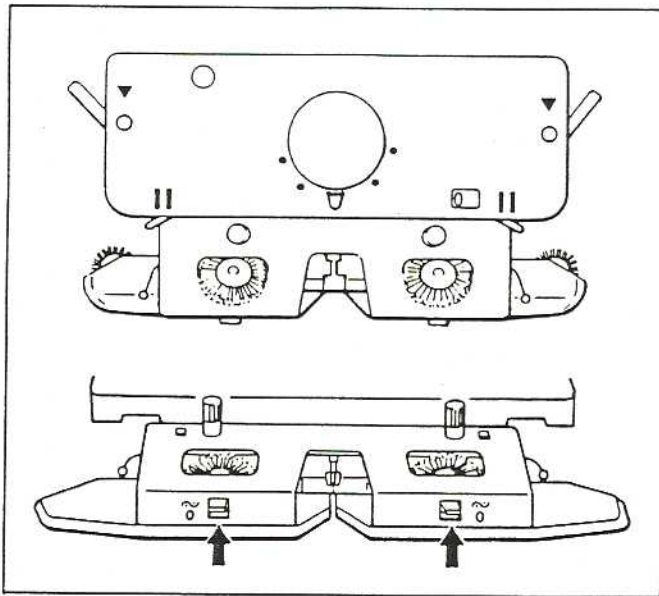

Enfiler la laine de tissage dans l'ensemble tension et l'accrocher dans le pince-fil.

Suspendre les poids de lisière à chaque extrémité du tricot.

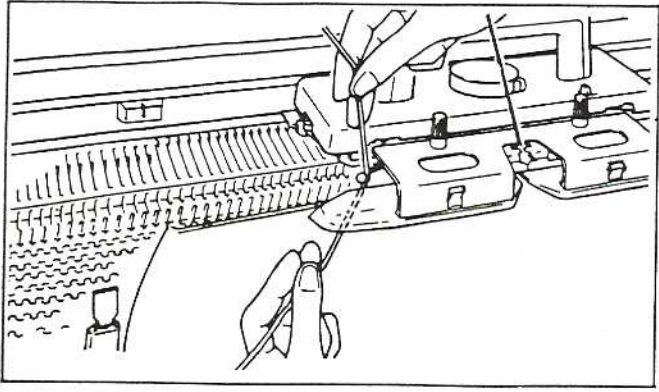

Pour commencer à tricoter le motif, suivre les instructions ci-dessous.

Libérer le fil de tissage du pince-fil sur le support de tension et le placer dans le guide-fil de tissage, sur le côté du chariot qui est devant le tricot.

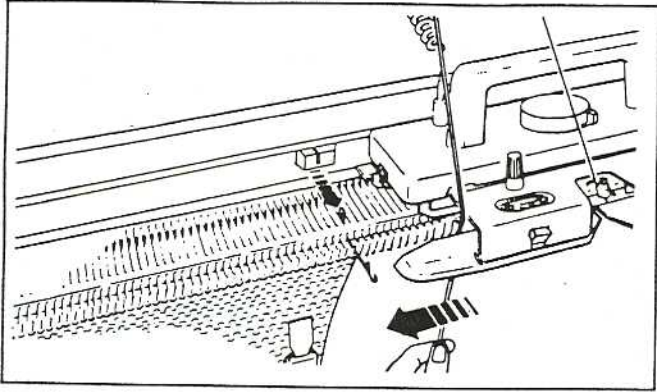

Tout en maintenant le fil de tissage sous l'avant-chariot, avancer la 1ère aiguille du côté du chariot en position D et passer sur la fonture avec le chariot.

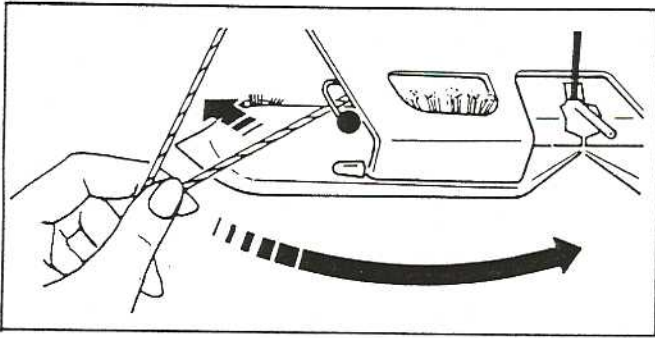

Avant de tricoter le rang suivant, retirer le fil de tissage du guide-fil de tissage.

Guider le fil de tissage sous l'avant-chariot pour le conduire de l'autre côté du chariot.

A ce moment, pousser le chariot pour libérer le fil de tissage des brosses sous l'avant-chariot.

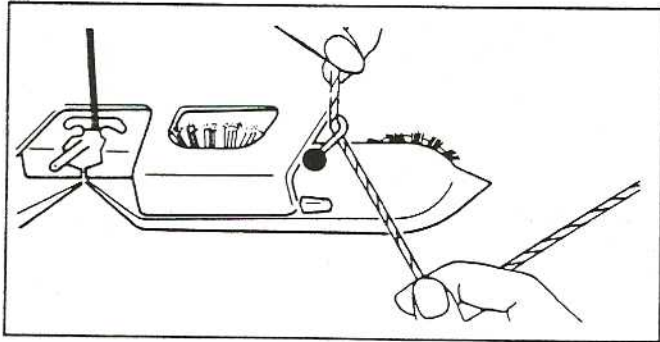

Placer le fil de tissage dans le support se trouvant du côté du chariot face au tricot.

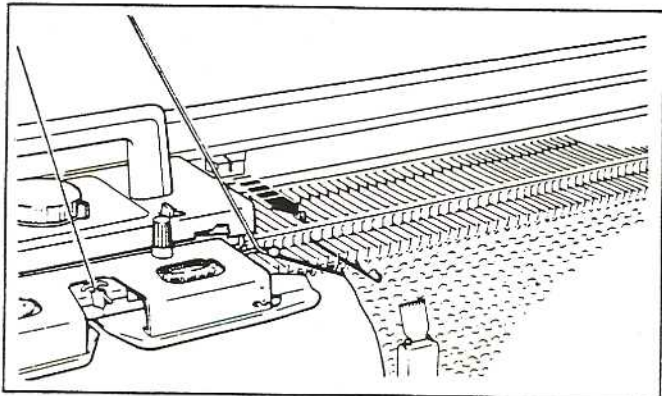

Avancer la première aiguille en position D pour le jersey (ou C si le tricot est en attente) et passer le chariot une fois sur la fonture.

Répéter ainsi en plaçant le fil de tissage dans le support du chariot faisant face au tricot avant de tricoter chaque rang.

DENTELLE

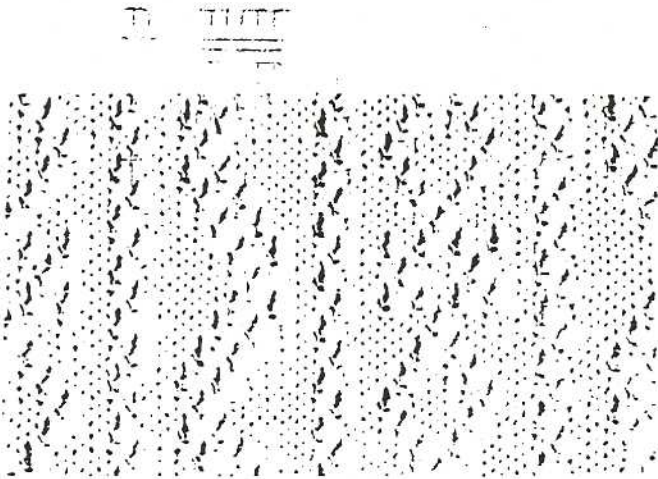

Ce type de dentelle est tricoté avec de la grosse laine et avec un fil très fin de couleur uniforme.

L'échantillon a été tricoté avec la carte N° 4 - (29).

Avant de commencer à tricoter, suivre les instructions 1 à 8 données pages 32 - 33.

En ce qui concerne l'étape 9 qui est quelque peu différente, suivre les instructions ci-dessous.

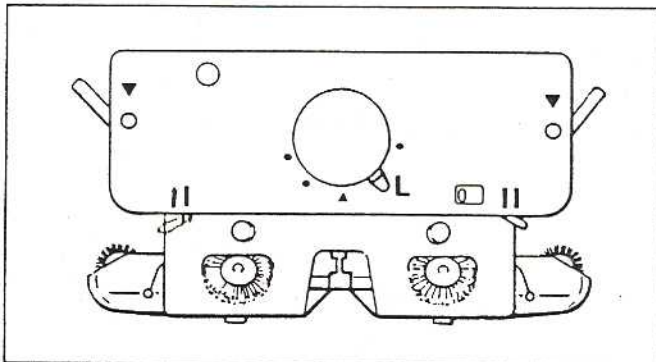
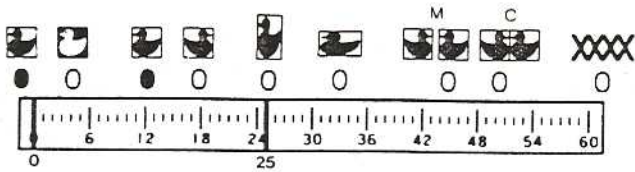

Etape 9

Régler le chariot comme suit :

Levier de points.....L (dentelle)

Leviers de rappel d'aiguilles.....II

Leviers de côté.....▼ (les deux)

Leviers de brosses de tissageO (les deux).

Enfiler le fil fin dans l'ensemble tension et dans la noix 2.

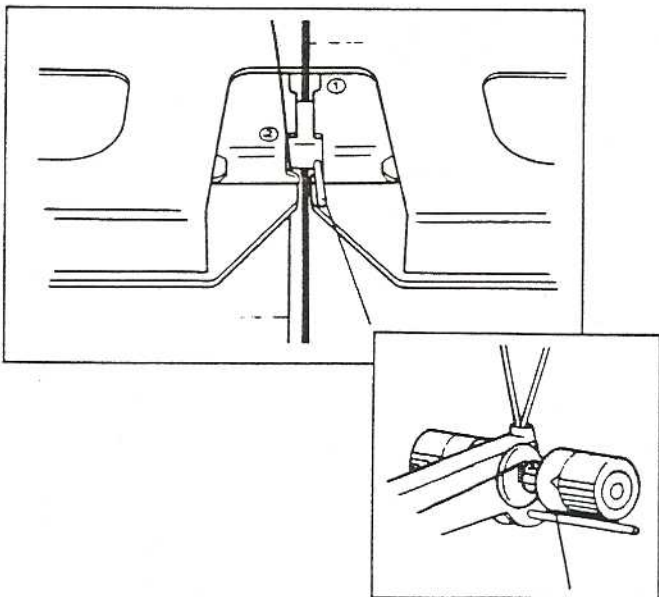

Si le fil est lâche dans l'ensemble tension, l'entourer une fois autour de l'axe du disque de tension.

Suspendre les poids de lisière de chaque côté du tricot.

Lors du tricotage du motif

Placer les deux index du motif
comme montre le dessin .

Tricoter de droite à gauche (les aiguilles lisières ne tricotent pas).

Tricoter de gauche à droite (les aiguilles lisières tricotent et sont ramenées en position B).

Tricoter le nombre souhaité de rangs en poussant les aiguilles lisières en position D, quand le chariot est à droite.

Quand le tricot est en attente, régler les deux leviers de rappel d'aiguilles sur I, pousser une aiguille du côté opposé aux aiguilles en attente en position D pour tricoter de droite à gauche et repousser l'aiguille en position C pour tricoter de gauche à droite.

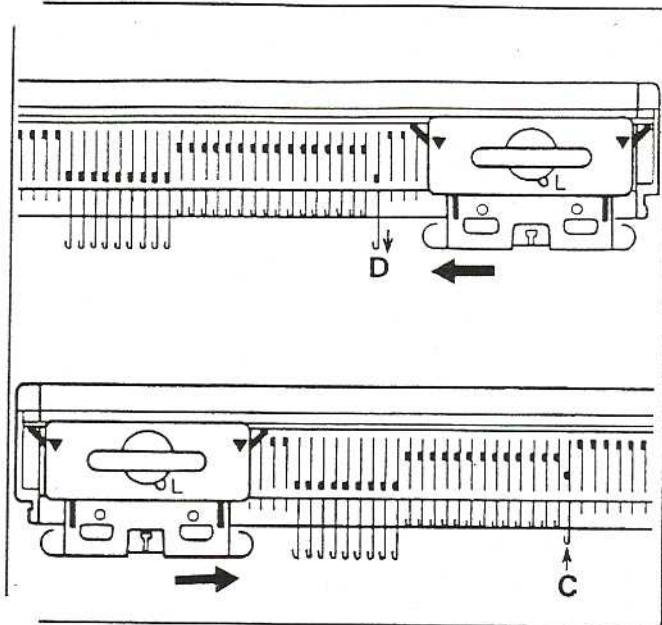
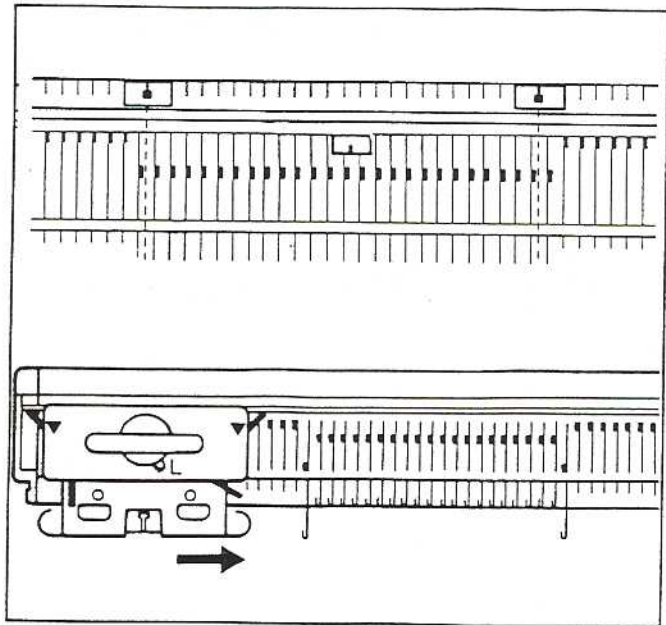

CONSEILS TECHNIQUES

TABLE DES MATIERES

	Page
SI L'ON DESIRE	46
▪ Défaire les rangs sur la machine.....	46
▪ Changer la sélection des touches ou autres réglages de la machine en cours de tricotage.....	47
▪ Arrêter la machine en cours de tricotage	48
▪ Tricoter en jersey au cours d'un tricot en motif	48
▪ Tricoter le motif d'un rang plusieurs fois.....	48
▪ Vérifier le rang tricoté par rapport au rang de la carte.....	48
QUE FAIRE SI	49
▪ Si le chariot se bloque	49
▪ Si une maille s'est échappée durant le tricot.....	50
▪ Si le tricot est incorrect.....	51
▪ Si la sonnerie se déclenche pendant le tricotage ou si l'on remarque que le tricot est incorrect	52
▪ Si le chariot s'est échappé de la fonture	53
▪ Si les mailles lisières ne sont pas régulières ou si le chariot est dur à déplacer.....	53
▪ Si une aiguille a été endommagée	54

SI VOUS DESIREZ....

Défaire des rangs sur la machine

1. Suspendre les poids de lisière à chaque extrémité du tricot.
2. Tout en tirant le tricot vers le bas d'une main, tirer le fil vers l'extérieur et le fil se resserre.
3. Tirer le fil vers le haut et légèrement en arrière. Les mailles du rang précédant glissent dans les crochets d'aiguilles.

S'assurer que toutes les mailles se trouvent dans les crochets d'aiguille.

Si certaines ne le sont pas, les mettre en place à l'aide du poinçon.

Répéter l'opération jusqu'à ce que le nombre nécessaire de rangs ait été défait.

4. Aligner les aiguilles en position B.

DANS LE CAS DE DIMINUTIONS OU DE TRICOT EN ATTENTE :

(Diminutions)

L'aiguille lisière du côté du tricot qui a été diminué porte 2 mailles, retirer une maille et la placer sur son aiguille d'origine.

(Tricot en attente)

Replacer les mailles sur les crochets d'aiguille et repousser les aiguilles qui sont en position D, en position B avec le poinçon.

5. Pour reprendre le tricotage, tirer le surplus de fil correspondant aux rangs défaits, en direction de la pelote à l'arrière du support de tension, déplacer le chariot pour le mettre du côté du fil avec le levier de dégagement, corriger le compteur de rangs et remettre le fil dans la noix.

Si on travaille avec une carte de motifs, reculer avec la carte d'autant de rangs que l'on a défaits (voir pages 51 et 52).

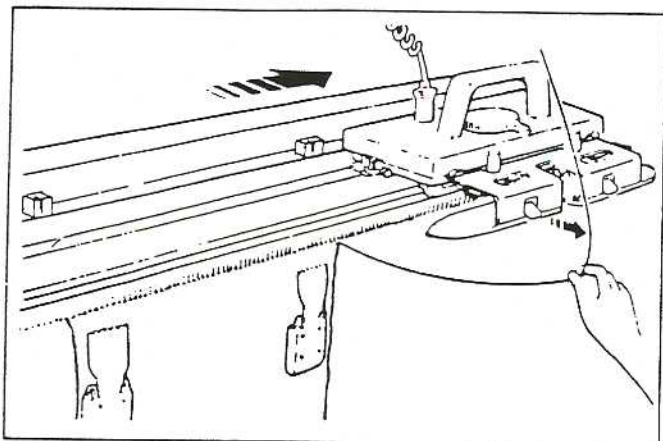

Changer la sélection des touches ou autres réglages de la machine en cours de tricotage.

Avant de changer la sélection des touches ou autres réglages de la machine, veiller à ce que le chariot se trouve bien à l'extérieur des curseurs. Enlever le fil de la noix.

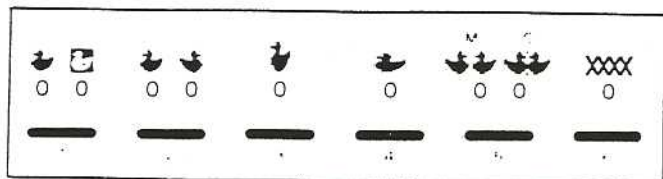

POUR SÉLECTIONNER LES TOUCHES DE MOTIF.

Allumer ou éteindre les voyants des touches sélectionnées et continuer à tricoter.

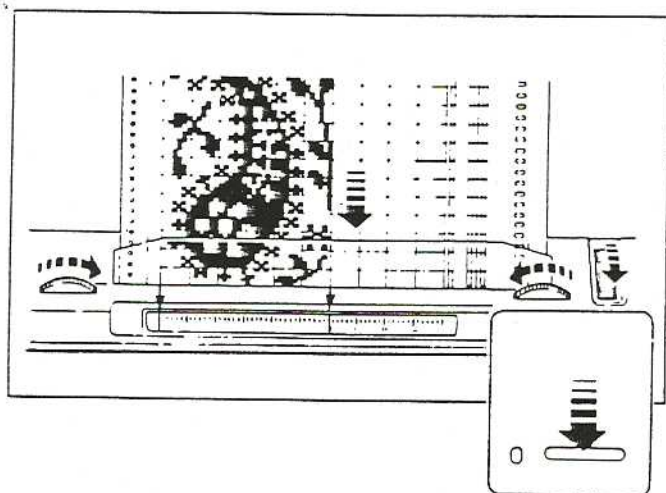

POUR CHANGER LA LARGEUR DU MOTIF OU LA CARTE

Allumer le bouton d'inspection.

Régler les indicateurs de largeur de motif ou changer la carte.

Eteindre le bouton d'inspection et recommencer à tricoter.

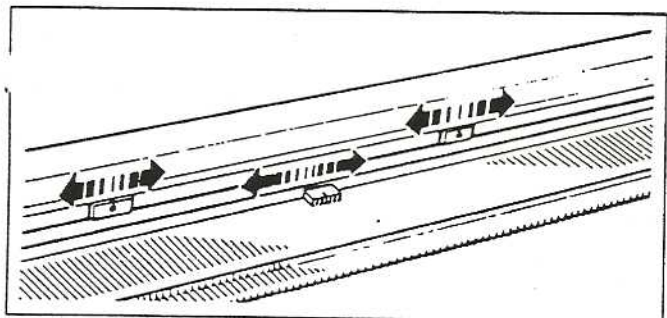

POUR CHANGER LA POSITION DES DEUX CURSEURS ET/OU DE L'INDEX DE MOTIF N.

Allumer le bouton d'inspection.

Déplacer les curseurs et/ou l'index de motif.

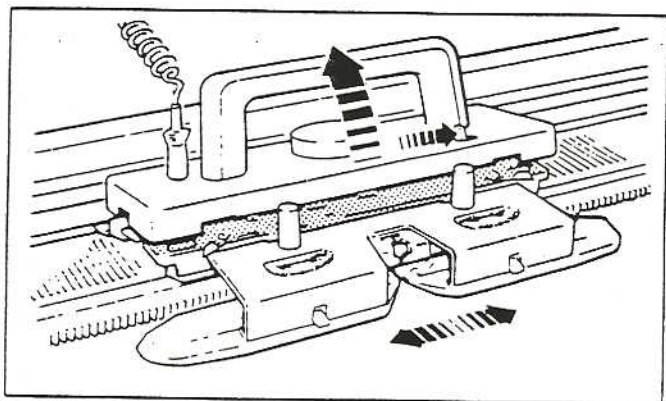

Pour enregistrer les nouvelles positions des curseurs et/ou de l'index de motif N, faire un aller-retour avec le chariot sans tricoter (à l'aide du levier de dégagement).

Régler le chariot comme à l'origine.

Eteindre le bouton d'inspection et continuer à tricoter.

On peut déplacer les curseurs du côté opposé au chariot, sans avoir à déplacer le chariot pour mémoriser leur nouvelle position (voir page 31).

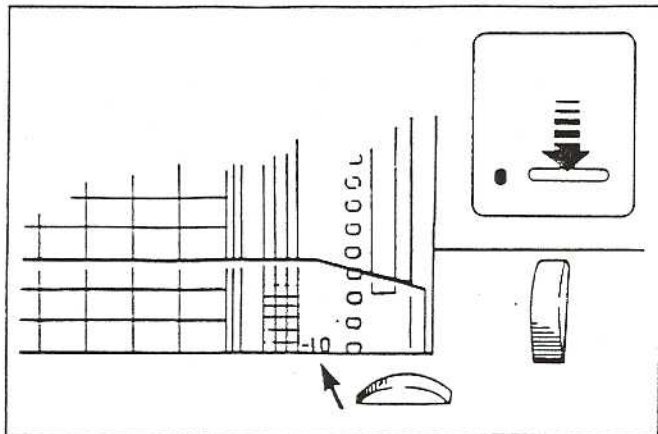

Arrêter la machine en cours de tricotage

Laisser le bouton d'inspection allumé et noter le numéro du rang qui apparaît au-dessus de la fente d'introduction avant d'arrêter la machine.

Pour recommencer à tricoter,

1. Remettre la machine en marche et allumer le bouton d'inspection.
2. Faire un aller-retour avec le chariot pour mémoriser les positions des curseurs et de l'index de motif N.
3. Positionner la carte de manière à ce que le numéro du rang noté soit au-dessus de la fente d'introduction (le bouton d'inspection est allumé).
4. Presser les touches de motif pour régler la machine comme initialement.
5. Eteindre le bouton d'inspection pour que la machine lise le prochain rang qui sera tricoté (voyant éteint).

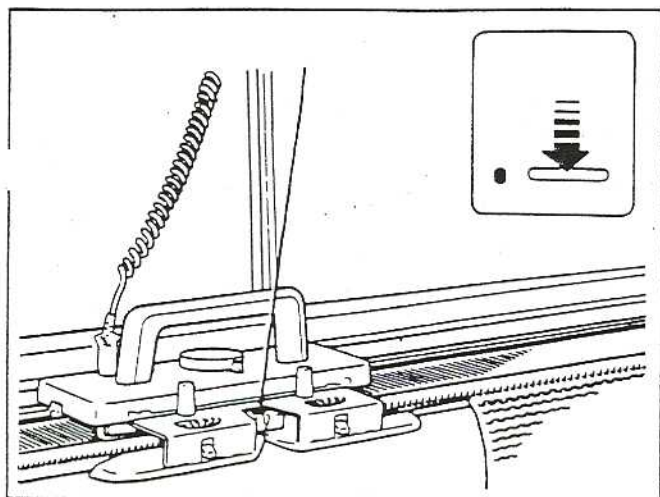

Tricoter en jersey au cours d'un tricot en motif

Allumer le bouton d'inspection et tricoter avec le levier de point sur "O" (jersey).

Si l'on oublie d'allumer le bouton d'inspection, la carte de motif continuera d'avancer.

Pour recommencer à tricoter en motif, remettre le levier de point à sa position première et éteindre le bouton d'inspection.

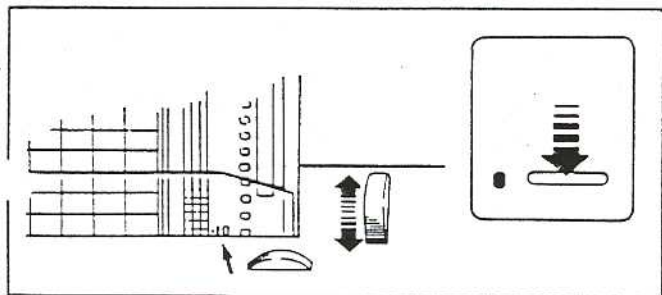

Tricoter un motif d'un rang plusieurs fois

1. Allumer le bouton d'inspection.
2. Placer le rang qui a été choisi pour être répété au-dessus de la fente d'introduction de la carte.
3. Eteindre le bouton d'inspection, la carte avance et le rang sélectionné est enregistré.
4. Allumer le bouton d'inspection, la carte revient en arrière et s'arrête (le bouton d'inspection est allumé).
5. Commencer à tricoter, le même rang se répète.

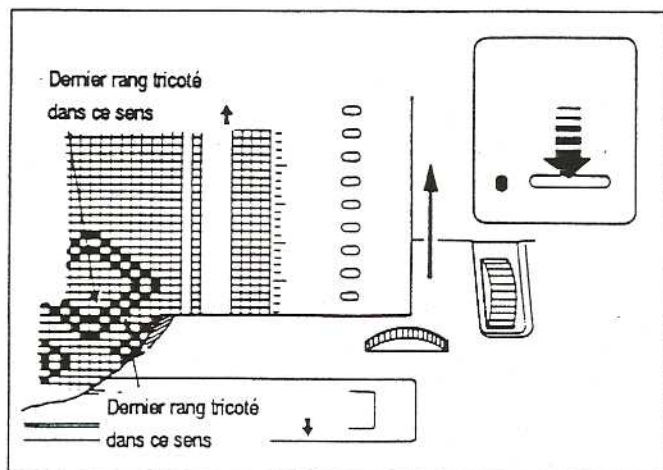

Vérifier le rang tricoté par rapport au rang de la carte

1. Allumer le bouton d'inspection et la carte remontera de 10 rangs. Le rang qui sera tricoté le suivant se trouve juste au-dessus de la fente d'introduction de la carte.
2. Faire remonter la carte d'un rang de plus. Ce rang correspond au dernier rang tricoté.

Pour recommencer à tricoter, faire avancer la carte d'un rang pour la ramener à sa position initiale. Eteindre le bouton d'inspection.

QUE FAIRE SI

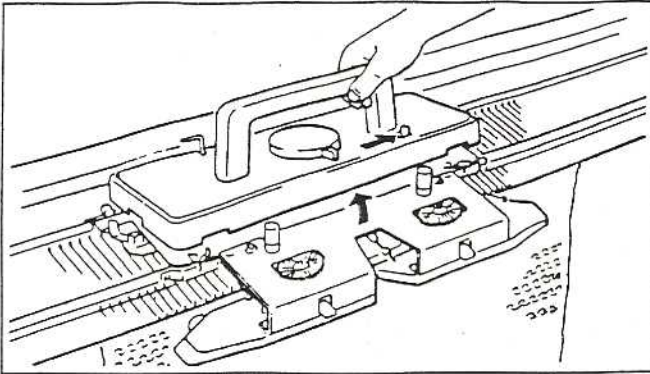

Si le chariot principal se bloque ...

1. Si une carte de motif est utilisée pour tricoter, allumer le bouton d'inspection.
2. Enlever le fil de la noix.
3. Pousser le levier de dégagement dans le sens de la flèche et soulever le dessus du chariot.

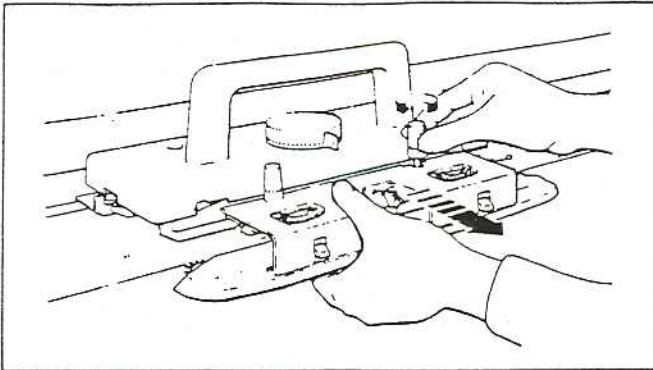

Si le fil s'est emmêlé dans les brosses de l'avant-chariot ou dans la noix, enlever l'avant-chariot et dégager le fil.

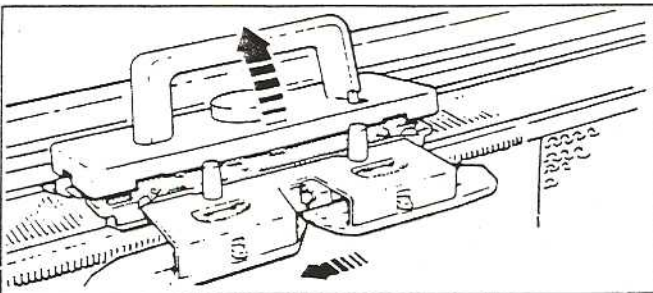

4. Tout en maintenant le dessus du chariot ouvert, déplacer le chariot dans le sens où il devait aller initialement jusqu'à ce qu'il soit à l'extérieur du tricot.

Veiller à ce que le chariot dépasse bien les curseurs.

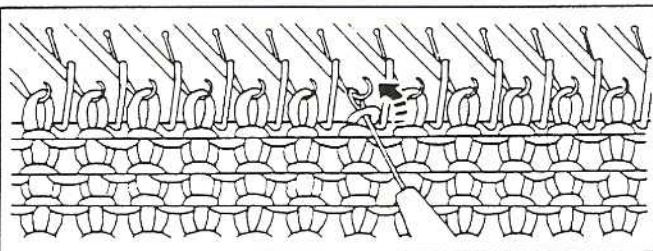

5. Vérifier la position des mailles. Si certaines mailles se trouvent derrière les clapets d'aiguille, les replacer dans les crochets à l'aide du poinçon.
6. Aligner les aiguilles au travail en position B et défaire le rang incomplet en se reportant à la page 46.

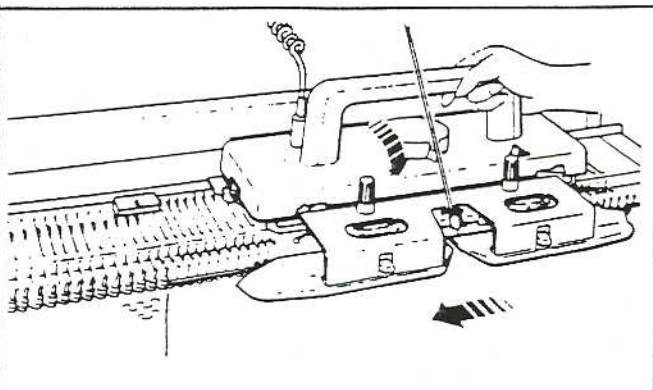

7. Amener le chariot, dessus ouvert, du côté du fil. Abaisser le dessus du chariot. Si une carte de motif est utilisée pour tricoter, éteindre le bouton d'inspection et continuer à tricoter.

Si le compte-rang, le lecteur de patron et/ou le lecteur de cartes sont utilisés, se reporter aux pages 51 et 52 intitulées "Si le tricot est incorrect" avant de continuer à tricoter.

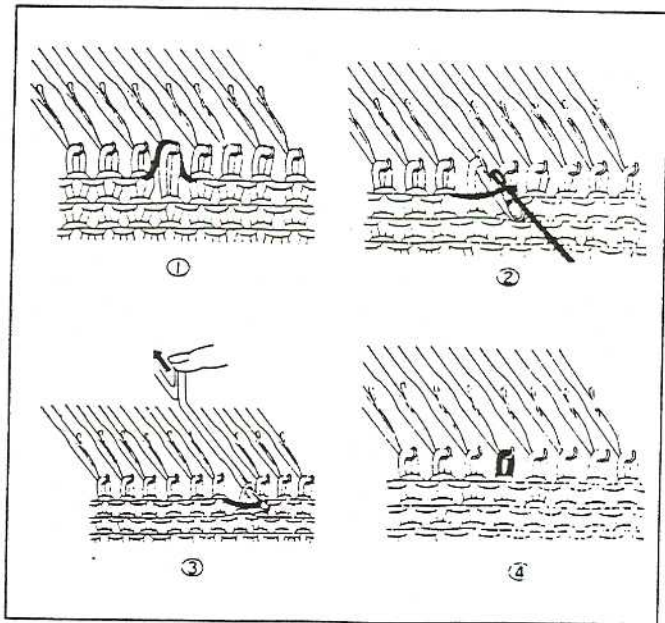

Si une maille s'est échappée durant le tricot ...

1. A l'aide du poinçon simple, reprendre la maille située en dessous de celle qui a filé et la placer dans le crochet d'aiguille avec le fil de la maille échappée.
2. Tirer l'aiguille doucement jusqu'à ce que la maille soit derrière le clapet de l'aiguille et le fil de la maille échappée dans le crochet.
3. Repousser l'aiguille de façon à ce que le clapet se ferme et que la maille qui est derrière glisse par dessus le crochet pour reformer une nouvelle maille comme illustré.

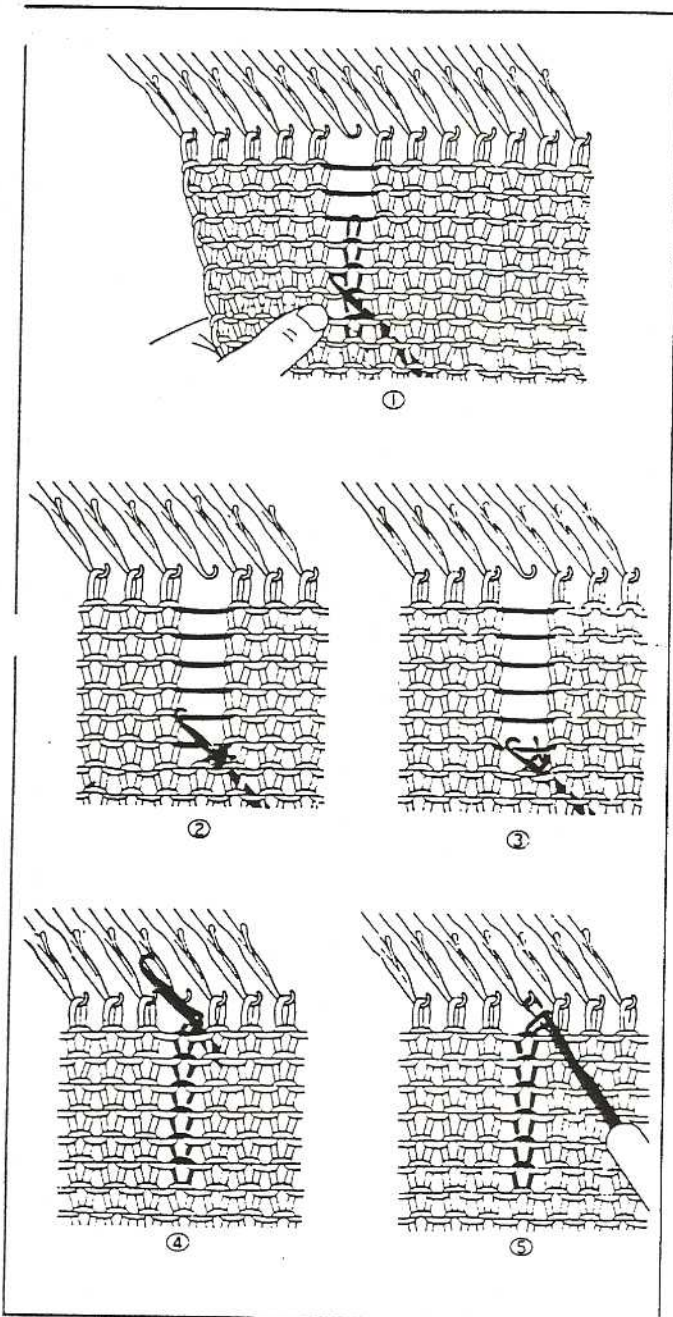

Si une maille s'est échappée en cours de tricotage et a filé sur plusieurs rangs.

1. Insérer le crochet remailleur par derrière l'ouvrage dans la maille située à quelques rangs en dessous de la maille échappée. Détricoté les mailles jusqu'au remailleur.

Conseil : Tirer le tricot vers le bas de l'autre main, cela facilite l'opération de détricotage.

2. Pousser le remailleur vers soi de façon à ce que la maille se trouve derrière le crochet ouvert. Attraper le fil horizontal et le placer dans le crochet.
3. En tirant le crochet remailleur vers le bas, le clapet se refermera et le fil perdu sera pris dans le crochet.
4. Continuer à tirer et l'ancienne maille glissera par dessus le clapet fermé pour former une nouvelle maille dans le crochet.
5. Répéter cette opération jusqu'en haut.
6. Placer la dernière maille dans le crochet de l'aiguille.

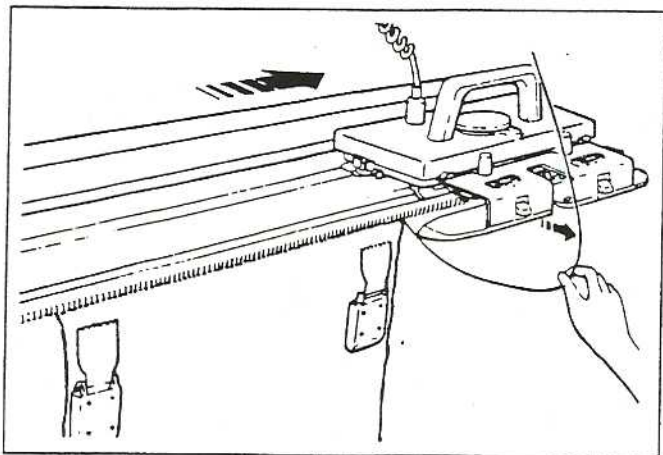

Si le tricotage est incorrect ...

(Pour le tricotage en jersey, suivre les procédures 1, 2, 4, 5 et 8 ci-dessous).

1. Dépasser les aiguilles au travail avec le chariot et enlever le fil de la noix.

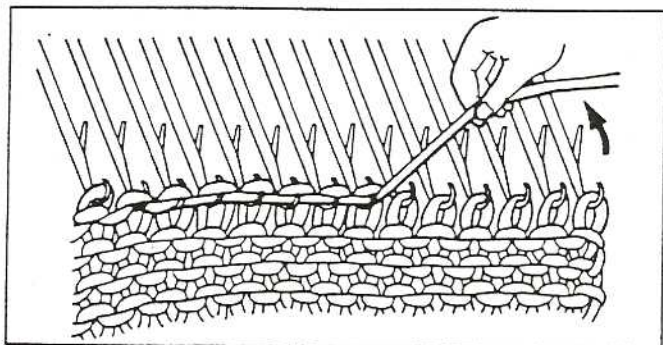

2. En se reportant à la page 46, défaire les rangs mal tricotés.

SI ON UTILISE LA TOUCHE DE MOTIF 3 :

Si un nombre impair de rangs a été défait, défaire un rang de plus pour que le nombre total de rangs défaits soit pair.

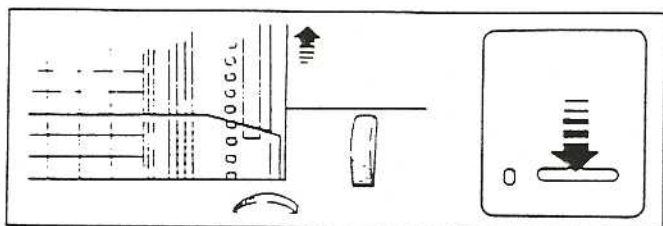

3. Allumer le bouton d'inspection.

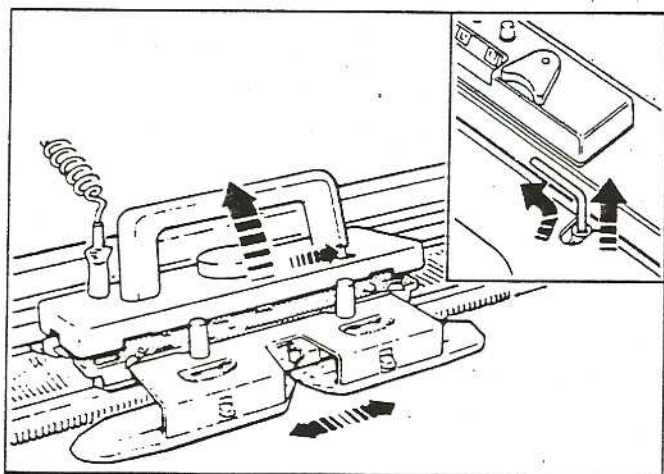

4. Si le chariot se trouve du côté opposé au fil, tourner le doigt de compte-rangs droit sur le côté pour qu'il n'entraîne pas le compte-rangs (voir page 9). Déplacer le chariot du côté du fil en utilisant le levier de dégagement.

Remettre le fil dans la noix.

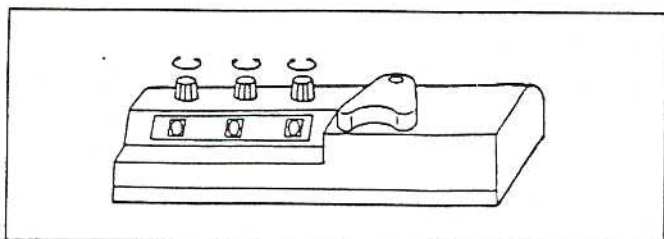

5. Déduire du compte-rangs le nombre total de rangs défaits.
(Si on utilise un lecteur de patron, faire de même avec le patron).

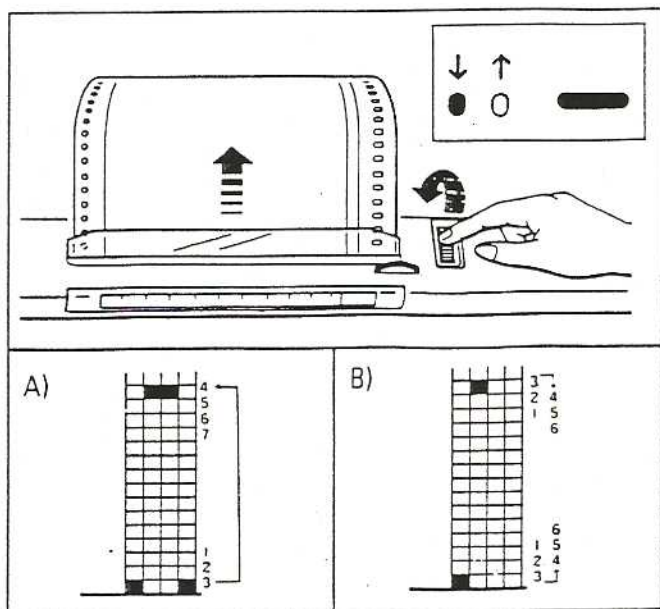

6. Ramener la carte en arrière d'autant de rangs que de rangs détricotés dans la direction opposée au sens de la flèche de l'indicateur d'entraînement. (Si on utilise la touche de motif 3, ramener la carte en arrière d'un nombre de rangs égal à la moitié des rangs détricotés).

A) Lorsque l'on ramène la carte en arrière, si l'on arrive au rang 1 du motif avant d'avoir reculé du nombre total de rangs nécessaire, remonter avec la carte au dernier rang et décompter les rangs qui restent à partir du haut de la carte.

B) Si à l'inverse, le motif est tricoté à partir du haut de la carte jusqu'au premier rang, compter les rangs dans la direction inverse de manière à ce que la carte avance.

Attention de ne pas compter le dernier rang et le rang du haut ou du bas deux fois.

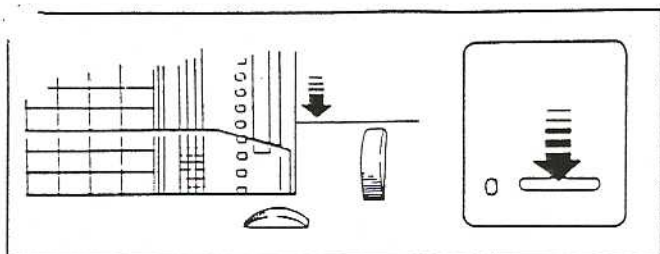

7. Eteindre le bouton d'inspection (la carte descend de 10 rangs et le rang à tricoter est lu).

8. Remettre le doigt du compte-rangs à sa position d'origine et appuyer sur le dessus du chariot pour l'abaisser. Continuer à tricoter.

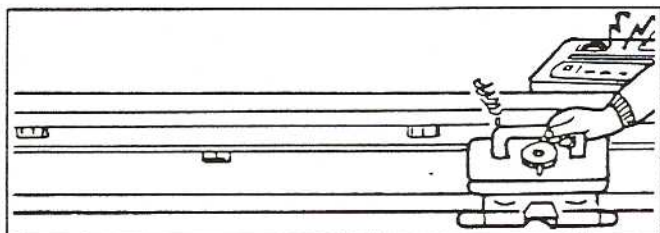

Si la sonnerie se déclenche pendant le tricotage ou si l'on remarque que le tricot est incorrect...

Si on déplace le chariot quand la carte est en retour rapide ou si on le déplace trop vite, une sonnerie se déclenche.

Si la sonnerie se déclenche ou si on remarque une erreur, suivre les instructions ci-dessous.

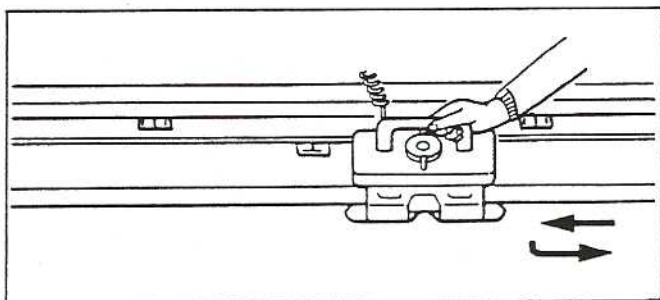

SI ON ARRETE LE CHARIOT AVANT QU'IL NE RENCONTRE OU DEPASSE LE DERNIER CURSEUR :

1. Retourner au début du rang avec le chariot en utilisant le levier de dégagement (voir page 19).
2. Reformuler les mailles et défaire le rang incomplet.
3. Rabattre le dessus du chariot et continuer à tricoter.

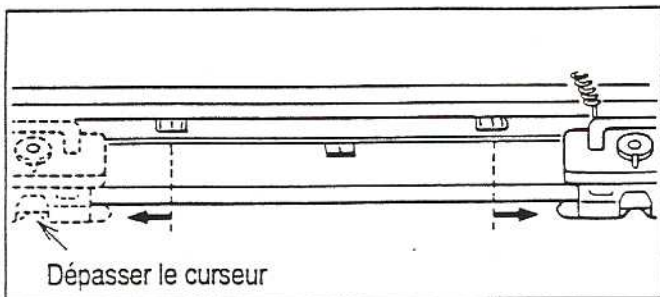

SI ON ARRETE LE CHARIOT AU MOMENT OU IL RENCONTRE OU DEPASSE LE DERNIER CURSEUR :

1. En utilisant le levier de dégagement, déplacer le chariot dans le sens où il devait aller initialement jusqu'à ce qu'il dépasse les aiguilles au travail.
2. Allumer le bouton d'inspection.
3. Traverser la fonture dans l'autre sens avec le chariot en utilisant le levier de dégagement (sans tricoter).

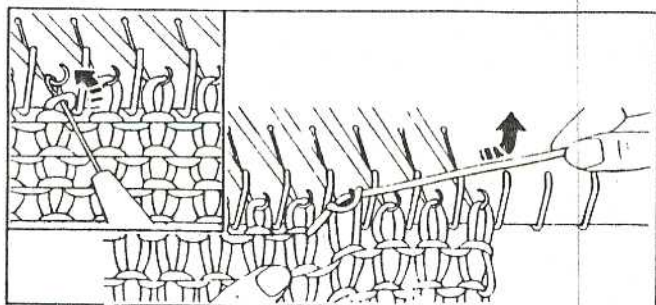

4. Reformuler les mailles et défaire le rang incomplet.
5. Ramener la carte en arrière d'un rang.
6. Eteindre le bouton d'inspection.
7. Rabattre le dessus du chariot et continuer à tricoter.

Les démarches à suivre, citées ci-dessus, sont les mêmes que pour "Lorsque le tricot est incorrect..." pages 51 et 52.

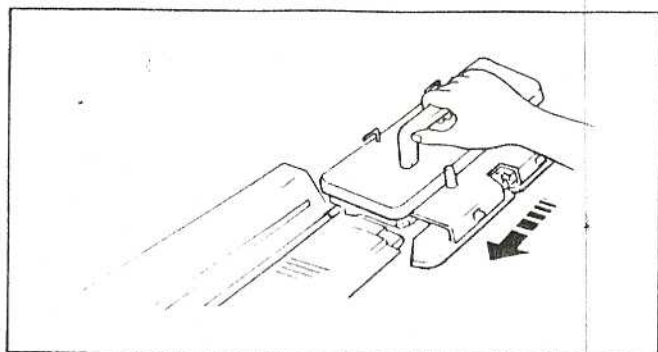

Si le chariot s'est échappé de la fonture...

Remettre le chariot en place sur la fonture en le glissant sur le rail.

S'assurer que le chariot se déplace tout en douceur sur la fonture.

Si une carte de motif est utilisée, allumer le bouton d'inspection et enregistrer les positions des curseurs et de l'index de motif N avec le chariot (voir page 47).

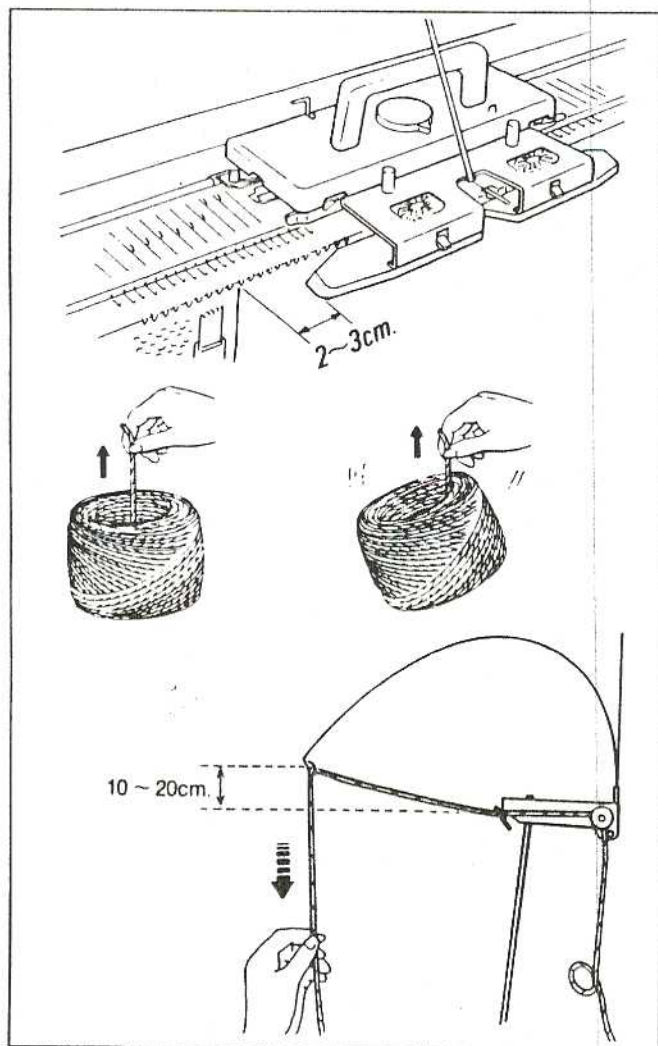

Si les mailles lisières ne sont pas régulières ou si le chariot est dur à déplacer...

Vérifier les points suivants.

1. L'avant-chariot a-t-il dépassé la dernière aiguille au travail de 2 à 3 cm avant de tricoter le rang suivant ? (voir page 14).
2. Le fil sort-il facilement de la pelote ? (voir page 10).
3. Le fil est-il correctement enfilé dans l'ensemble tension ? (voir page 11).
4. La machine est-elle graissée correctement ? (voir page 55).

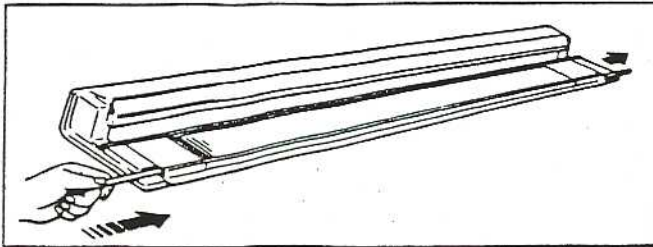

Si une aiguille a été endommagée...

Avec un crayon ou un tournevis, pousser la barre mousse (barrette d'arrêt d'aiguilles) d'un côté ou de l'autre.

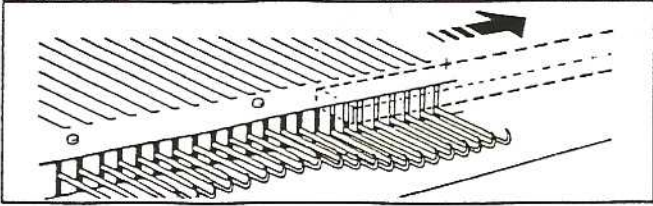

Tirer la barre mousse d'un côté jusqu'à ce qu'elle ait dépassé l'aiguille à remplacer.

Si une maille est accrochée à cette aiguille, utiliser le crochet remailleur pour la récupérer.

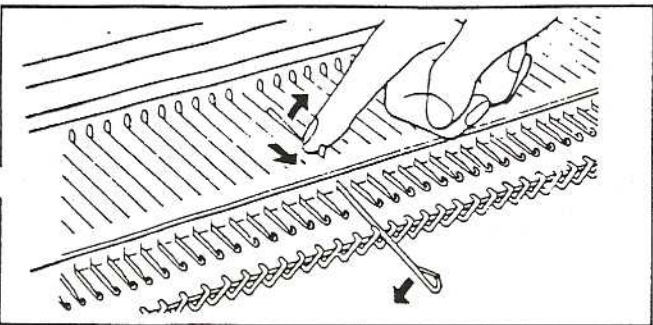

Pousser l'aiguille endommagée en position D. Fermer le clapet et appuyer légèrement sur l'aiguille pour dégager le talon de l'aiguille de la fonture.

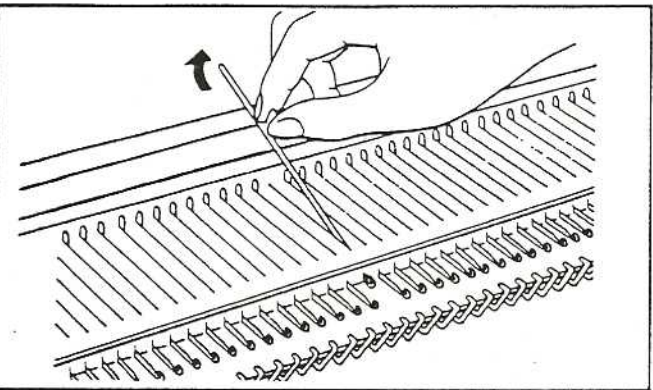

Soulever l'aiguille par le talon et la tirer pour l'enlever de la fonture.

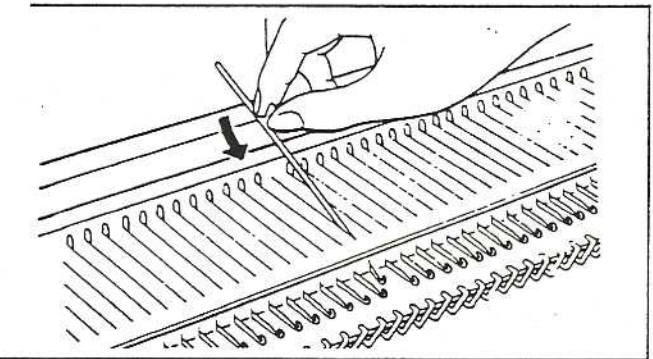

Pour remettre une nouvelle aiguille, ouvrir le clapet et glisser l'aiguille dans la fente vide jusqu'à ce que le crochet sorte de l'avant de la fonture.

Repousser l'aiguille en position A en maintenant le talon.

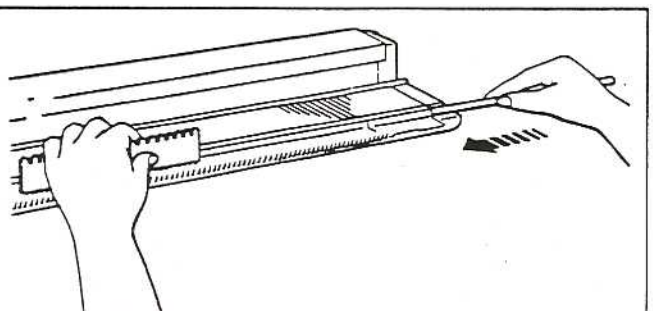

Repousser la barre mousse dans la fonture en la poussant par l'extrémité qui dépasse. Pour insérer la barre mousse, appuyer sur le devant des aiguilles flottantes à l'aide du côté plat du sélecteur d'aiguilles.

Si une maille est en attente sur le crochet remailleur, la remettre sur la nouvelle aiguille.

ENTRETIEN DE LA MACHINE

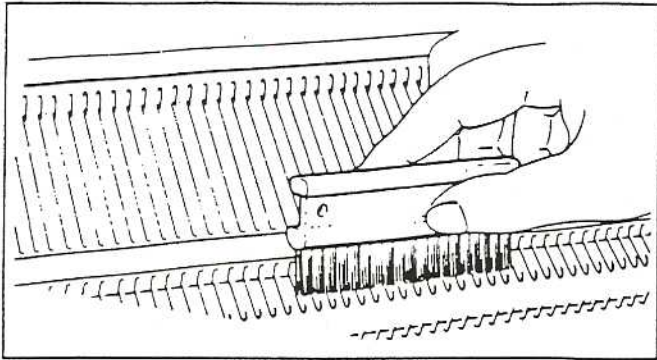

Fonture

Enlever toute la bourre et la poussière de la fonture avec la brosse de nettoyage.

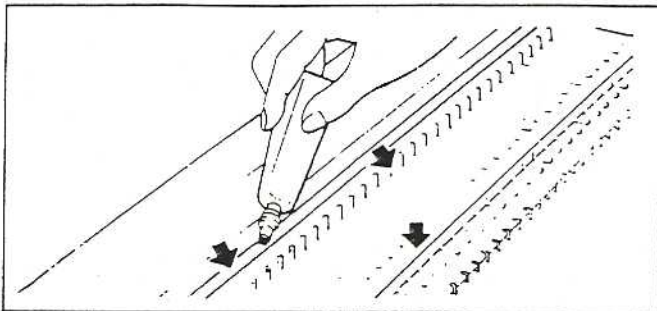

Mettre un peu d'huile sur le rail de la fonture, sur la glissière du chariot et à l'aide d'un morceau de tissu imbibé d'huile sur les talons des aiguilles.

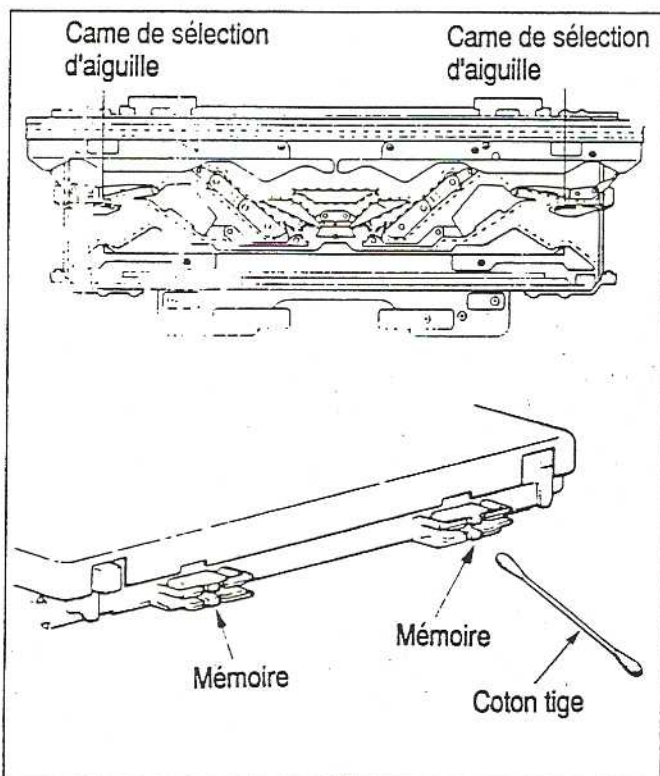

Chariot

Retourner le chariot et brosser toutes les peluches et le duvet.

Essuyer toutes les parties indiquées en pointillés sur le diagramme avec un tissu huilé.

Mettre de l'huile sur les cames de sélection d'aiguilles. (Un manque d'huile sur ces pièces pourrait être la cause d'une sélection d'aiguilles incorrecte).

Nettoyer les mémoires à l'arrière du chariot avec un coton tige.

(Les mémoires enregistrent et contrôlent la sélection des aiguilles pour un point).

Ne pas essayer les mémoires du chariot avec le chiffon gras.

RANGEMENT DE LA PREMIERE FONTURE

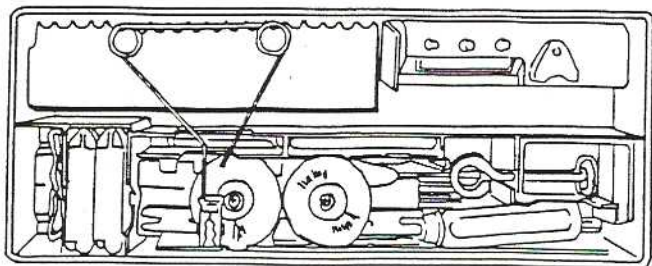

Ranger les accessoires dans la boîte d'accessoires.

Enlever la carte de motif du lecteur de carte.

Ne pas la plier, ni la tordre.

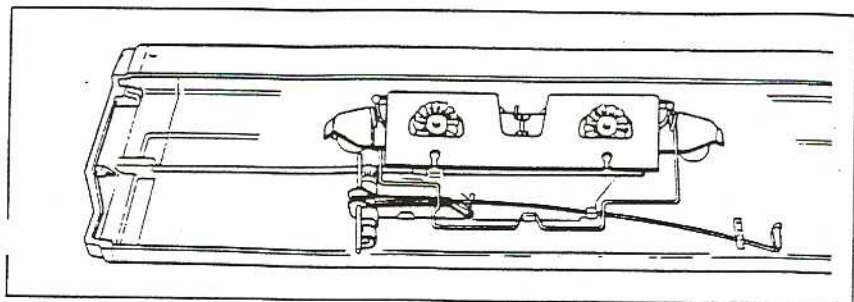

Enlever l'ensemble tension et l'avant-chariot du chariot première fonture et les ranger dans le couvercle.

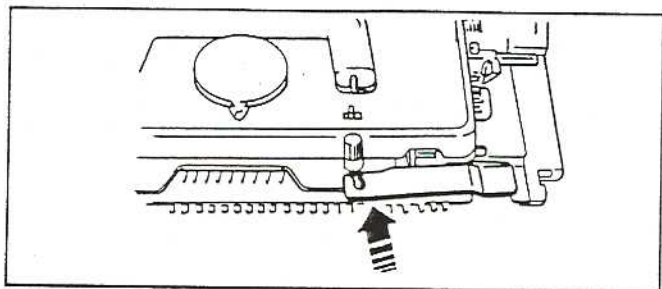

Amarrer le chariot à la première fonture avec la patte de fixation du chariot.

Rabattre la poignée du chariot.

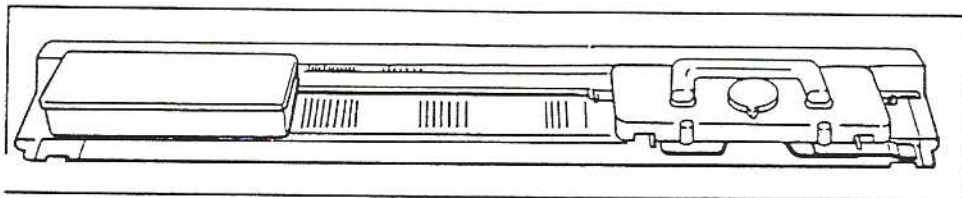

Remettre la boîte d'accessoires en place du côté droit de la fonture.

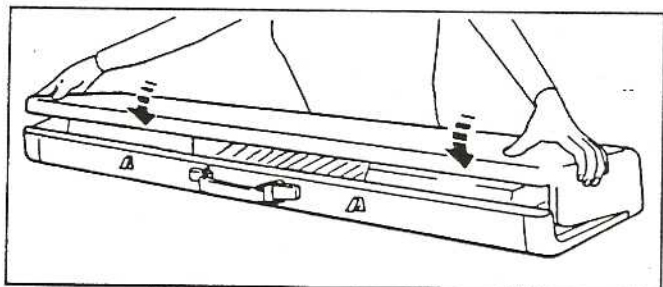

Placer le couvercle sur la fonture.

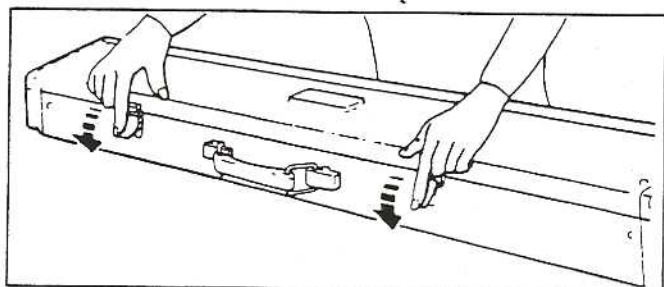

Fermer les clapets.

POUR RANGER VOTRE MACHINE

Préserver votre machine.

1. de l'humidité
2. des changements de température
3. des sels et produits chimiques

DESSINER UN MOTIF SUR UNE CARTE VIERGE

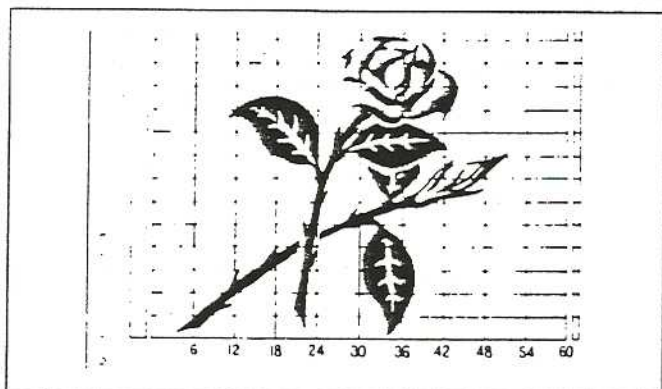
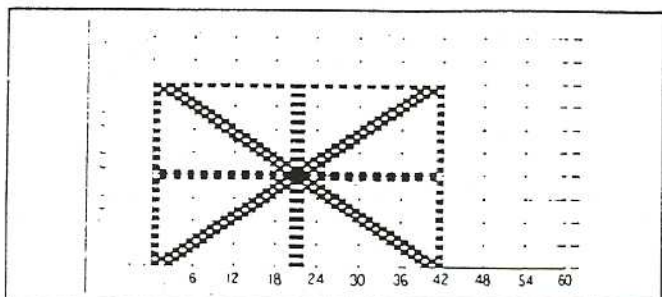
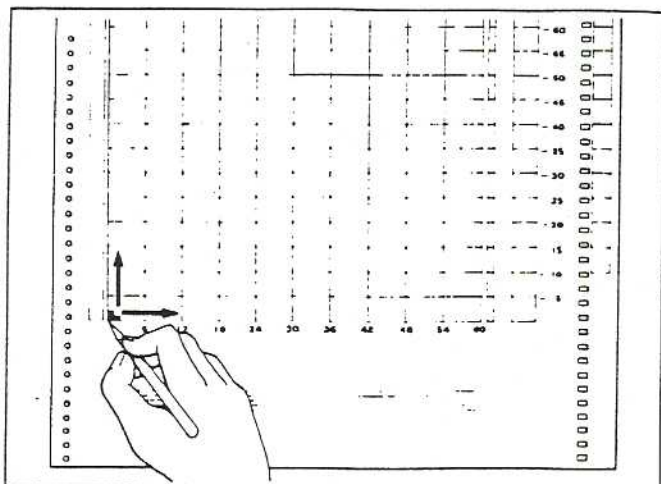

On peut dessiner un motif de sa création ou bien en retracer un choisi dans le livret de motifs, sur la carte vierge qui est fournie avec le jeu de cartes de motifs, avec le crayon.

Il faut remplir soigneusement et très nettement les petits carrés en prenant les précautions suivantes :

- Remplir les petits carreaux en commençant par le bas du côté gauche.
- Travailler sur une surface dure et lisse.
- Chaque carreau doit être noirci de la même façon.
- Pour éviter de se tromper en dessinant, faire une esquisse grossière du motif sur la carte vierge.
- Les erreurs peuvent être effacées à l'aide d'une gomme plastique.

* S'il s'agit d'une lettre ou d'un dessin, le tracer dans son ensemble plutôt que carreau par carreau. (L'usage du crayon à trois étoiles est recommandé).

* Lorsque le motif est géométrique, remplir soigneusement les carreaux un à un. (L'usage du crayon à une étoile est recommandé).

Conseils pour dessiner un motif pour les types de tricot suivants :

- Motif placé :
Comme le voyant gauche de la touche Inversion de couleurs est allumé, dessiner la partie du motif à tricoter en motif placé.
- Point ramassé ou point fil tiré :
Comme le voyant droit de la touche Inversion de couleurs est allumé, dessiner la partie du motif devant être exécutée en point ramassé ou fil tiré.

* Ne pas saïir la colonne vierge sur le côté gauche de la carte.

Colonne du signal sonore et colonnes d'instructions :

Marquer le premier et le dernier rang du motif comme indiqué ci-dessous.

Colonnes d'annotations

Annoter au crayon ordinaire les rangs où il y a des changements de fil ou des modifications de réglage.

Le tricotage s'effectue en continu dans le même sens.

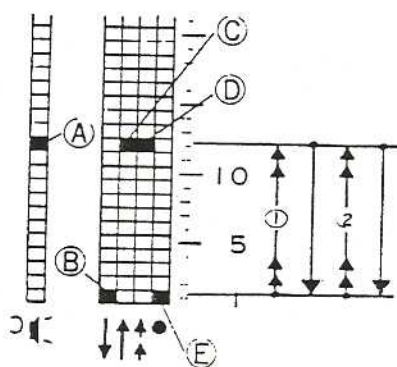

Le tricotage s'effectue dans les deux sens, rang par rang

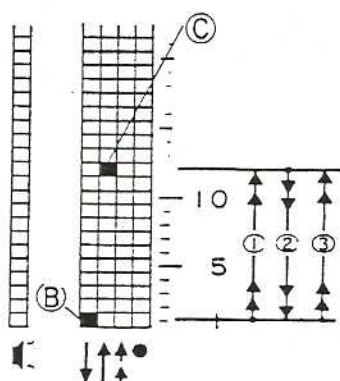

Annotations sur chaque colonne

- A- Changer la couleur ou modifier les réglages de la machine.
- B- La carte descend.
- C- Changement de direction de la carte (la carte monte).
- D- Déclenchement du retour rapide de la carte.
- E- Stoppage du retour rapide de la carte.

TRICOTER DES VETEMENTS

TABLE DES MATIERES

	Page
FAIRE UN ECHANTILLON	59
■ L'échantillon	59
■ Pour tricoter un échantillon	59
■ La règlette	61
■ Comment mesurer un échantillon ?	61
TECHNIQUES DE TRICOT	62
■ Diminution d'une maille	62
■ Diminution raglan	62
■ Augmentation d'une maille	63
■ Augmentation raglan	63
■ Diminution de plusieurs mailles	64
■ Augmentation de plusieurs mailles	64
■ Tricotage partiel	65
* diminution de mailles	65
* augmentation de mailles	66
■ Côtes 1 x 1	68
■ Côtes doubles	70
■ Ourlet picot	71
■ Mettre les mailles en attente	72
* aiguilles en position D	72
* utilisation du nylon de montage	72
* laine perdue	73
■ Placer un repère	74
■ Arrêt des mailles avec le poinçon	74
■ Arrêt des mailles à l'aide du crochet remailleur	75
■ Boutonnière : réalisation par transfert de mailles	76
■ Assemblage sur la machine	77
* maille par maille	77
* maille ouverte	79
■ Assemblage à la main	80
* point invisible	80
* grafting	80
* maille chaînette	81
■ Arrêt des fils	81
■ Tricotin	82
■ Torsades	82
■ Point mousse	83
■ Repassage	83
■ Accessoires en option	84

FAIRE UN ECHANTILLON

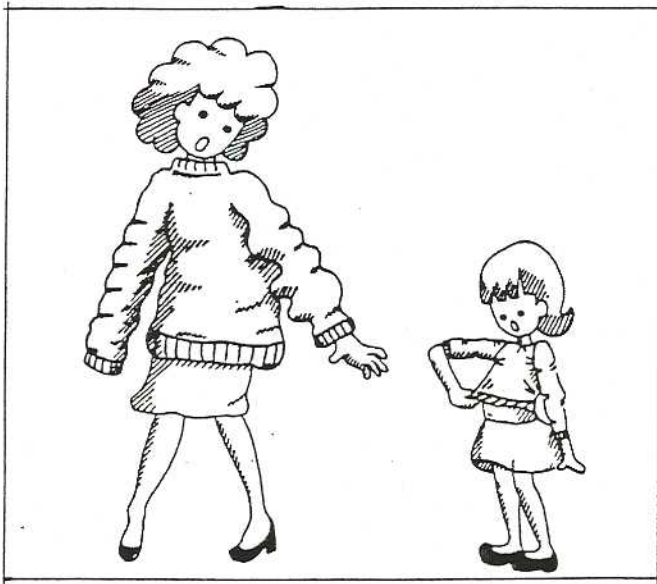

L'échantillon

Il indique le nombre de mailles et de rangs pour réaliser un carré de 10 cm de côté. Il est très important de faire un échantillon correct pour tricoter un vêtement dans la taille désirée.

Le bon échantillon doit être tricoté avec le même point, le même fil et la même densité que le vêtement à réaliser.

Mod.860 - 25
Mod.890 - 15

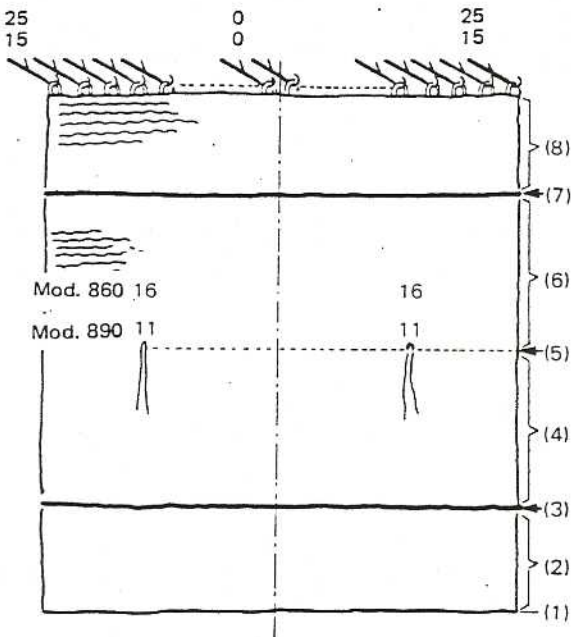

Pour tricoter un échantillon

Préparer le fil sélectionné et une petite quantité de fil contrastant (de couleur \neq) pour marquer les repères sur l'échantillon.

Se référer à la page 12 du livret d'instructions pour déterminer la densité. Il est recommandé d'essayer de tricoter en changeant la densité jusqu'à ce que l'on obtienne celle qui convient au fil et au point choisis.

Tricoter un échantillon d'après les instructions ci-dessous.

La méthode décrite ci-dessous est valable pour le tricotage d'un échantillon au point jersey, mais si on le tricote avec un point demandant l'utilisation d'une carte, suivre le supplément d'instructions donné après le (P).

- (1) (P) Allumer le bouton d'inspection et mettre en place la carte choisie.
Régler la largeur du motif

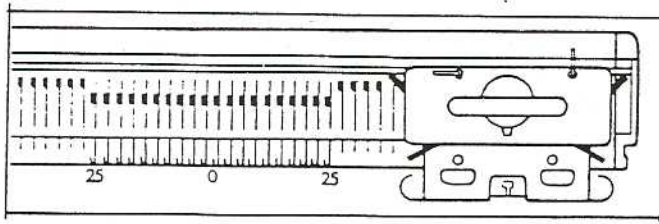

Sélection d'aiguilles pour le modèle 860

Pousser 25 aiguilles de chaque côté du centre (O) en position B, soit 50 aiguilles au total.

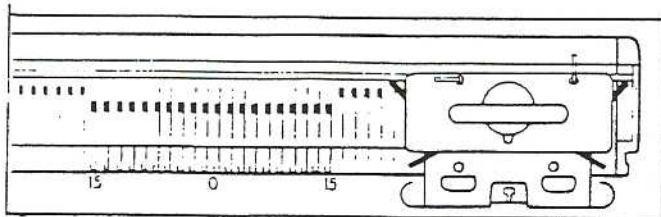

Sélection d'aiguilles pour le modèle 890

Pousser 15 aiguilles de chaque côté du centre (O) en position B, soit 30 aiguilles au total.

- (P) Positionner l'index de motif N et les curseurs.

Montage avec le fil principal.

- (P) Eteindre le bouton d'inspection.

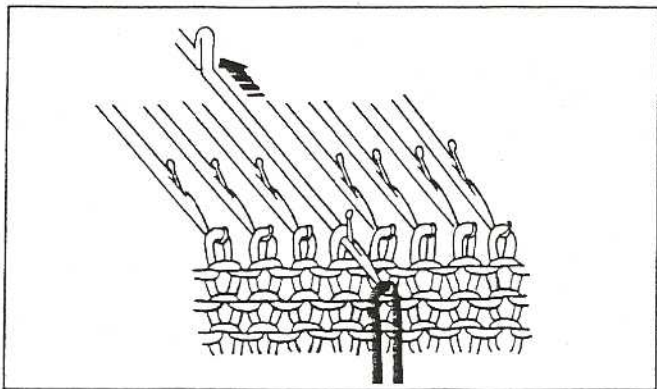

- (2) Tricoter :
 15 rangs = modèle 860
 10 rangs = modèle 890
 dans le point choisi avec la densité sélectionnée.

(P) Allumer le bouton d'inspection.

- (3) Remplacer le fil principal par le fil de couleur contrastante et tricoter 2 rangs en jersey.

(P) Eteindre le bouton d'inspection.

- (4) Enlever la laine de couleur contrastante et enfiler de nouveau la laine principale.

Tricoter :
 20 rangs = modèle 860
 15 rangs = modèle 890
 dans le point choisi avec la tension sélectionnée.

- (5) Pousser :
 la 16ème aiguille = modèle 860
 la 11ème aiguille = modèle 890
 de chaque côté du centre "O" en position D et accrocher un morceau de fil contrastant à chacun des crochets d'aiguille. Repousser à la main les aiguilles en position B.

- (6) Tricoter encore :
 20 rangs = modèle 860
 15 rangs = modèle 890

(P) Allumer le bouton d'inspection.

- (7) Enfiler le fil contrastant et tricoter 2 rangs en jersey.

(P) Eteindre le bouton d'inspection.

- (8) Renfiler le fil principal; tricoter :
 15 rangs = modèle 860
 10 rangs = modèle 890
 dans le point choisi avec la densité sélectionnée.

Enlever le fil de la noix.
 Régler le sélecteur de point sur jersey.
 Retirer l'échantillon de la machine.

PRENDRE LE NUMERO DE DENSITE EN NOTE.

Laisser l'échantillon reposer quelques heures pour qu'il retrouve son aspect naturel après avoir été étiré sur la machine. Repasser légèrement avec un fer à vapeur ou avec un fer ordinaire sur un tissu humide. Laisser sécher avant de mesurer.

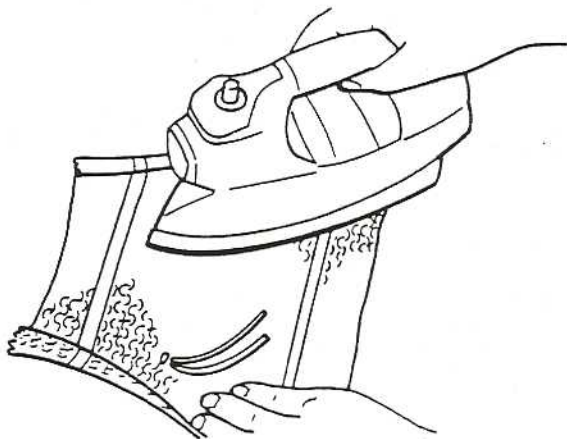
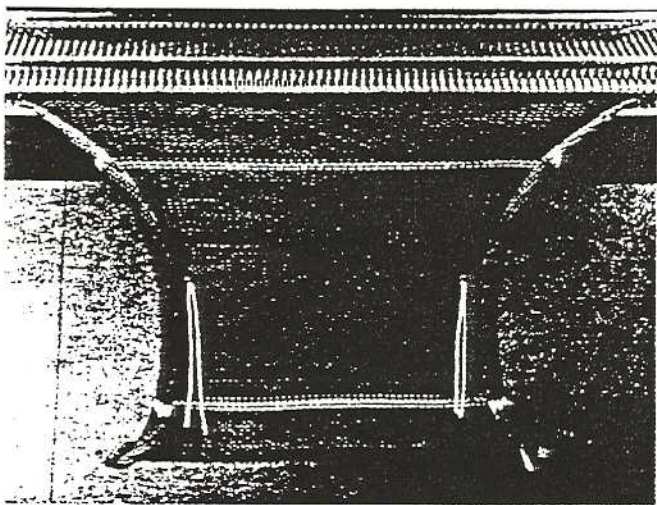
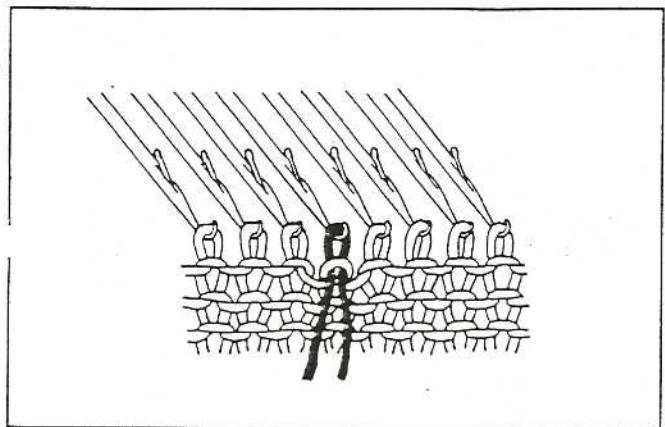

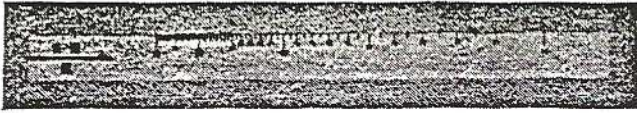

La réglette

Cette réglette est prévue pour calculer le nombre de rangs et de mailles par 10 cm², mesurés entre les deux repères de laine sur l'échantillon.

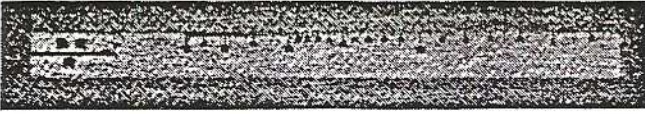

La réglette a deux côtés :

- le côté "S" pour mesurer les mailles,
- le côté "R" pour mesurer les rangs.

Mesurer en suivant les instructions données ci-dessous et on obtiendra un échantillon correct.

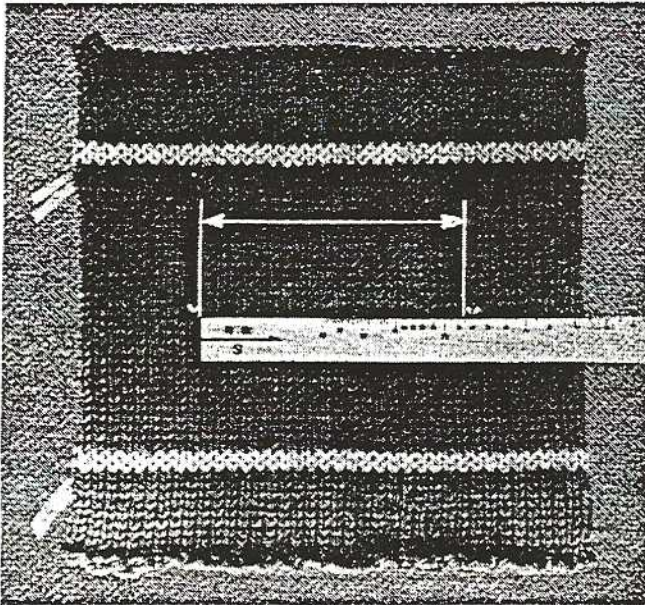

Comment mesurer un échantillon ?

Nombre de mailles horizontalement

Modèle 860 = utiliser la réglette jaune

Modèle 890 = utiliser la réglette bleue

du côté "S". Placer l'extrémité gauche de la réglette côté flèche à l'intérieur de la maille en fil contrastant. Mesurer jusqu'à l'autre maille en fil contrastant et lire le chiffre qui correspond à cette maille.

La règle doit être lue en partant du côté où il y a la flèche, c'est-à-dire de gauche à droite.

Nombre de rangs verticalement

Modèle 860 = utiliser la réglette jaune

Modèle 890 = utiliser la réglette bleue

du côté "R". Placer l'extrémité de la flèche de la réglette au sommet de l'échantillon, juste en dessous des rangs tricotés en fil contrastant. Mesurer jusque juste au-dessus des rangs tricotés en fil contrastant en bas de l'échantillon. Le chiffre obtenu indique le nombre de rangs qui doivent être tricotés pour obtenir 10 cm.

La réglette doit être lue à partir du côté marqué par la flèche (attention, la graduation est faite dans le sens opposé).

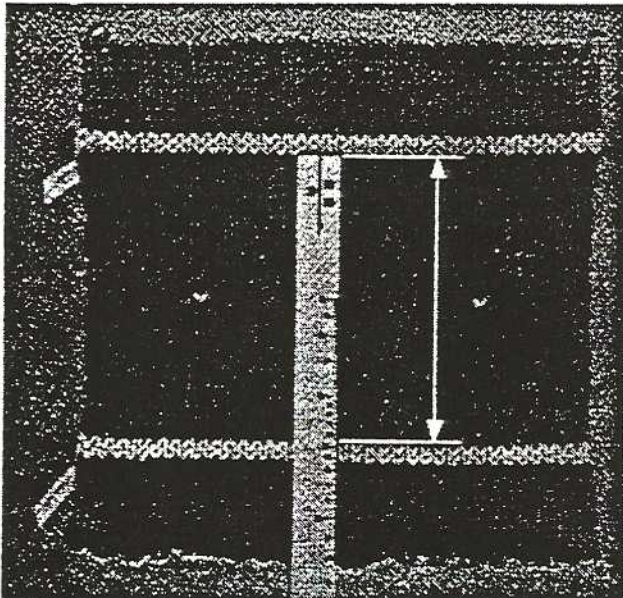

TECHNIQUES DE TRICOT

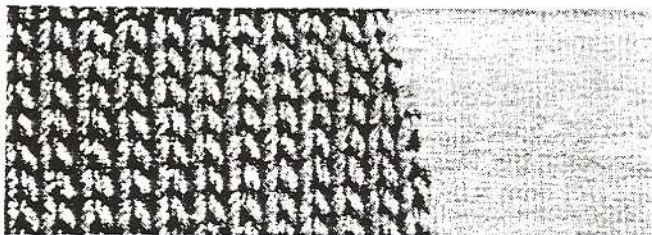

Diminution d'une maille

On peut diminuer d'une maille de chaque côté d'un même rang.

Transférer la maille lisière sur son aiguille voisine à l'aide du poinçon. Passer l'aiguille vide en position A.

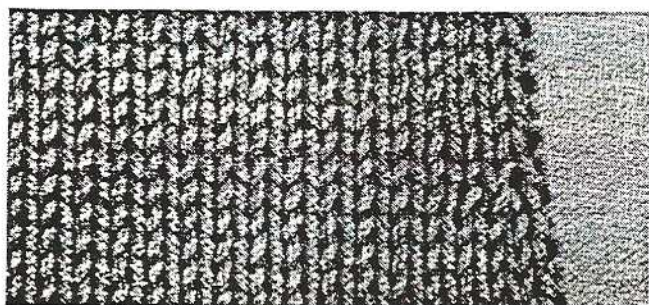
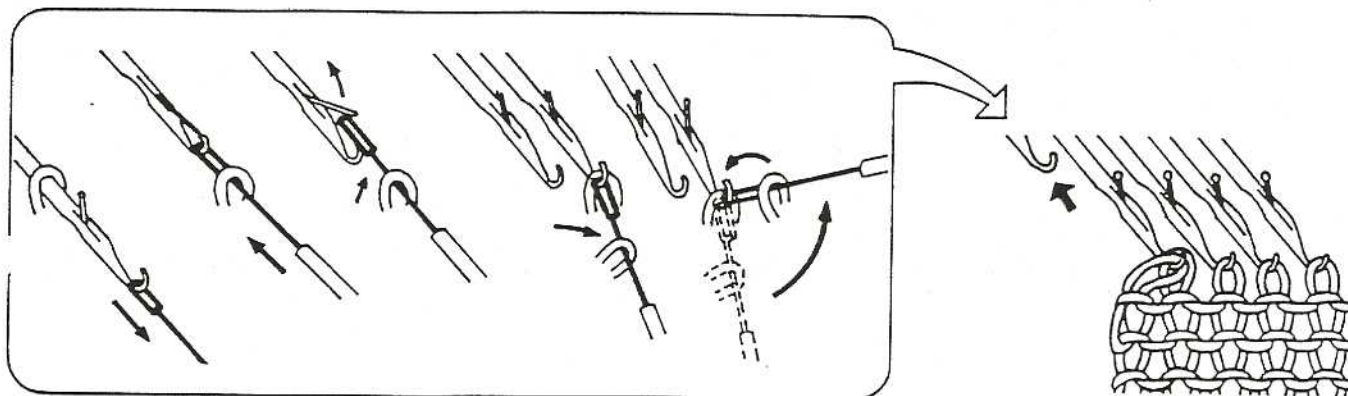

Diminution raglan

On peut diminuer d'une maille de chaque côté d'un même rang.

L'aiguille qui porte les deux mailles est la deuxième en partant du bord.

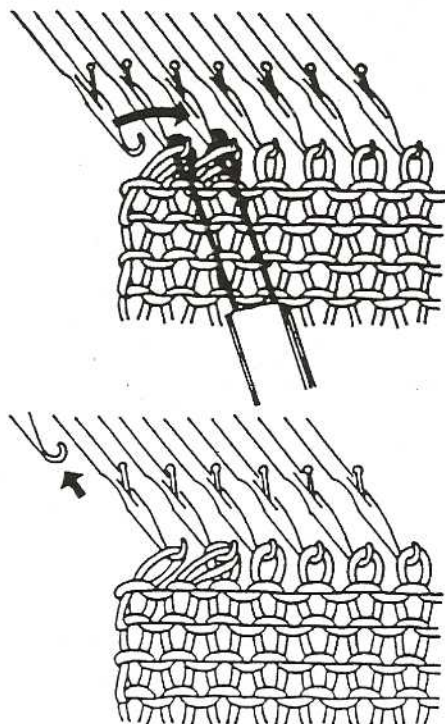

1. Avec un poinçon à deux branches, transférer les deux mailles lisières sur une aiguille, en décalant vers l'intérieur.
2. Repousser l'aiguille vide en position A. Continuer à tricoter.



Augmentation d'une maille

On ne peut augmenter que d'une maille à la fois, seulement du côté du chariot.

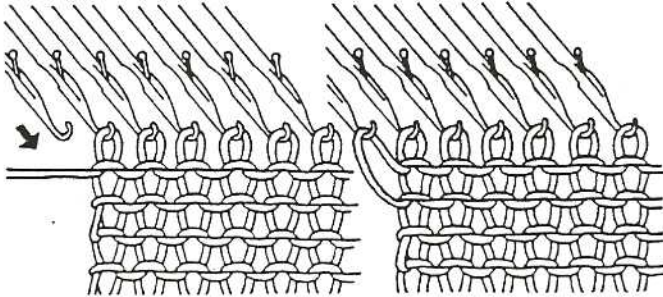

Pousser une aiguille du côté du chariot de la position A à la position B et tricoter un rang.

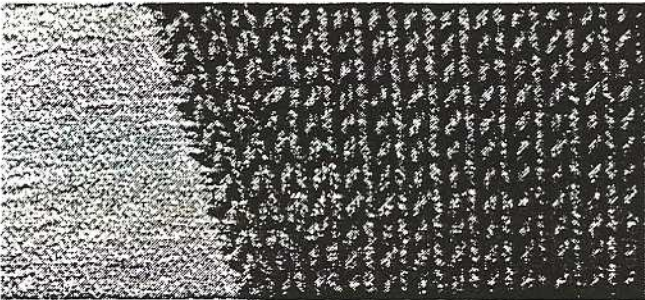

Augmentation raglan

On peut augmenter d'une maille de chaque côté sur le même rang.

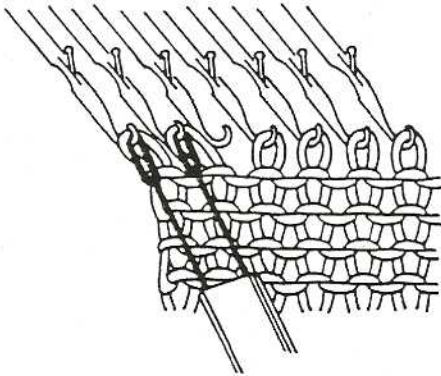

1. Pousser l'aiguille vide voisine en position B.

En utilisant un poinçon à deux branches, transférer les deux dernières mailles sur l'aiguille voisine en décalant vers l'extérieur.

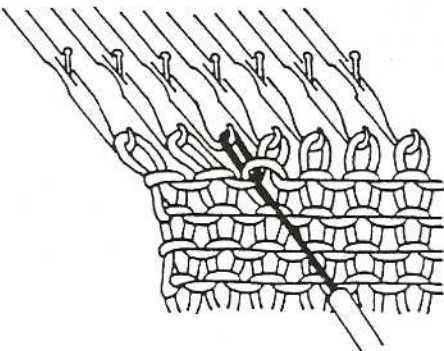

2. Piquer la boucle en dessous de la troisième maille et la placer sur l'aiguille vide comme illustré.

Continuer à tricoter.

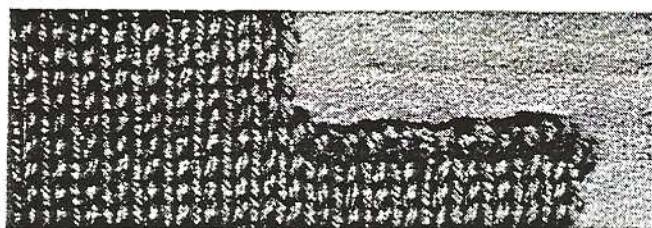

Diminution de plusieurs mailles

On ne peut diminuer que du côté du chariot.

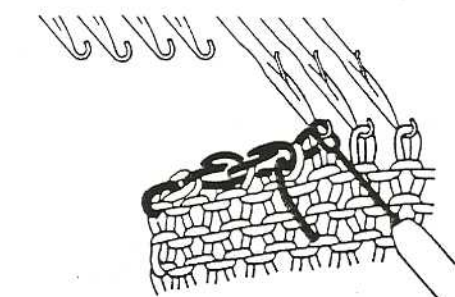
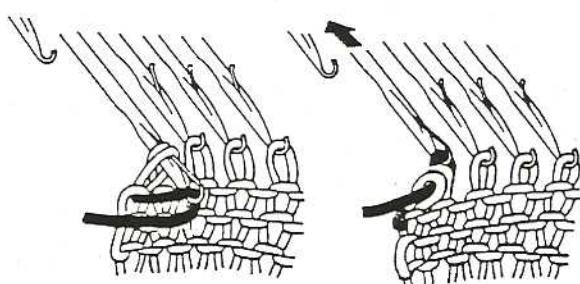
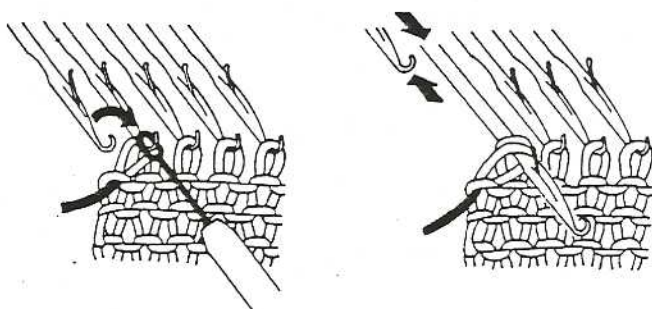

Pour diminuer du côté gauche

1. Le chariot est du côté gauche. Retenir le tricot en arrière du côté de la fonture. Transférer la maille lisière sur son aiguille voisine. Repousser l'aiguille vide en position A.
 2. Pousser la seconde aiguille en position D jusqu'à ce que les deux mailles se trouvent derrière le clapet de l'aiguille.
 3. Faire passer le fil de gauche à droite dans le crochet ouvert de l'aiguille (si on diminue du côté droit, passer le fil de droite à gauche).
 4. Tirer le fil légèrement vers le bas et repousser l'aiguille en position B. Les deux mailles glissent de l'aiguille laissant place à une nouvelle maille.
 5. Suivre la même procédure jusqu'à ce que le nombre de mailles nécessaire ait été diminué. Placer la dernière maille diminuée sur son aiguille voisine.
- * Répéter la procédure en sens inverse pour diminuer du côté droit.

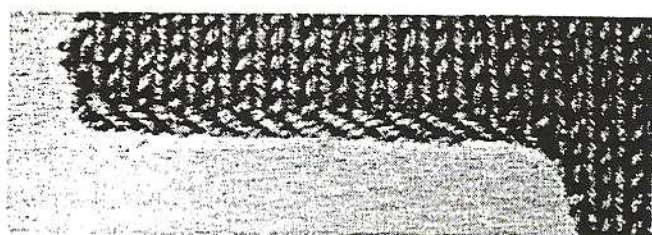

Augmentation de plusieurs mailles

On ne peut augmenter que du côté du chariot.

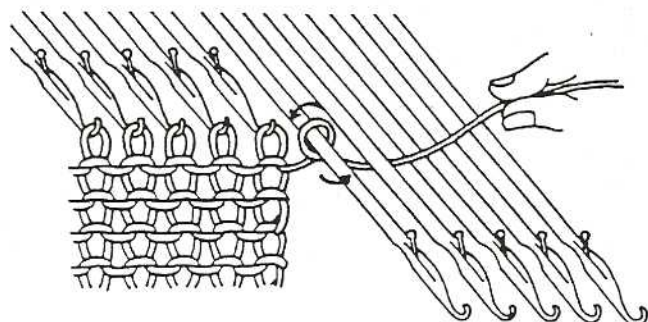

Quand le chariot se trouve du côté droit

1. Pousser le nombre nécessaire d'aiguilles de la position A à la position D. Tirer un peu de fil de la noix, l'enrouler sans serrer autour des aiguilles vides dans le sens inverse des aiguilles d'une montre.
2. Pousser les boucles contre les jacks, éliminer le surplus de fil et continuer à tricoter avec le levier de rappel d'aiguilles sur II.

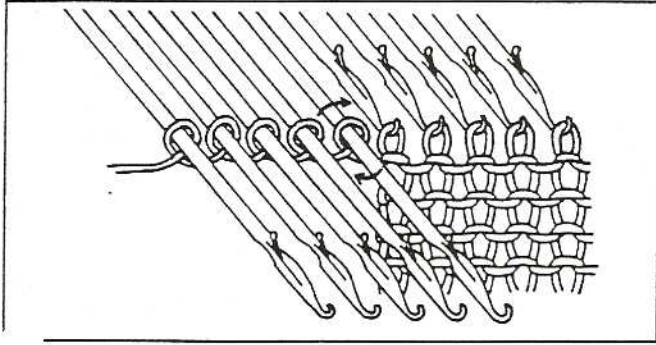
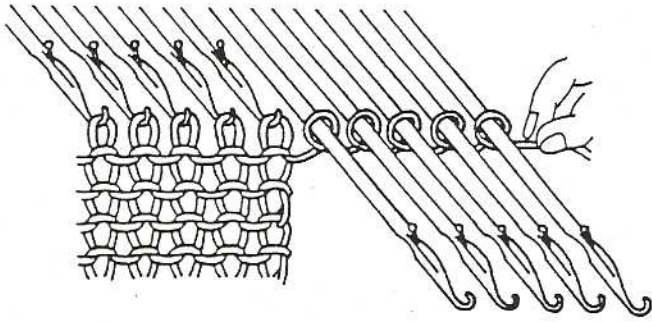

Quand le chariot se trouve à gauche, enrouler le fil autour des aiguilles dans le sens des aiguilles d'une montre.

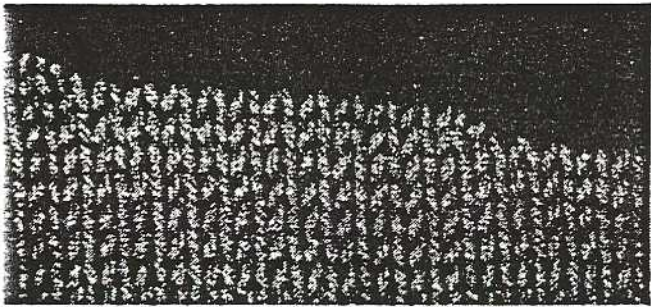

Tricotage partiel

C'est une méthode utilisée pour former une légère courbe comme une épaule, une pince...

On ne peut faire du tricotage partiel que du côté opposé au chariot. Si on veut l'exécuter des deux côtés, on doit travailler à gauche puis à droite alternativement.

Diminution des mailles

Régler le levier de rappel d'aiguilles sur I.

1. Pousser les aiguilles devant être diminuées en position D du côté opposé au chariot.

2. Tricoter un rang.

(Les aiguilles en position B tricotent. Les aiguilles en position D restent inactives et le fil passe par dessus).

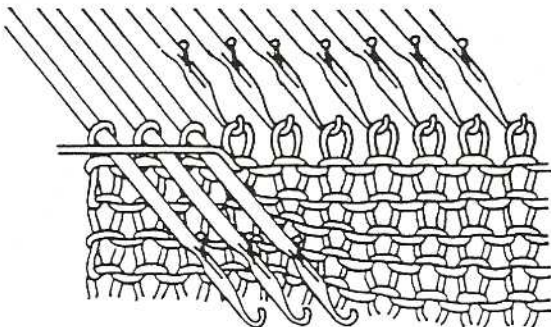
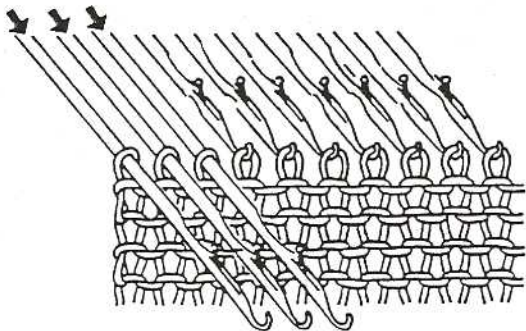

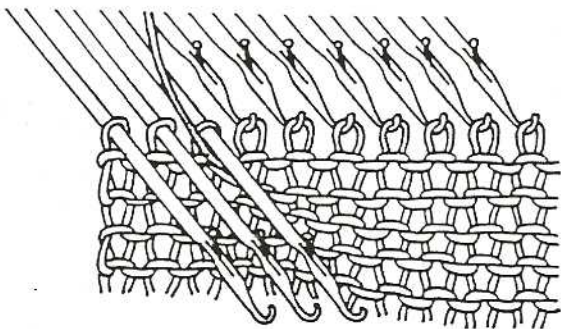

3. Pour éviter qu'un trou ne se forme dans le tricot, passer le fil sous la 1ère aiguille en position D à l'intérieur du tricot et sur les aiguilles restantes (Si on souhaite faire du tricotage partiel des deux côtés, répéter l'étape 1 avant de tricoter le rang suivant).

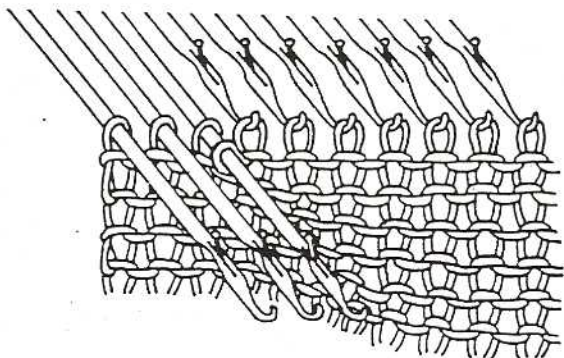

4. Tricoter 1 rang.

Ceci termine la 1ère opération du tricotage partiel.
(Si le tricotage partiel doit être fait des deux côtés, appliquer l'étape 3).

Répéter les étapes 1 à 4.

Après avoir terminé le tricotage partiel, continuer comme suit :

A- En Jersey

Repousser les aiguilles du côté opposé au chariot, de la position D en C.

Tricoter un rang. Les aiguilles en position C vont tricoter et retourneront en position B.

Répéter cette étape si le tricotage partiel a été fait des deux côtés.

B- Tricotage avec motif

En utilisant un poinçon, repousser les aiguilles de la position D en B, du côté opposé au chariot.

Tricoter un rang.

Répéter cette étape si le tricotage partiel a été fait des deux côtés

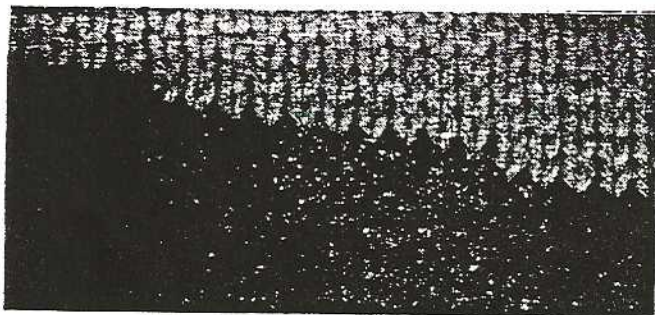
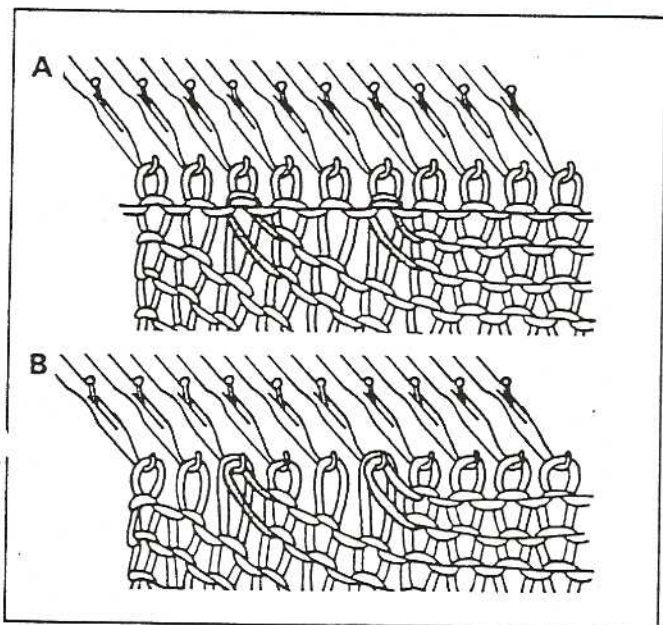

Augmentation de mailles.

Régler les leviers de rappel sur la position "1".

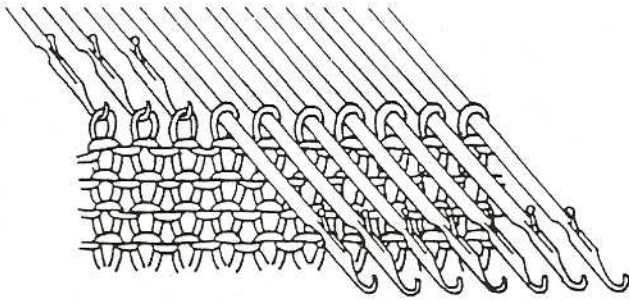

1. Pousser le nombre d'aiguilles nécessaire en position D, du côté opposé au chariot.

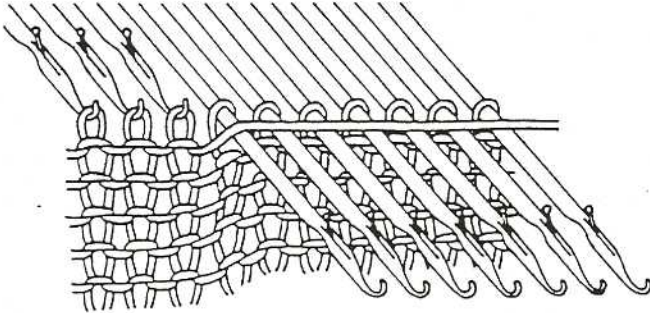

2. Tricoter un rang.

(Les aiguilles en position B tricotent le fil. Les aiguilles en position D restent inactives et le fil passe par-dessus).

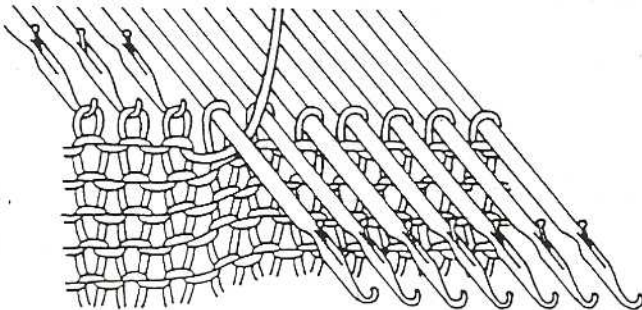

3. Afin d'éviter qu'un trou ne se forme, passer le fil sous la 1^{ère} aiguille en position D (côté intérieur du tricot) et sur les aiguilles restantes .
(Si le tricotage partiel doit être fait des deux côtés, répéter l'étape 1 avant de tricoter le rang suivant).

4. Tricoter un rang.

(Si le tricotage partiel doit être fait des deux côtés, répéter l'étape 3).

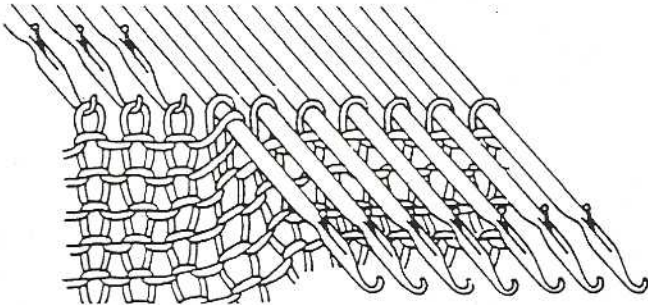

5. Repousser les aiguilles à augmenter en position C du côté opposé au chariot.

(En cas de tricotage avec motif, pousser les aiguilles à augmenter en position B avec un poinçon).

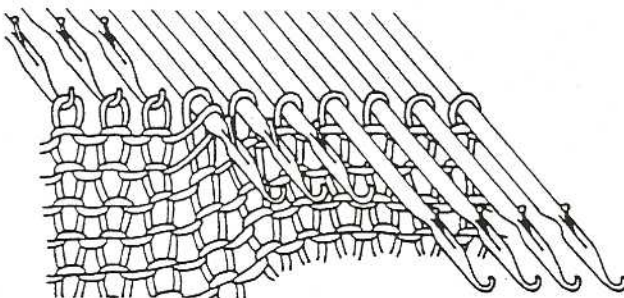

6. Répéter les étapes 2 à 5.
(Si le tricotage partiel a été effectué des deux côtés, répéter les étapes 2, 3 et 5 seulement).

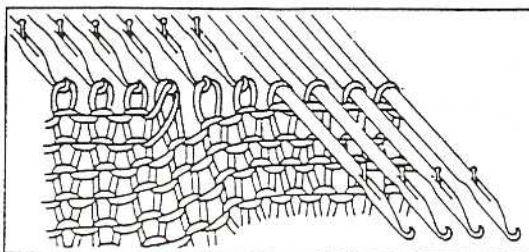

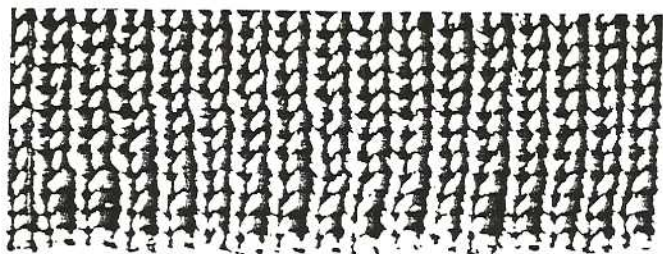

Côtes 1 x 1

Si il n'y a pas de deuxième fonture, cette méthode de tricotage des côtes est indiquée pour exécuter poignets et encolures.

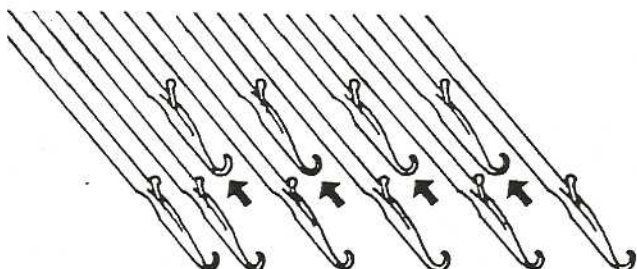

1. Pousser le nombre d'aiguilles nécessaire en position B. Repousser une aiguille sur deux en position A en commençant par la 3ème aiguille en partant de la gauche.

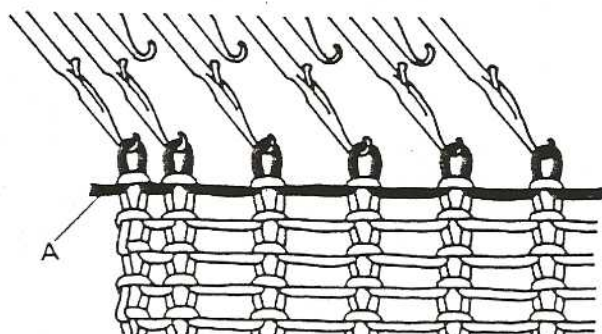

2. Monter et tricoter plusieurs rangs avec du fil perdu. Suspendre les poids de lisière à chaque extrémité du tricot. Tricoter un rang avec le nylon de montage "A".

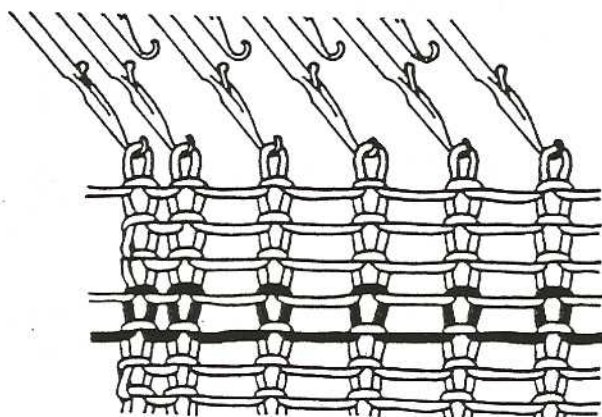

3. Enfiler le fil principal et tricoter 4 rangs avec le bouton de densité réglé sur "R".

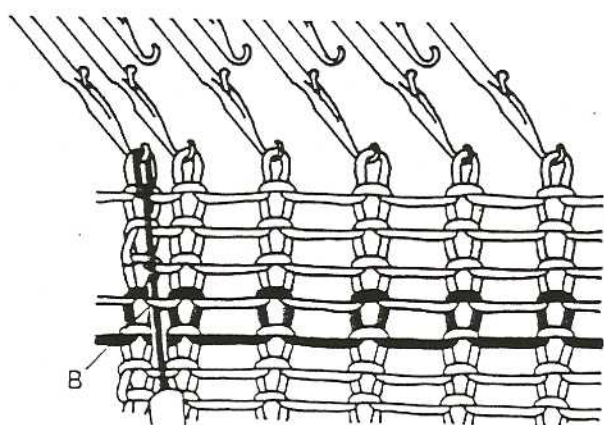

4. Insérer le poinçon dans la dernière boucle à gauche "B" du 1er rang du tricotage principal. (Au-dessus du nylon de montage).

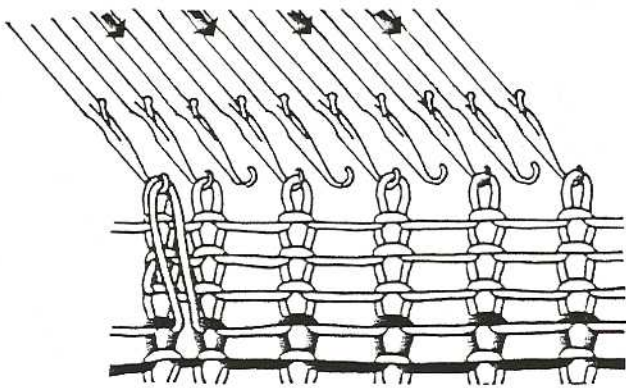

5. Placer la boucle sur la dernière aiguille. Pousser les aiguilles qui sont en position A, en B.

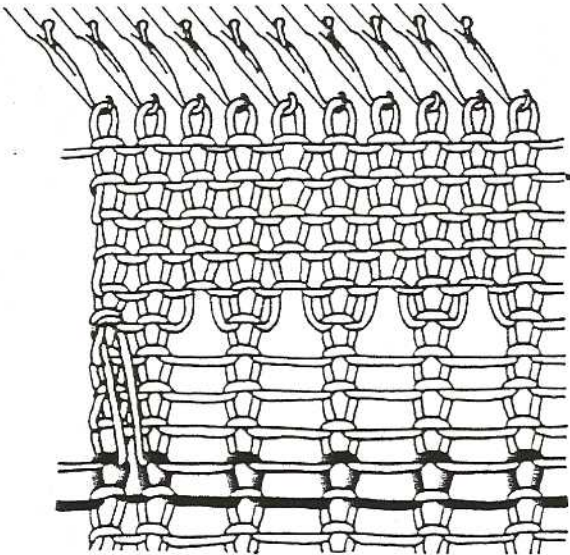

6. Tricoter la longueur nécessaire pour les côtes avec le bouton de densité réglé deux chiffres plus bas que pour le jersey.

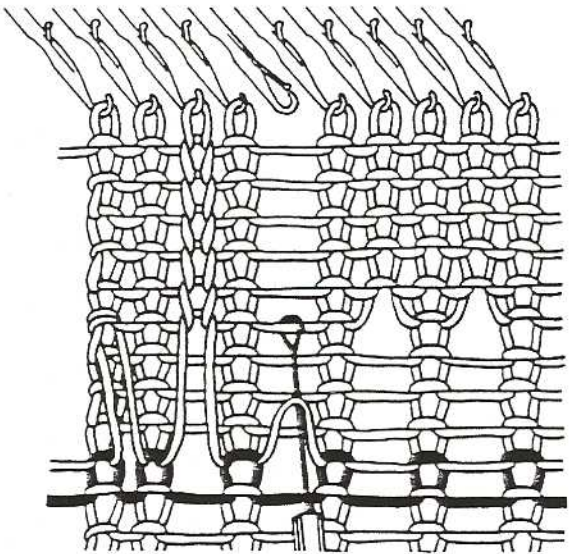

7. Insérer le crochet remailleur dans la boucle du premier rang du tricotage principal et défaire les mailles comme illustré. Sauter les 3 prochains rangs et rattraper le fil avec le crochet au 5ème rang, en croisant par-dessus.

8. Tirer le crochet remailleur vers soi. La première maille glissera du crochet, formant une nouvelle maille.

9. Attraper le fil du rang suivant en croisant par-dessus et tirer le crochet vers soi.

10. Répéter l'étape 9 pour chaque rang. Placer la dernière maille sur son aiguille. Reforme une maille sur deux comme illustré ci-dessus.

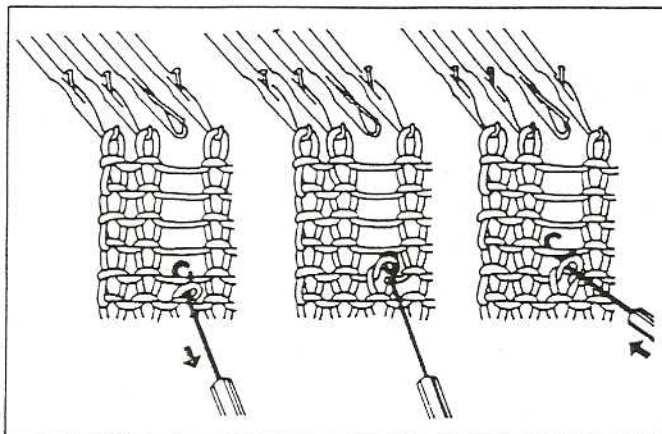

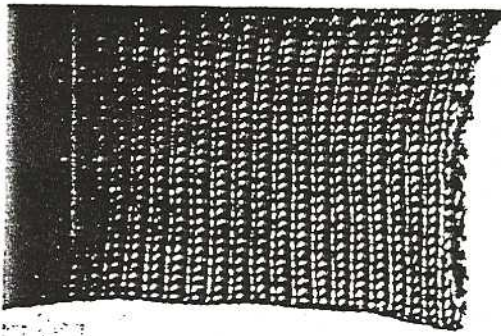

Côtes doubles

Elles peuvent remplacer les côtes 1 x 1.

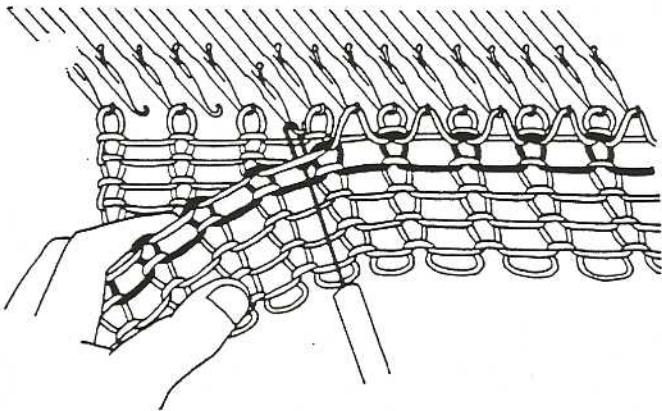
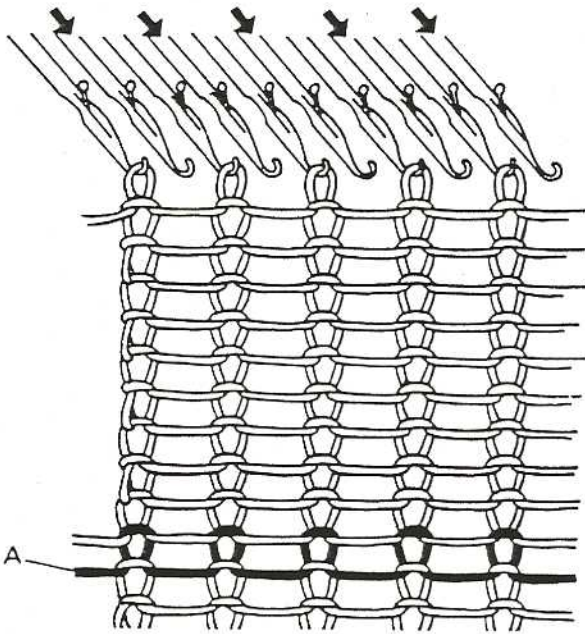
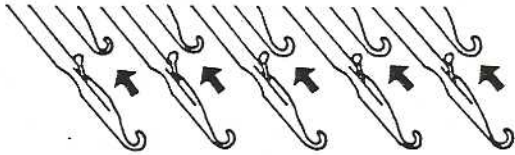

1. Pousser le nombre nécessaire d'aiguilles en position B et repousser une aiguille sur deux en position A, en commençant par la 2ème aiguille en partant de la gauche.
2. Monter et tricoter plusieurs rangs avec du fil perdu. Tricoter un rang avec le nylon de montage "A".
3. Enfiler le fil principal et régler le bouton de densité 3 ou 4 chiffres au-dessous de la densité pour le jersey et tricoter 2 fois le nombre nécessaire de rangs.
4. Pousser les aiguilles qui sont en position A, en B.
5. A l'aide du poinçon, reprendre les boucles du 1er rang du tricotage principal, au-dessus du nylon de montage et les placer sur les aiguilles vides en position B.
6. Régler de nouveau le cadran de densité sur le chiffre utilisé pour le jersey et continuer à tricoter. Tirer sur le nylon de montage pour enlever le tricot perdu.

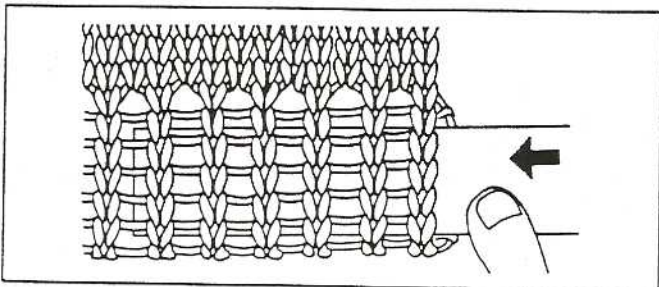

Au moment du repassage, insérer une règle plate dans la fente ouverte des côtes doubles et étirer le tricot dans le sens de la longueur.
Fermer les mailles au fur et à mesure que l'on tire.

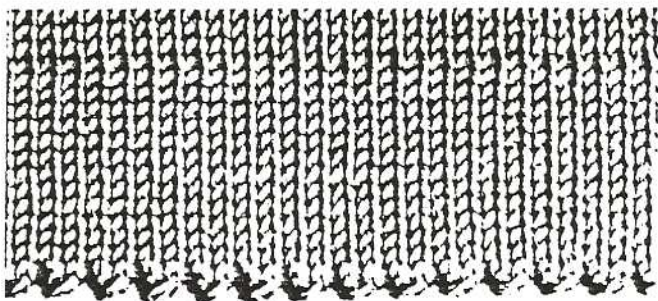

Ourlet picot

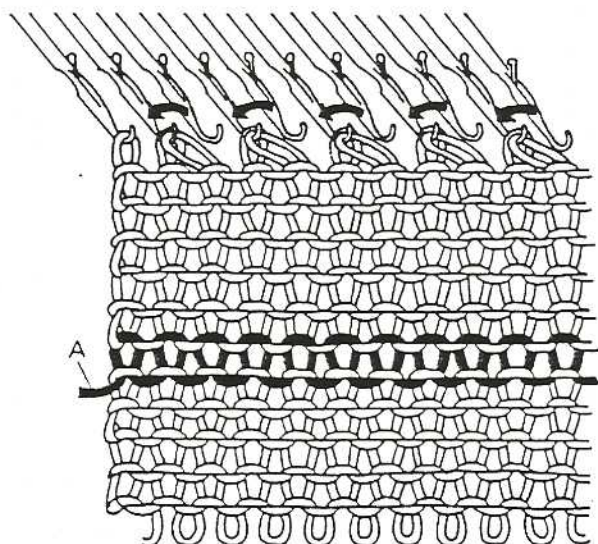

1. Placer un nombre impair d'aiguilles en position B. Monter et tricoter plusieurs rangs avec du fil perdu. Tricoter 1 rang avec le nylon de montage "A". Régler le bouton de densité un chiffre en-dessous de la densité pour le jersey et tricoter avec le fil principal un rang de moins que nécessaire pour la longueur de l'ourlet.

2. Faire les picots en transférant une maille sur deux sur son aiguille voisine. Laisser les aiguilles vides en position B.

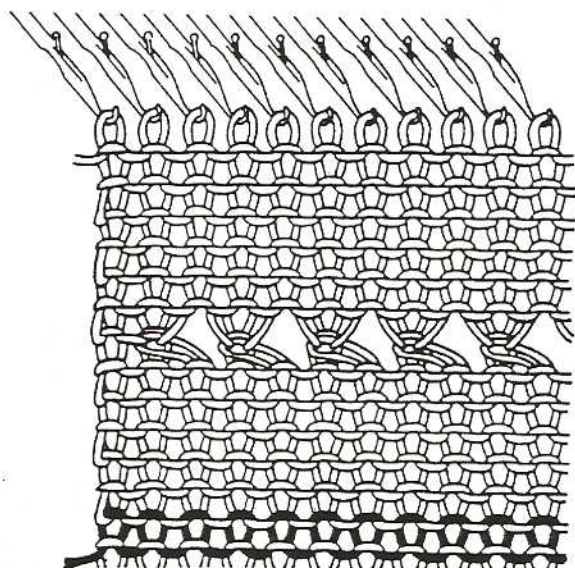

3. Replacer le cadran de densité à sa position initiale pour le jersey et tricoter le nombre de rangs nécessaire pour la longueur de l'ourlet.

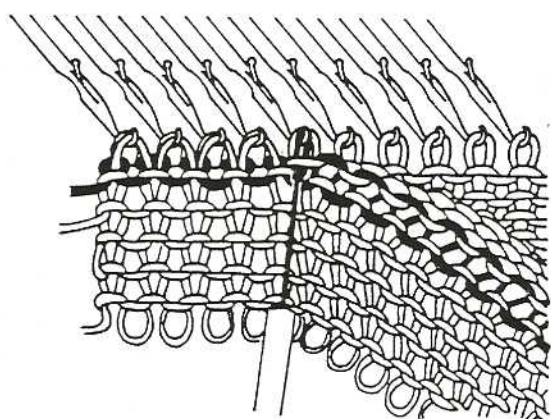

4. Placer les boucles du 1er rang du tricotage principal sur leurs aiguilles correspondantes. Ne pas omettre de prendre la boucle lisière.

5. Positionner le cadran de densité 2 chiffres au-dessus du chiffre initial et tricoter un rang. Tirer le nylon de montage pour enlever le tricot perdu. Replacer le cadran de densité au chiffre initial pour le jersey et continuer à tricoter.

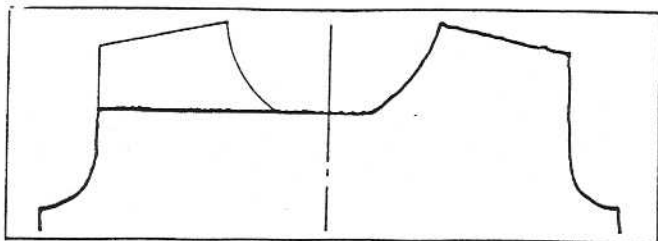

Mettre les mailles en attente

S'il est nécessaire de former le vêtement en plusieurs opérations séparées, utiliser l'une des méthodes suivantes :

Méthode 1 : **Avec les aiguilles en position D**

1. Pousser les aiguilles de la partie à mettre en attente en position D.
2. Régler les leviers de rappel sur I et continuer à tricoter.
Pour reprendre le tricotage des mailles qui ont été mises en attente, repousser les aiguilles en position C et continuer à tricoter. (Le jersey seulement).

Tricotage du motif

Repousser les aiguilles mises en attente en position B à l'aide du poinçon. Remettre les mailles dans les crochets d'aiguille.

Méthode 2 : **Avec le nylon de montage**

1. Pousser les aiguilles de la partie à mettre en attente en position D et placer le nylon de montage dans les crochets d'aiguille.
2. En partant de la dernière aiguille, repousser manuellement les aiguilles en position A.
3. Continuer à tricoter.
Avant de commencer à tricoter chaque rang, bien s'assurer que les aiguilles sont revenues correctement en position A.

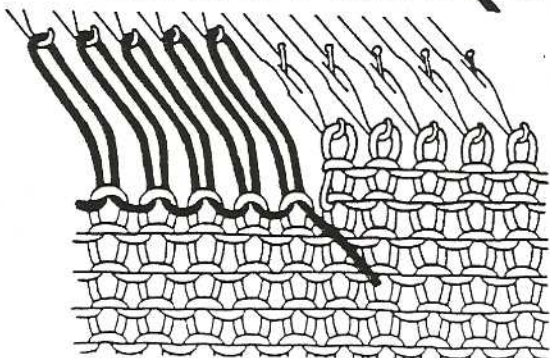
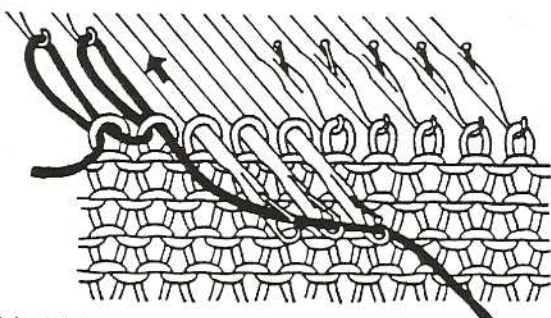
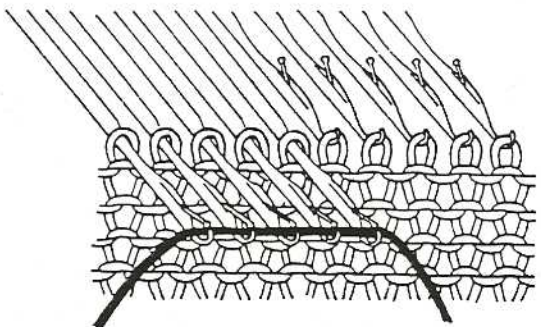
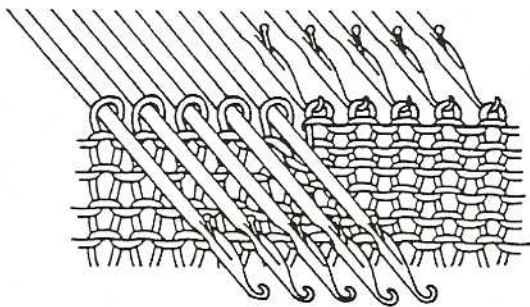
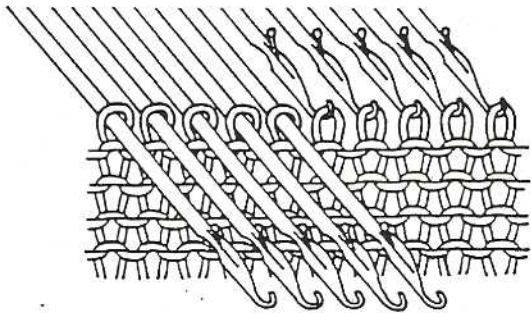

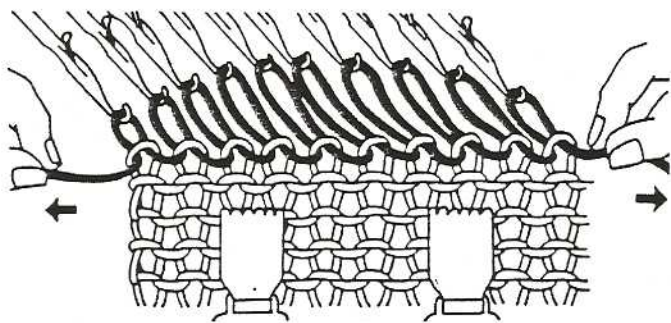

Pour ramener les aiguilles en position B, saisir une extrémité du nylon de montage dans chaque main et tirer.

Note :

Avant de tirer le nylon de montage, suspendre les poids de Ilslère.

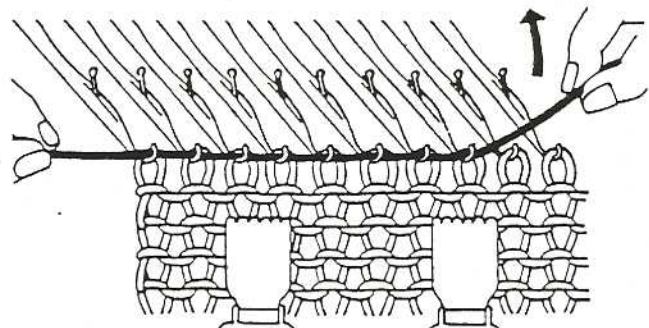

Après que les aiguilles aient été ramenées en position B, maintenir l'extrémité gauche du nylon de montage et tirer l'autre extrémité vers le haut.

Les mailles se replacent dans les crochets.

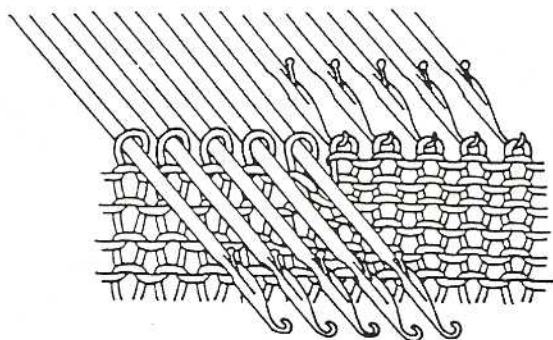

Méthode 3 :

Avec de la laine perdue

Régler le sélecteur de points sur jersey et le levier de rappel d'aiguilles sur I.

1. Laisser les aiguilles de la partie à enlever avec le fil de montage en position B. Pousser le reste des aiguilles en position D.
2. Enfiler le fil perdu dans la noix et tricoter plusieurs rangs.
Retirer cette partie de la machine.
3. Repousser les aiguilles de la position D à C pour le jersey ou en B avec le poinçon, s'il s'agit d'un tricot avec motif.
Replacer les réglages du chariot à leurs positions initiales et continuer à tricoter.

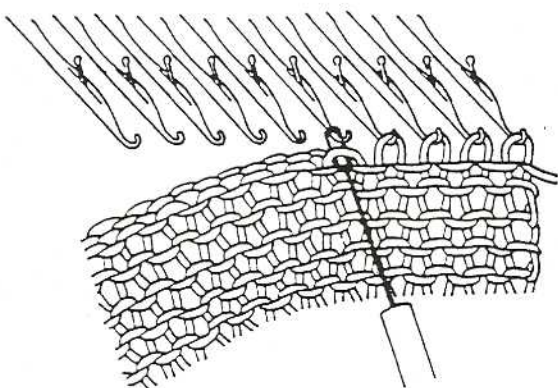
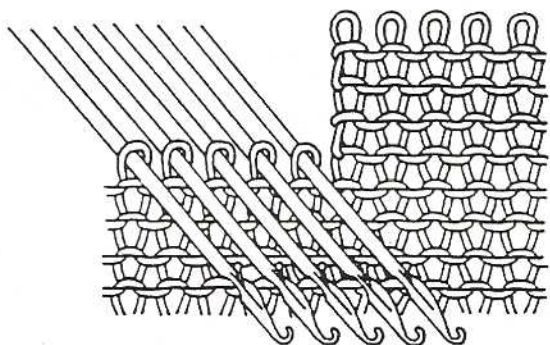

Pour continuer le tricotage des mailles du tricot perdu, reprendre les mailles du dernier rang du tricot principal et les placer sur les aiguilles.

Placer un repère

Insérer le crochet remailleur dans la boucle à marquer.
Prendre un morceau de fil perdu et former une boucle avec le crochet remailleur.
Tirer le crochet remailleur à travers la boucle.

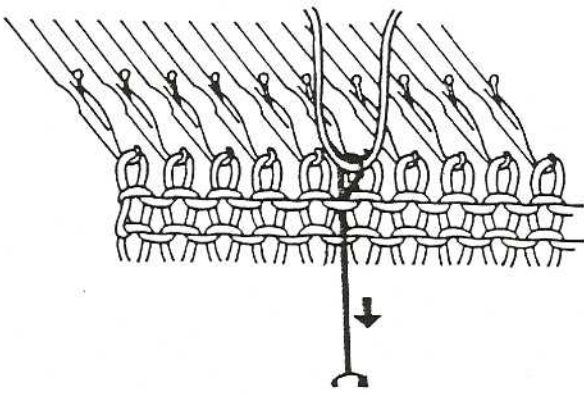

Saisir les deux extrémités du fil perdu et tirer le crochet remailleur à travers la boucle.

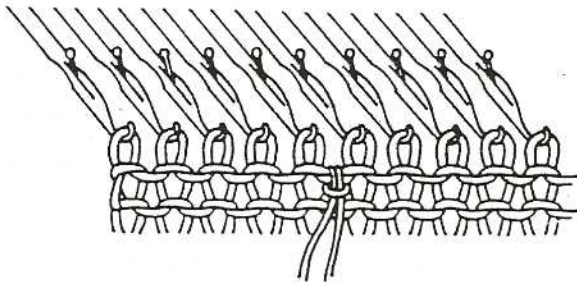
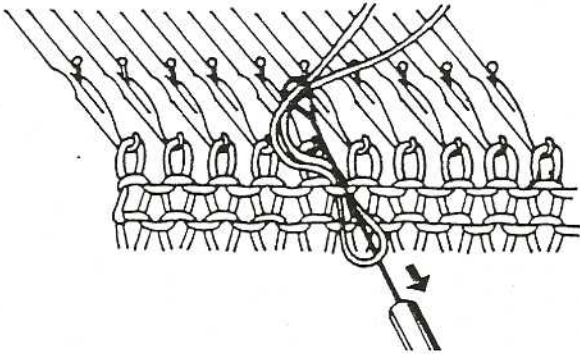

Arrêt des mailles avec le poinçon

Tricoter le dernier rang et casser le fil en laissant une longueur égale à trois fois celle de tricot.

1. Transférer la 1ère maille sur la 2ème aiguille et repousser l'aiguille vide en position A.
2. Pousser la 2ème aiguille en position D, de façon à ce que les deux mailles se trouvent derrière le clapet d'aiguille et passer le fil dans le crochet d'aiguille.
3. Repousser l'aiguille en position A.
4. Répéter les étapes 1 à 3.

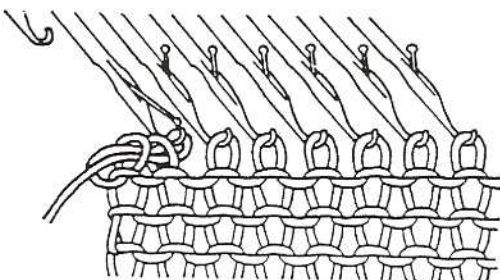
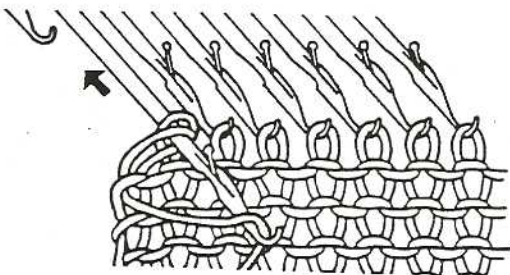
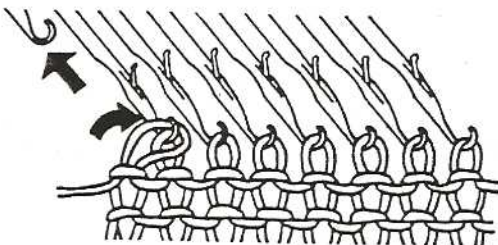

Arrêt des mailles à l'aide du crochet remailleur

Cette méthode est utilisée pour arrêter les mailles quand le tricot est terminé.

1. Tricoter le dernier rang avec le cadran de densité réglé sur 3 ou 4 chiffres au-dessus de la densité normale utilisée. Pousser les aiguilles en position D. Du côté opposé au chariot, prendre la première maille sur le crochet remailleur et repousser l'aiguille en position A. La maille est transférée sur le crochet remailleur.

2. Placer la maille derrière le clapet du crochet remailleur.

3. Crocheter la 2ème maille. Repousser l'aiguille comme indiqué par la flèche, mais tirer le crochet remailleur dans le sens opposé.

La 1ère maille glissera du remailleur laissant place à la 2ème dans le crochet du remailleur.

4. Répéter les étapes 2 et 3. Fermer la dernière maille en passant le fil dans cette même maille avec le remailleur comme le montre la gravure.

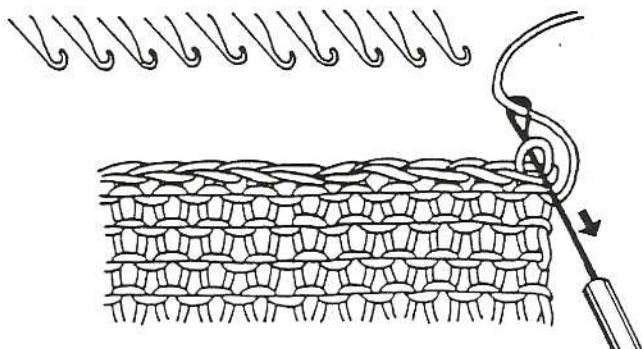
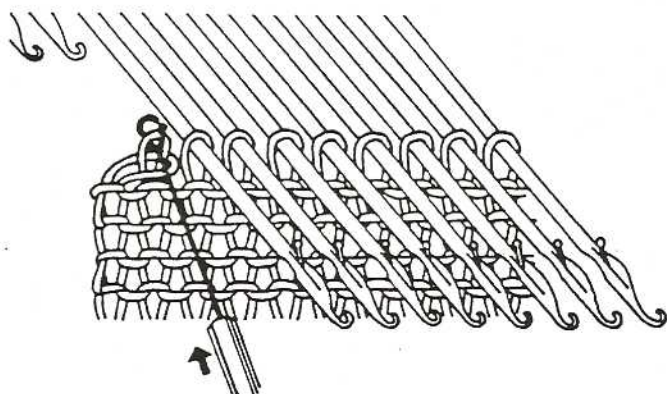
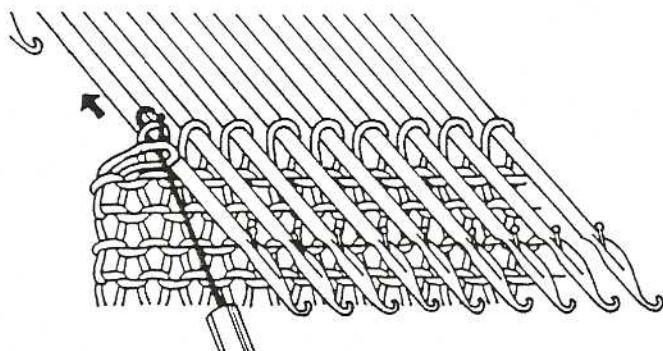
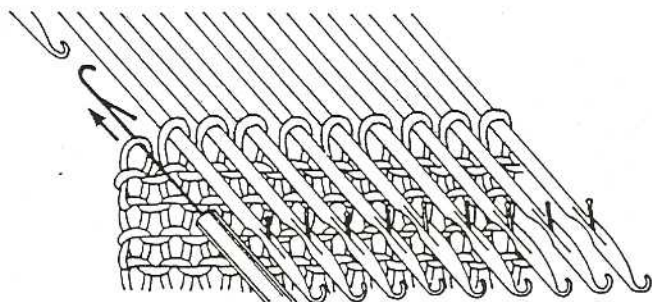
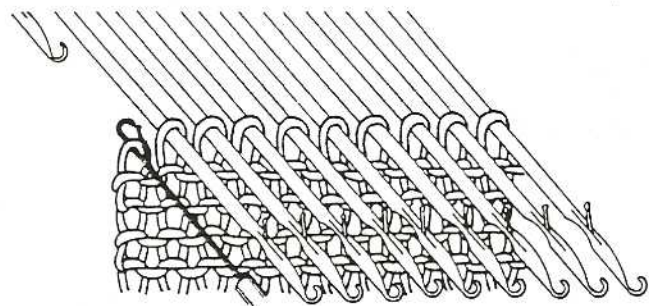

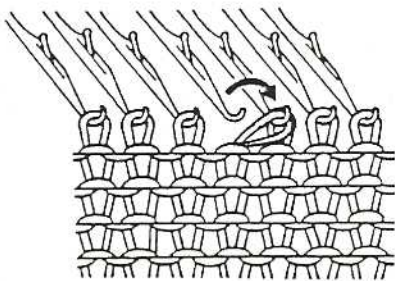

Boutonnière : réalisation par transfert de maille

1. Placer une maille sur son aiguille voisine.
2. Tricoter un rang pour qu'un trou se forme.
3. Continuer à tricoter.

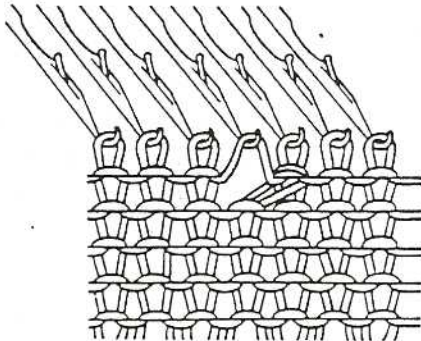

Application de cette méthode pour faire un motif ajouré.

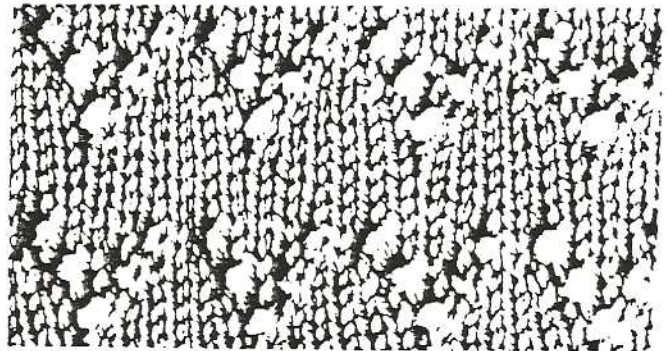
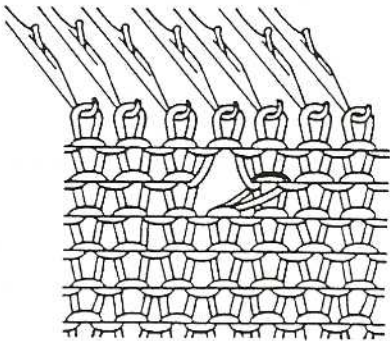

Côtes 1 x 1

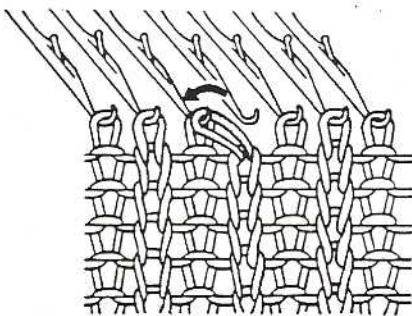

1. Reforme la maille pour la côte 1 x 1 et place la maille nouvelle sur son aiguille voisine.

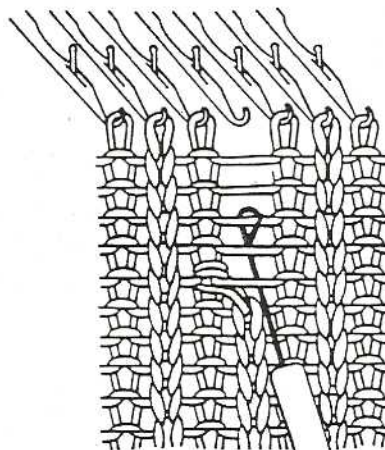

2. Continuer à tricoter avec l'aiguille vide en position B. Défaire le rang et engager le crochet remaillieur derrière les deux premiers rangs et crocheter le 3ème rang.

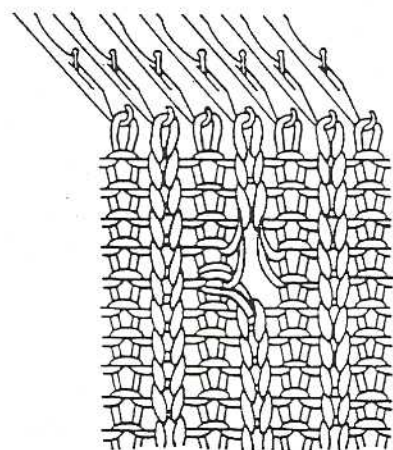

3. Continuer à refaire les mailles pour les côtes 1 x 1. Ce côté sera l'envers du tricot.

Assemblage sur la machine

Maille par maille

Cette méthode est utilisée pour assembler les épaules, etc...

1. Mettre l'endroit du premier morceau de tricot face à soi, reprendre les mailles du dernier rang du vêtement et les monter sur les aiguilles.
2. Pousser les aiguilles en position D et amener les mailles derrière les clapets d'aiguille. Défaire le tricotage perdu.
3. Mettre l'envers du 2ème morceau de tricot face à soi, reprendre les mailles du dernier rang du vêtement.
4. Avancer les aiguilles en position B.
5. Les mailles de derrière glissent des aiguilles et chevauchent les mailles de devant. Défaire le tricot perdu.

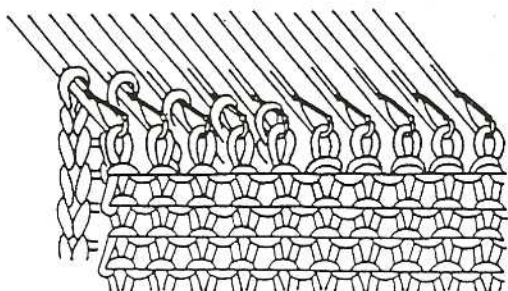
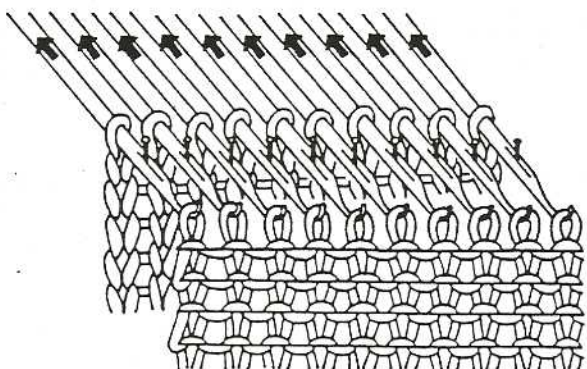
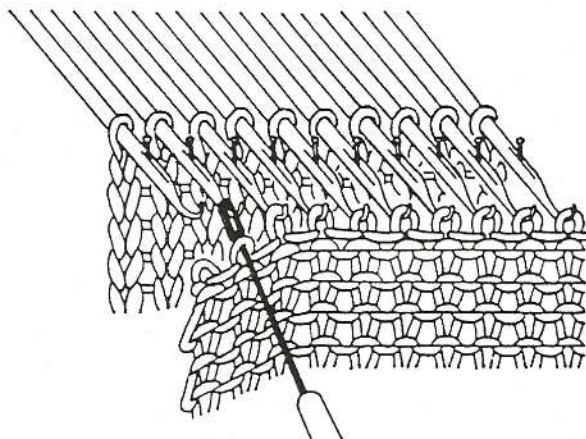
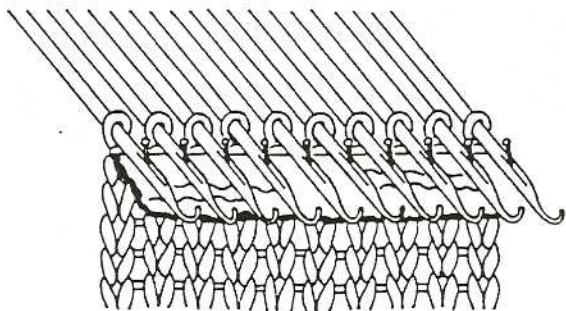
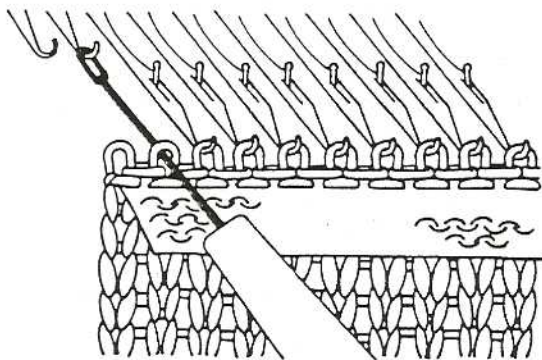

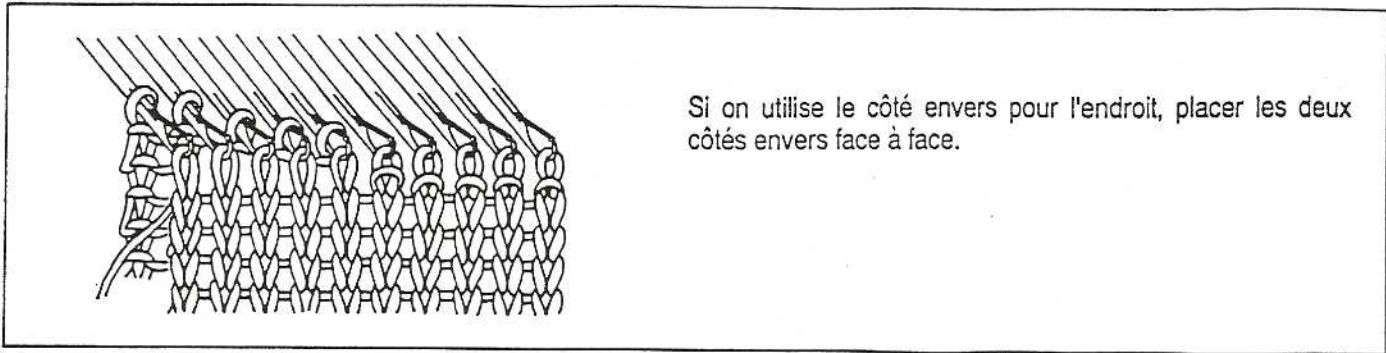

6. Arrêter les mailles en utilisant la méthode de la maille arrière.

(1) Enfiler une aiguille à tapisserie et l'insérer dans la 1ère maille. Tirer le fil.

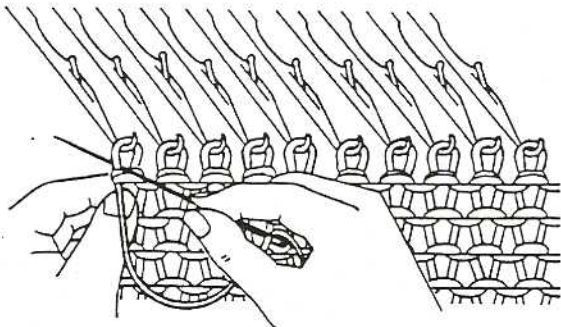

(2) Piquer l'aiguille dans la seconde maille et ressortir dans la 1ère.

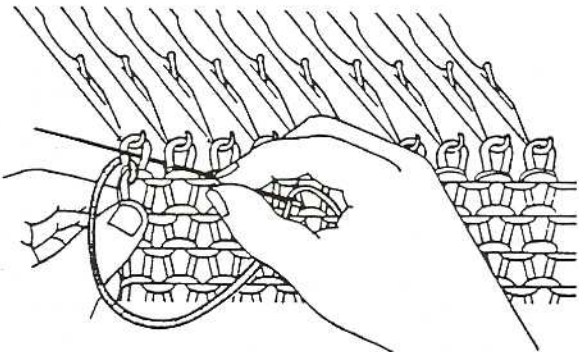

(3) Piquer l'aiguille dans la troisième maille et ressortir dans la 2ème.

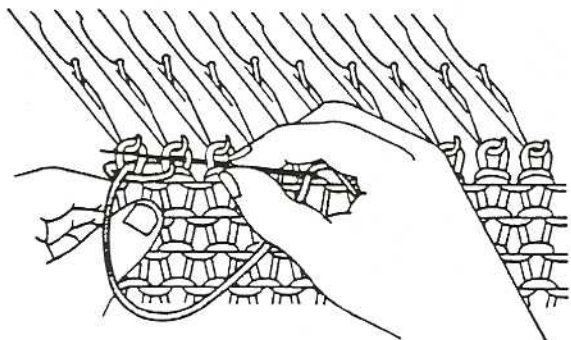

(4) Répéter les étapes (2) à (3).
Fermer la dernière maille en passant le fil dans la maille et en le guidant vers l'extérieur de la maille.

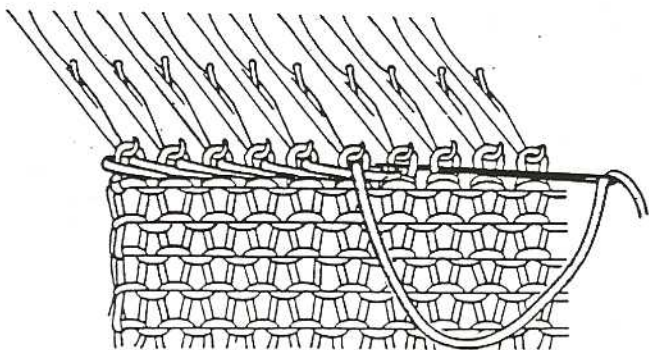

Maille ouverte

Cette méthode est utilisée pour joindre, par exemple, la patte de boutonnage au devant d'un cardigan, ou les épaules ou la bande d'encolure, etc ...

1. Mettre l'endroit du 1er morceau de tricot face à soi, reprendre les mailles de la lisière en omettant une maille à intervalles réguliers et les monter sur les aiguilles.

2. Pousser les aiguilles en position D. Mettre l'envers du 2ème morceau de tricot face à soi, reprendre les mailles du dernier rang du tricot et les monter sur les mêmes aiguilles.

3. Repousser les aiguilles en position B.

4. Les mailles se trouvant derrière les clapets glisseront des aiguilles.
Défaire le tricot perdu.

5. Fermer les mailles en utilisant la méthode de la maille arrière (voir page 78, étape 6).

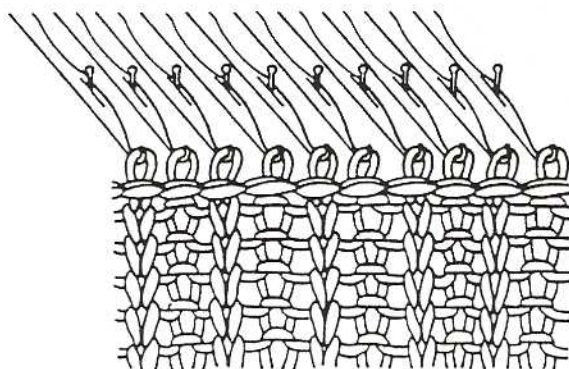
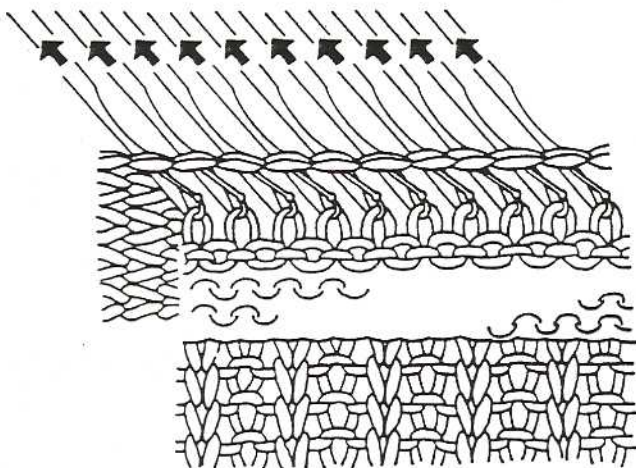
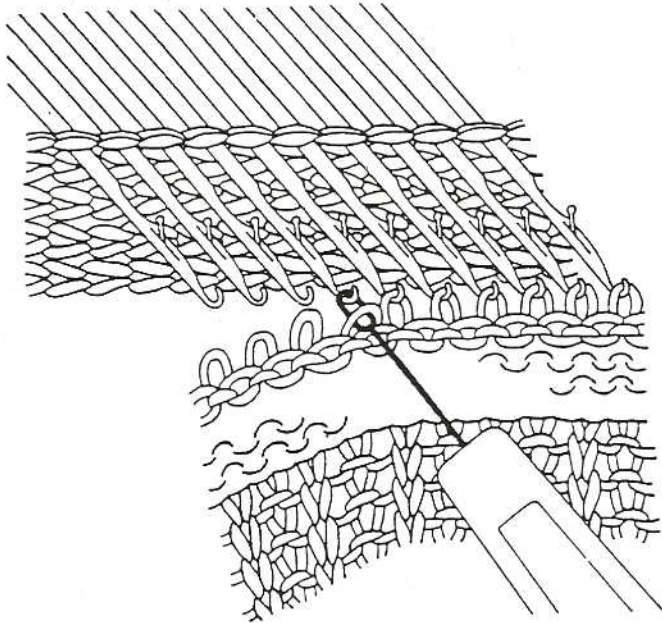
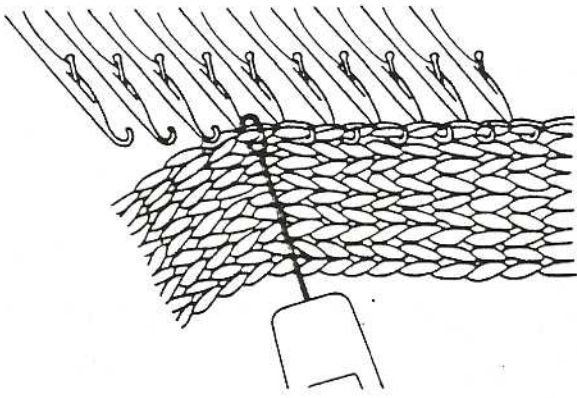

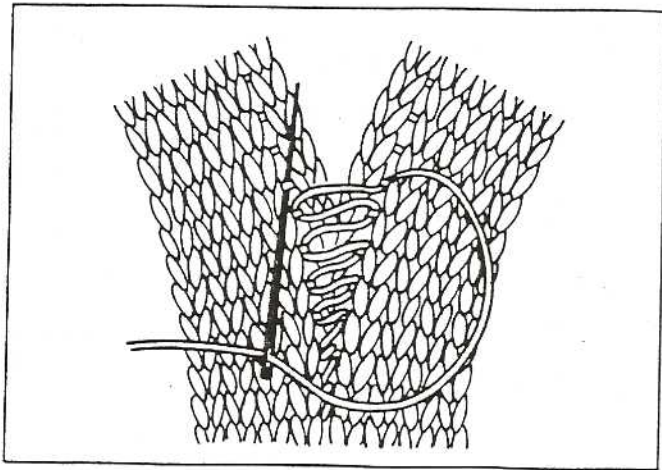

Assemblage à la main

Point Invisible

Ce point est utilisé pour assembler les côtés.
Utiliser du fil de grosseur moyenne.

Côté endroit du tricot sur l'endroit

Mettre les deux côtés endroit du tricot face à soi, piquer entre chaque boucle de chaque côté des deux mailles lisières.

Répéter cette opération tous les rangs.

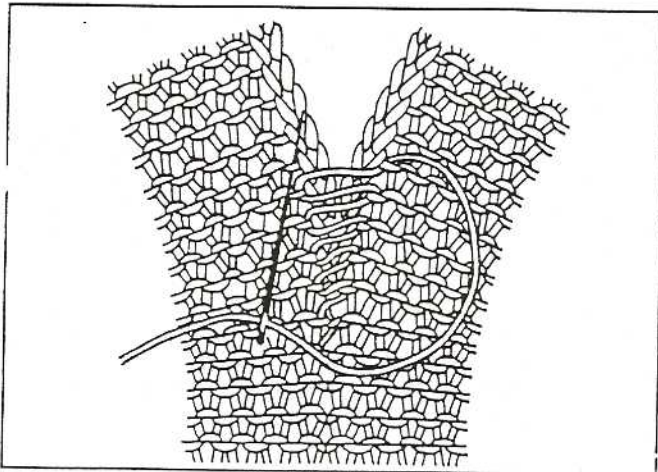

Côté envers du tricot sur l'endroit

Mettre les deux côtés envers du tricot face à soi, piquer entre chaque boucle de chaque côté des deux mailles lisières.

Répéter cette opération tous les rangs.

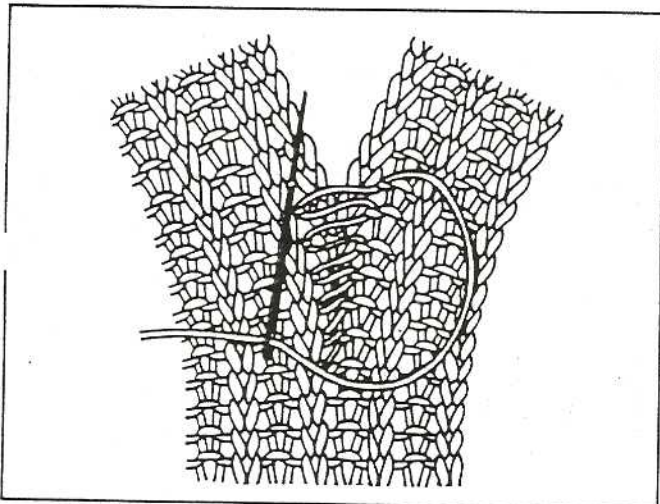

Côte 1/1

Mettre le côté endroit face à soi, piquer entre chaque boucle de chaque côté des deux mailles lisières.

Répéter cette opération tous les rangs.

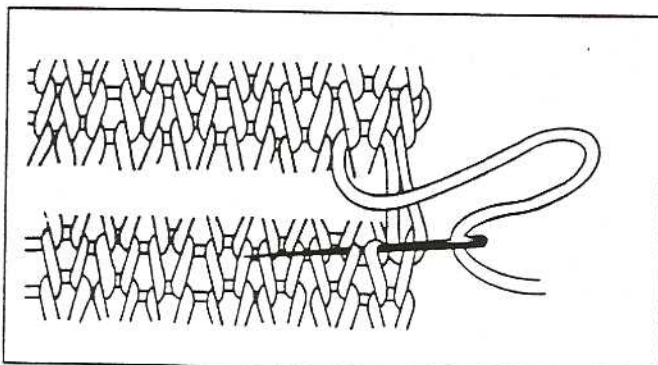

Grafting

Cette méthode est utilisée pour assembler 2 rangs ouverts, ce qui fait un raccord invisible.

Aligner les deux morceaux du tricot comme illustré et coudre en passant le fil de tricotage dans les mailles.

Maille chaînette

Cette méthode est utilisée pour fixer les manches et joindre les côtés.

1. Placer les côtés endroit des deux morceaux de tricot à assembler face à face.
Insérer le crochet dans chaque boucle entre les deux dernières mailles lisières. Crocheter le fil et le passer dedans.

2. Insérer le crochet dans la prochaine boucle et crocheter le fil.

3. Tirer le crochet et le fil à travers la boucle.

Répéter les étapes 2 à 3.

Arrêt des fils

Enfiler l'extrémité des fils dans les coutures.

Passer d'abord l'aiguille dans la couture avant d'enfiler la laine dans le chas.

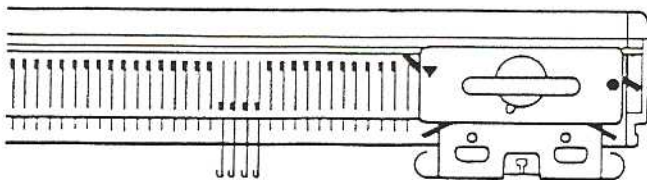

Tricotin

1. Placer le chariot du côté droit de la fonture et régler la machine comme suit :

Levier de points..... S (point fil tiré)
 Bouton de densité..... densité plus faible
 que pour le jersey
 Leviers de côté..... ▼(gauche) ●(droit)
 Leviers de rappel..... II
 Leviers de brosses de tissage..... O

2. En fonction de la largeur du tricotin, mettre 3 à 5 aiguilles en position D. Monter les mailles en enroulant le fil autour des aiguilles comme illustré ci-contre.
3. Déplacer le chariot 5 fois en va et vient, puis suspendre les poids.
4. Continuer à tricoter jusqu'à ce que la longueur désirée soit atteinte.
5. Couper le fil en laissant 10 cm. Fermer les mailles avec une aiguille à laine.

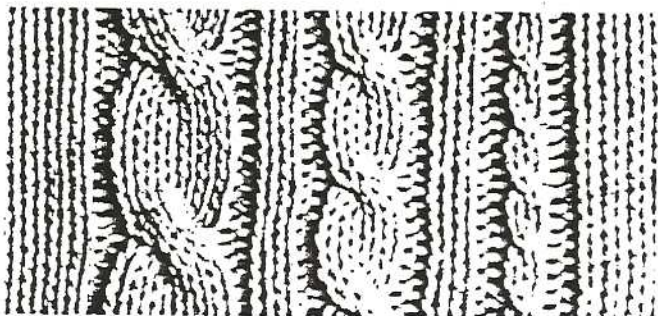
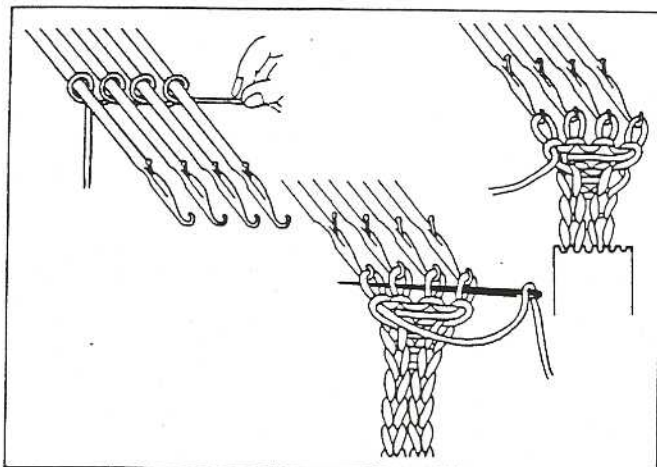

Torsades

Les torsades s'obtiennent en croisant une quantité de mailles sur une autre, en utilisant deux poinçons.

Pour tricoter une torsade de 6 mailles :

1. Echapper une maille de chaque côté des 6 devant être torsadés.
En utilisant 2 poinçons à 3 branches, retirer les 6 mailles de leurs aiguilles.
2. Croiser les deux poinçons et replacer chacun des 2 groupes de 3 mailles sur leurs nouvelles aiguilles.
3. Refermer les mailles échappées à l'aide du crochet remailleur et les remettre sur leurs aiguilles d'origine.

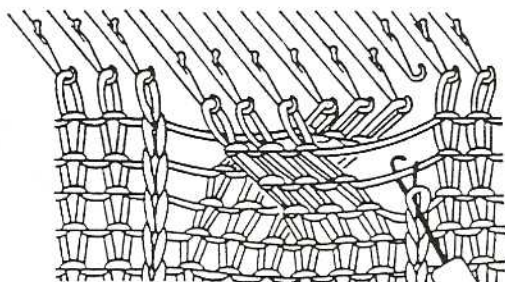
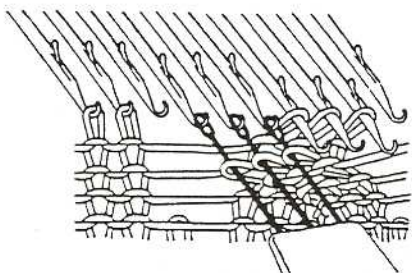
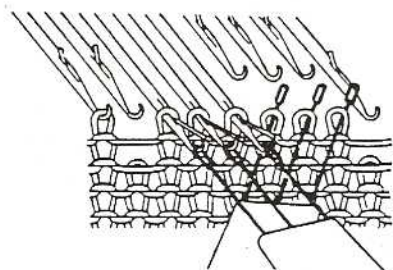

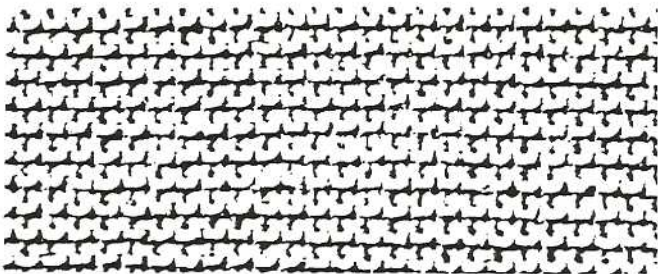

Point mousse

Le point mousse est utilisé pour les ceintures, les cols, les bordures, etc...

Tricoter du jersey en tricotant les mailles à l'envers un rang sur deux.

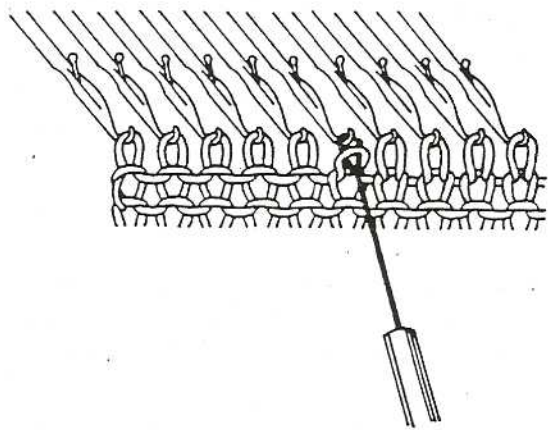
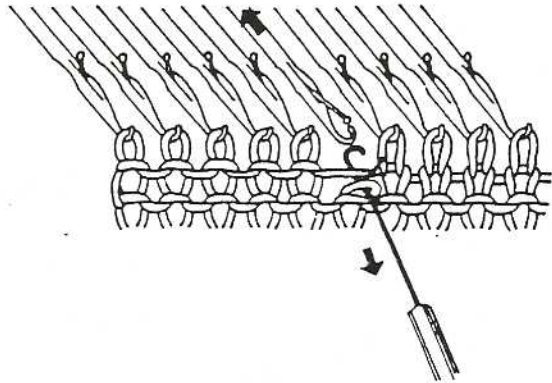

1. Régler le bouton de densité 2 chiffres en dessous de la densité pour le jersey. Tricoter 2 rangs en jersey.
2. Insérer le crochet remailleur dans la maille en dessous de celle qui est sur l'aiguille et pousser l'aiguille en position D.
3. Repousser l'aiguille en position B et laisser la maille se défaire. Rattraper cette maille avec le crochet remailleur et tirer la boucle à travers la maille qui est déjà sur le crochet remailleur.
4. Placer la nouvelle maille sur son aiguille.

Répéter les étapes 2 à 4 pour toutes les mailles du rang.

5. Tricoter 2 rangs en jersey et reformer les mailles du second rang en suivant les étapes 2 à 4.

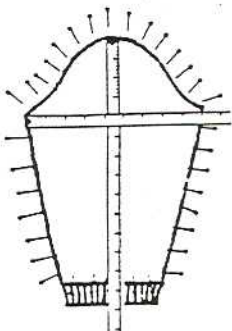
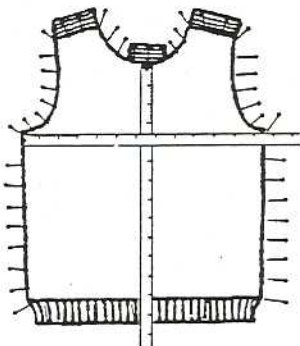
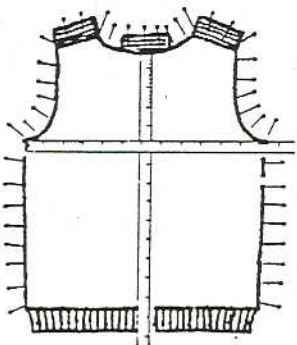

Repassage

Après avoir tricoté les morceaux de votre vêtement, on doit les mettre à plat et les épingler en respectant leurs formes et leurs dimensions.

1. Étendre un morceau côté envers, face à soi sur une planche à repasser. Épingler le côté le plus large d'abord aux dimensions voulues, puis tirer le morceau dans sa longueur à la bonne mesure.
2. Épingler toutes les lisières en espaçant les épingles de 2 à 3 cm. (Placer les épingles à l'intérieur des lisières).
3. Repasser légèrement avec un fer à vapeur en suivant les épingles.
4. Laisser sécher les morceaux avant d'enlever les épingles.

ACCESSOIRES EN OPTION

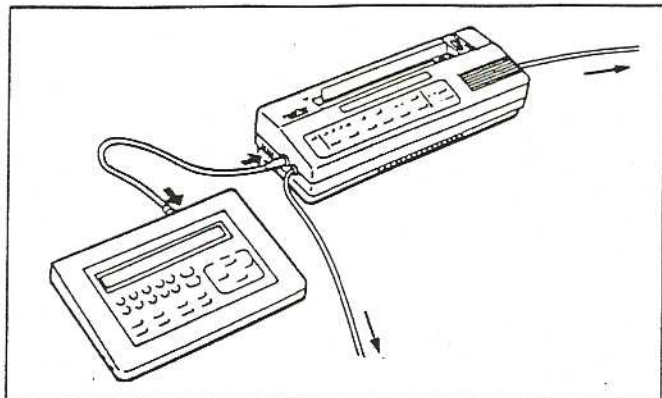

Pupitre électronique PE1

Le pupitre électronique PE1 permet de tricoter un motif beaucoup plus large que 60 mailles x 150 rangs qui correspond à une carte motif placée et du jacquard multicolore.

On peut aussi stocker des motifs sur les memory-cards.

Brancher le cordon du PE1 dans la prise du lecteur de cartes EC1, sur le côté gauche de l'appareil.

Lecteur de patron

Ce lecteur de patron vous indique le nombre de mailles à augmenter ou à diminuer, à quel endroit augmenter ou diminuer et combien de rangs tricoter pour faire le vêtement. Cet accessoire est très utile.

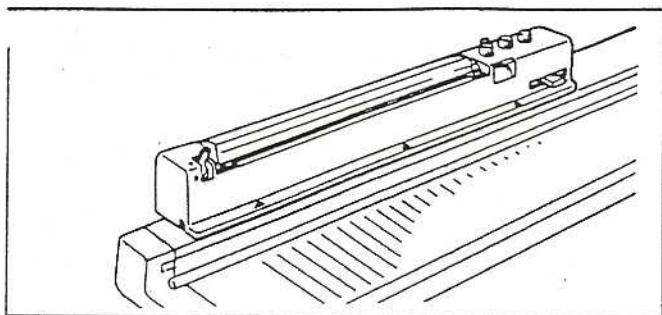

KR7 (lecteur de patron mécanique)

Emboîter les deux encoches du lecteur de patron dans les clous à grosse tête sur le dessus de la machine et faire coulisser vers l'arrière jusqu'au déclic.

Si la densité est en-dessous de la limite de 30 rangs, sélectionner un nombre deux fois supérieur au numéro du rang lu sur la réglette et relever les deux doigts de déclenchement du lecteur de patron qui se trouvent sur le chariot.

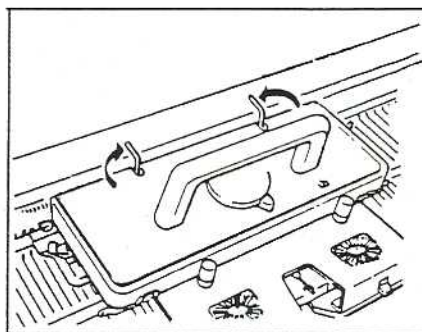
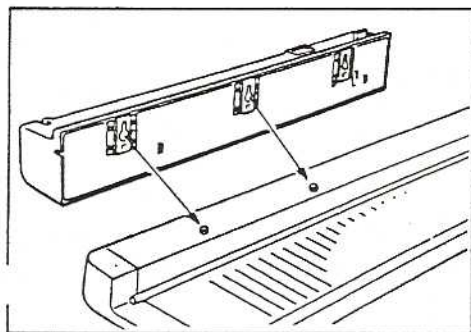

KR10 (lecteur de patron électronique)

Connecter le compteur de rangs au lecteur de patron à l'aide du cordon (les fiches se trouvent sur le dessus du compteur de rangs et sur le côté droit du lecteur de patron).

Utiliser le couvercle de la boîte d'accessoires comme plateau pour supporter le lecteur de patron, en l'emboîtant sous les têtes de vis à grosse tête sur le dessus de la machine.

Placer le lecteur de patron à 2 cm du bord du plateau.

TABLEAU DES OPERATIONS



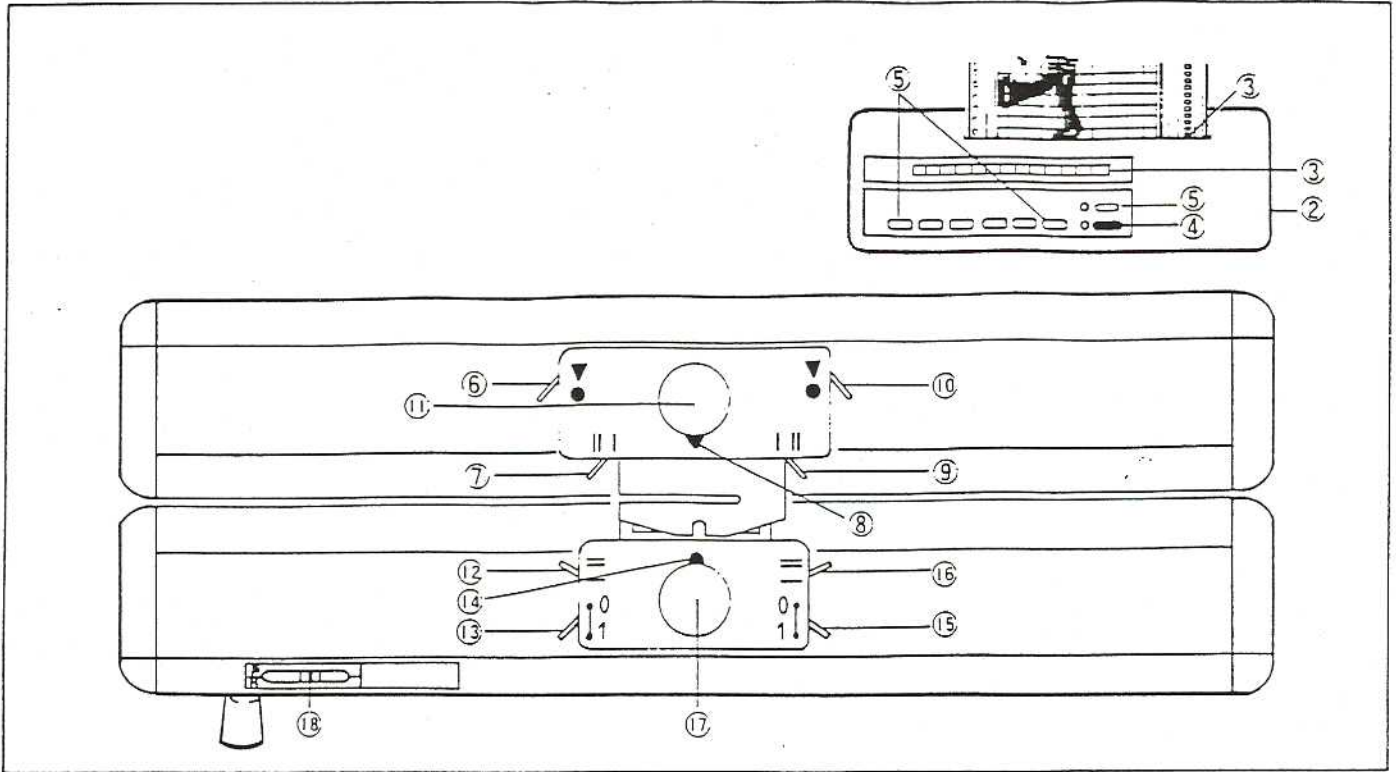

Le tableau des opérations ci-dessous donne les réglages et opérations de la machine pour le montage, le tricotage des côtes et la réalisation des points à l'aide de cartes.



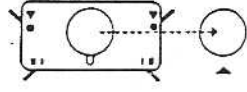
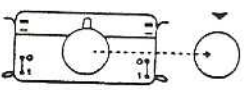

Faire la relation entre chaque partie de la machine numérotée ci-dessus et chaque colonne du tableau des opérations ci-dessous pour l'ensemble des réglages à chaque étape du tricot.

	①	②	③	④	⑥	⑦	⑧	⑨	⑩	⑪	⑫	⑬	⑭	⑮	⑯	⑰	⑱	⑲	
①	1	■	↓	●	●	II	O	II	●	Ⓡ	=	1	O	1	=	Ⓡ	H-3		
2																	→		
3																			
4									0		0					0		←	
5							S											→	
6							O											←	
7	Régler la touche de motif comme indiqué.																		
8																			
②			⊙	▼		O	▼	3		1					3			⇔	

Comment lire le tableau des opérations

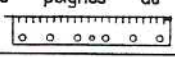
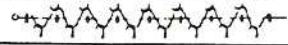
	1	Ordre des opérations	
LECTEUR DE CARTES EC1	2	Bouton marche/arrêt	 Allumer L'EC1
	3	Carte et indicateur de largeur de motif	 Introduire la carte. Ajuster la largeur du motif.
	4	Bouton d'inspection	<input checked="" type="radio"/> le voyant est allumé <input type="radio"/> le voyant est éteint
	5	Touches de motifs et de direction	Allumer les touches de motif et de direction comme indiqué
	6	Levier de côté (gauche)	Régler les boutons de densité en se reportant au tableau page 9 du livret d'instructions de la deuxième fonture.
7	Levier de rappel (gauche)		
8	Sélecteur de points		
9	Levier de rappel (droit)		
10	Levier de côté (droit)		
11	Cadran de densité		
CHARIOT PREMIERE FONTURE 	12	Levier de rappel (gauche)	
	13	Poussoir (gauche)	
	14	Sélecteur de points	
	15	Poussoir (droit)	
	16	Levier de rappel (droit)	
CHARIOT DEUXIEME FONTURE 	17	Cadran de densité	
	18	Positionner l'aiguille rouge sur le chiffre indiqué, soit sur la graduation "H", soit sur la graduation "P" en tournant la poignée de chevalement.	
	19	La flèche indique dans quel sens le chariot doit être poussé pour tricoter.	
	INDICATEUR DE CHEVALEMENT 		
	DIRECTION DU CHARIOT 		

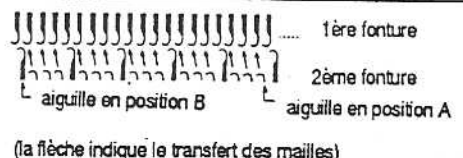
MONTAGE	1 - 1	Régler la machine pour le premier rang
	2	Sélectionner les aiguilles, placer les curseurs et index de motif N et tricoter le premier rang de gauche à droite
	3	Suspendre les peignes de montage avec leurs poids comme illustré par le diagramme. 
	4 - 6	Changer les réglages de la machine pour tricoter les 3 rangs suivants 
CHANGEMENT POUR TRICOT PRINCIPAL	7	Presser les touches de motif comme indiqué par le diagramme 
	8	Re-sélectionner les aiguilles pour le tricotage principal en transférant les mailles (Pas nécessaire si la sélection d'aiguille pour le tricotage principal est la même que pour le montage)  1ère fonture 2ème fonture aiguille en position B aiguille en position A (la flèche indique le transfert des mailles)
TRICOTAGE PRINCIPAL	2	Régler de nouveau la machine pour le tricotage principal et commencer à tricoter

POINT GAUFRE FANTAISIE

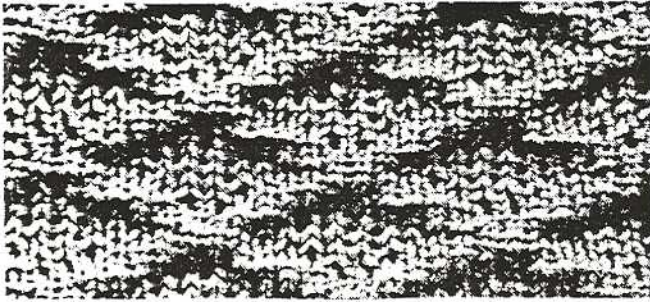

C'est une variation du point gaufré réalisé avec des cartes. Il diffère du point gaufré ordinaire en ce sens que les courbes et les zigzags peuvent être tricotés par des opérations brèves. Utiliser la baguette plastique.

Cet échantillon a été tricoté avec de la grosse laine de grosseur moyenne, à l'aide de la carte de motif N° 2 de la page 95.

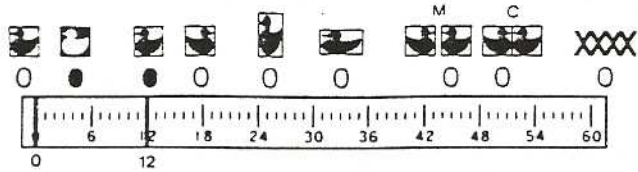

①	②	③	④	⑥	⑦	⑧	⑨	⑩	⑪	⑫	⑬	⑭	⑮	⑯	⑰	⑱	
①	1		↓	⊙	●		○		●	Ⓡ	=	1	○	1	=	Ⓡ	H-3
2													→				
3																	
4													○				←
5									S								→
6									○								←
7	Presser la touche de motif 1 pour allumer le voyant droit																
②			⊙	▼		S	▼	1		1					1		→

Motif 1

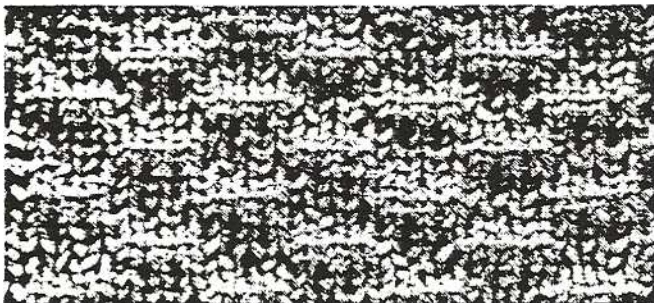

Motif 3

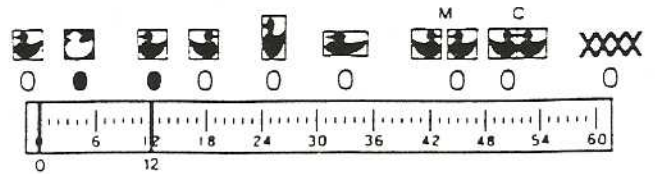
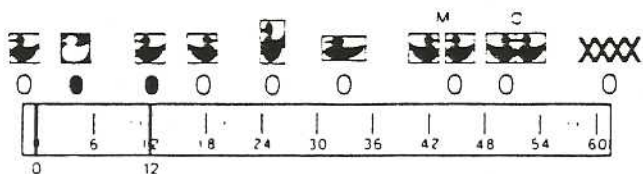
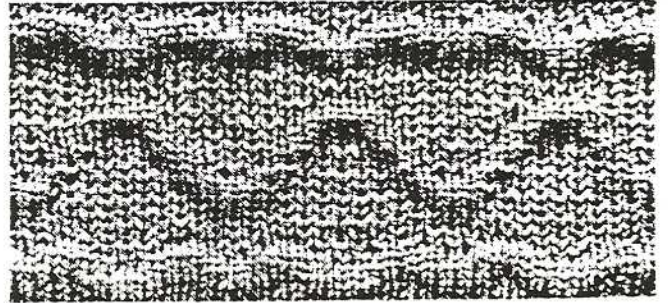

POINT FIL TIRE

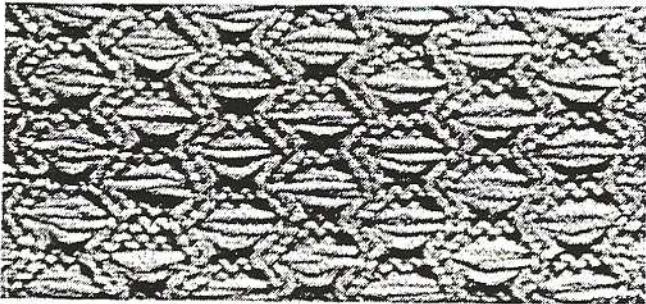

Tricoter en point fil tiré en utilisant une carte de motif sur la 1ère fonture, sélectionner les aiguilles de la deuxième fonture selon le motif.

L'échantillon a été tricoté avec de la très grosse laine et à l'aide de la carte de motif N° 1 page 95.

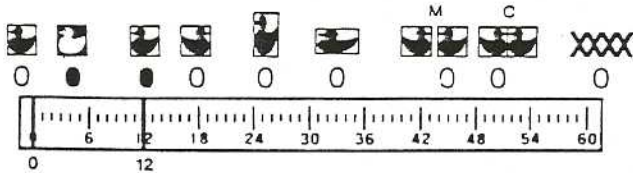

	①	②	③	④	⑥	⑦	⑧	⑨	⑩	⑪	⑫	⑬	⑭	⑮	⑯	⑰	⑱	
	↓																	
①	1	■	↓	●	●		○		●	Ⓜ	=	1	○	1	=	Ⓜ	H-3	
2																→		
3																		
4											0						←	
5							S										→	
6							O										←	
7	Allumer le voyant droit de la touche de motif 1.																	
8																		
②			⊙	▼	S	▼				1					1		→	

Les motifs N° 2 et 3 page 95 peuvent aussi être réalisés en point fil tiré.
(Ces échantillons sont présentés page 93).

Faire le montage en côtes bonneterie, puis resélectionner les aiguilles comme illustré avant le tricotage principal.



POINT AJOURE

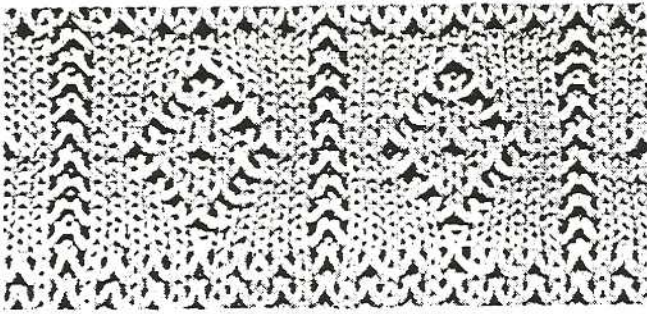

Jersey côté deuxième fonture et point fil tiré réalisé avec une carte côté première fonture.

Le fait d'enlever les mailles de la première fonture un rang sur deux formera un tricot en dentelle.

L'échantillon a été tricoté avec de la très grosse laine à l'aide de la carte N° 4 page 95.

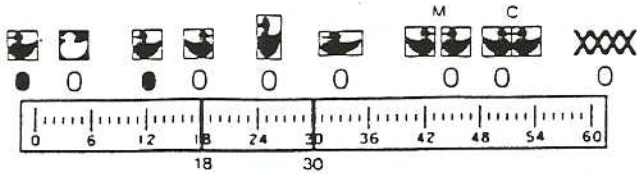

	①	②	③	④	⑥	⑦	⑧	⑨	⑩	⑪	⑫	⑬	⑭	⑮	⑯	⑰	⑱	
①	1		↓	⊙	●		○		●	3	=	1	○	1	=	3	H-3	
2																→		
3																		
4																		
5							S										→ 3	
6																		
7																	→	
8																		
9																	←	
10	Allumer les touches de motif comme indiqué.																	
11																		
②	1																	
2				⊙													→	
3																		
4																	←	
5																		

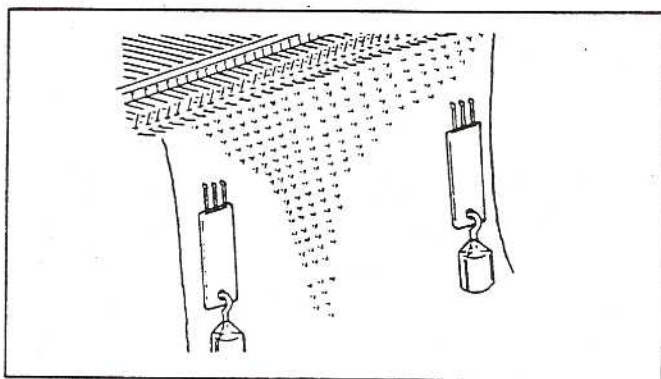
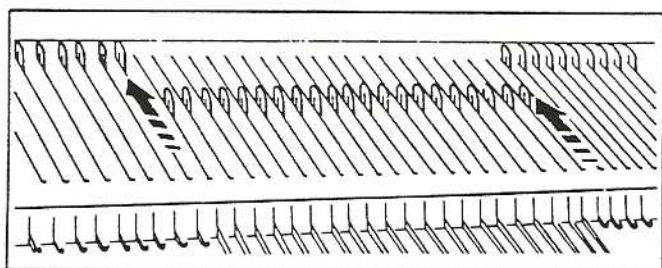
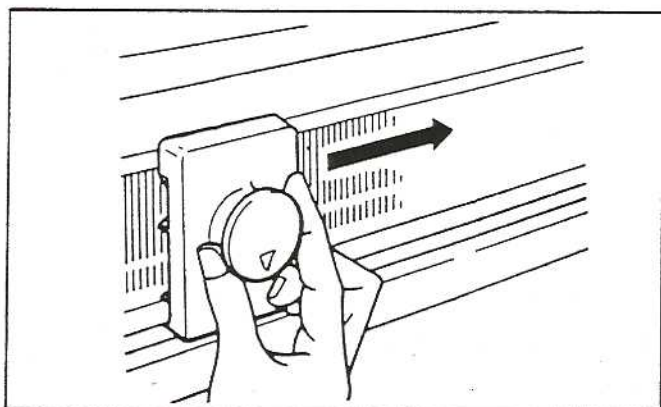
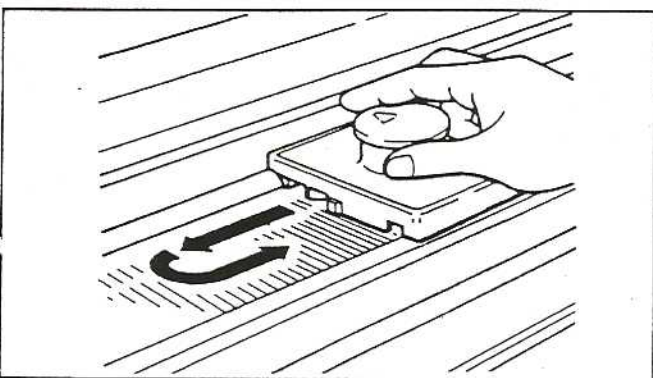
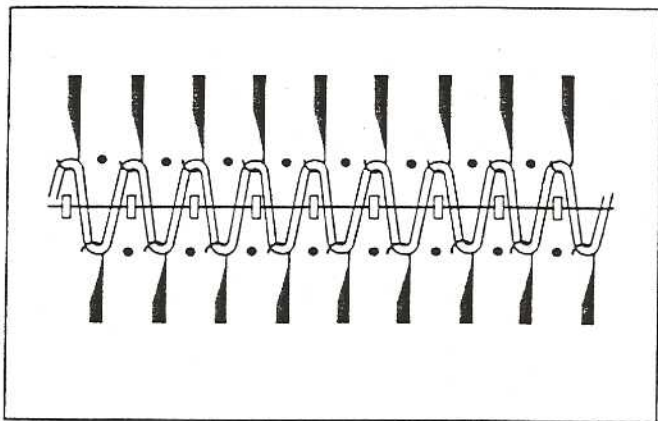

- 1 - 1 Régler la machine comme indiqué.
Régler la densité comme pour le tricotage principal.
- 2 Sélectionner les aiguilles comme indiqué, positionner les curseurs et index de motif N, tricoter de gauche à droite en fil perdu.
- 3 Quand on suspend le peigne de montage (sans les poids), bien l'insérer de façon à ce que ses dents se trouvent face aux jacks de la deuxième fonture, comme illustré.
Si le peigne de montage n'est pas suspendu correctement, il tombera sur le sol quand les mailles de la première fonture seront retirées.
- 4 Placer le PCA du côté droit de la première fonture, le déplacer vers la gauche, puis revenir pour que les mailles soient retirées et que les aiguilles s'alignent de nouveau en position B.
- 5 Régler le sélecteur de points première fonture sur "S" et tricoter 3 rangs avec du fil perdu.
- 6 Placer le PCA du côté gauche de la deuxième fonture et le faire glisser vers la droite pour pousser les aiguilles en position C.
- 7 Remplacer le fil perdu par le fil principal dans la noix et tricoter de gauche à droite.
- 8 Passer le PCA sur la deuxième fonture de gauche à droite.
- 9 Tricoter de gauche à droite.
- 10 Allumer/régler les touches de motif comme indiqué sous le dessin page 91.
- 11 Repousser les deux aiguilles lisières de la première fonture en position A.

- 2 - 1 Passer le PCA sur la deuxième fonture de gauche à droite pour pousser les aiguilles en position C.
- 2 Eteindre le bouton d'inspection et mettre le levier de côté droit sur , puis tricoter 1 rang de gauche à droite. (Sur la 2ème fonture, toutes les aiguilles en position C travaillent et sur la 1ère fonture, seules les aiguilles sélectionnées travaillent).
- 3 Pousser les aiguilles de la deuxième fonture en position C à l'aide du PCA.
- 4 Tricoter un rang de droite à gauche.
- 5 Retirer les mailles de la première fonture à l'aide du PCA.

Répéter les étapes 2 - 1 à 5 pour le tricotage principal.

Suspendre les peignes de lisière avec leurs poids après 10 rangs et les remonter tous les 10 rangs.

Autres échantillons à réaliser en Point Ajouré

Motif N° 1

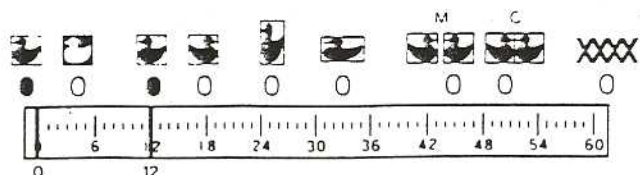
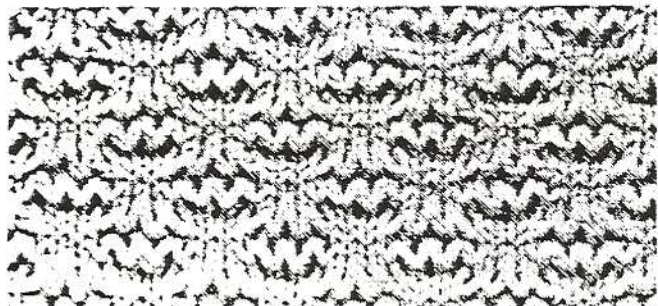

Motif N° 2

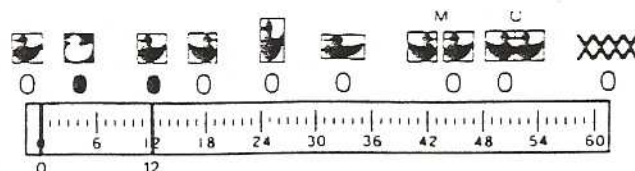
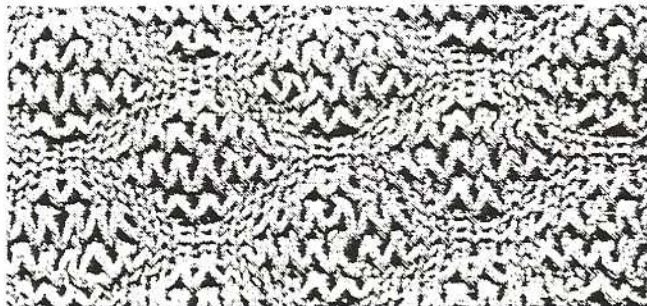

Motif N° 1

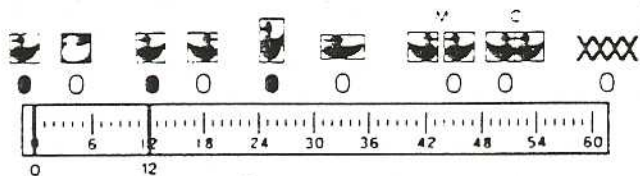
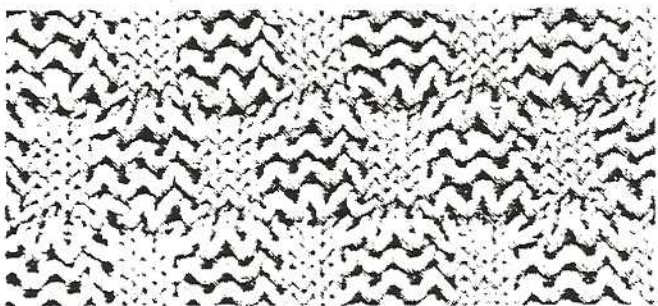

(Expansion verticale)

Motif N° 5

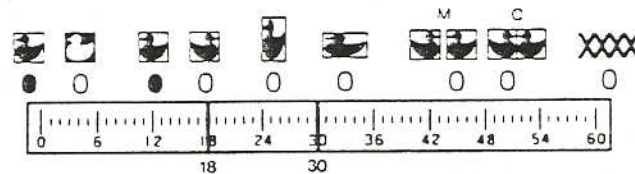
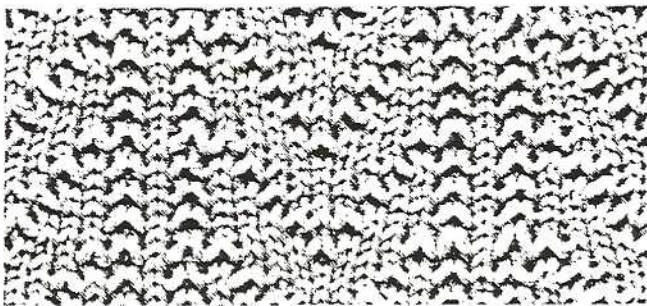

Autres échantillons à réaliser en Point Fil Tiré
(voir page 90)

Motif N° 2

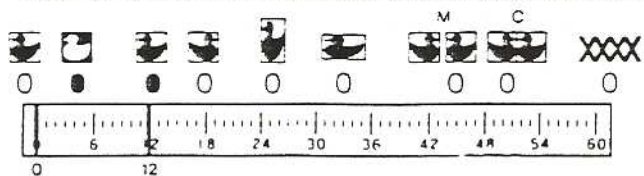
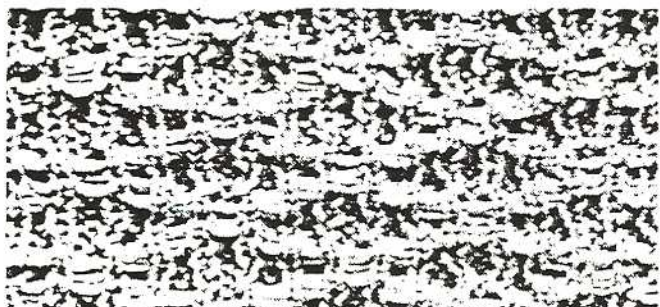

Motif N° 3

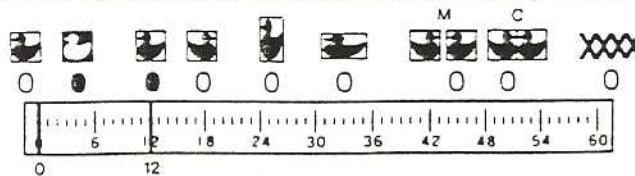
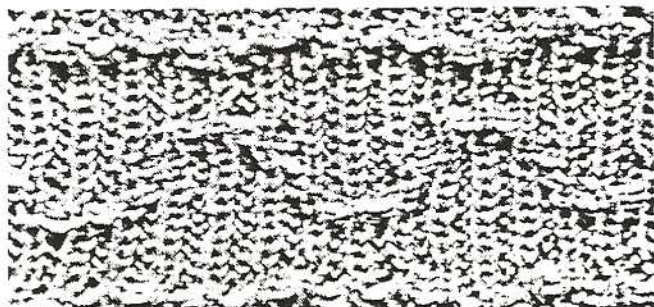

JACQUARD DOUBLE

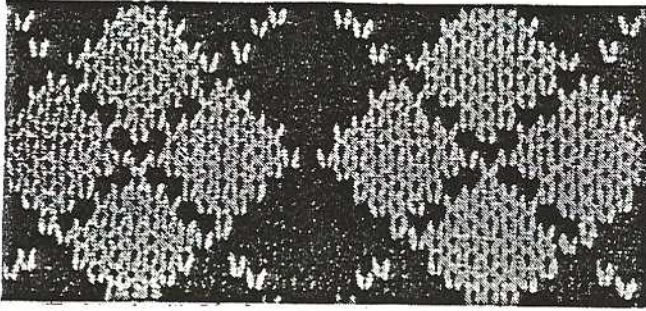

Le jacquard double est tricoté avec une carte de motif et n'a pas de fils tirés sur l'envers.

Le dessin est formé du côté de la première fonture avec le sélecteur de points réglé sur "J" (Jacquard).

Toutes les cartes de jacquard peuvent être utilisées pour tricoter du jacquard double sur la première fonture électronique.

L'échantillon a été réalisé en grosse laine à l'aide de la carte de motifs N° 4 - (30), jointe au lecteur de cartes EC1.

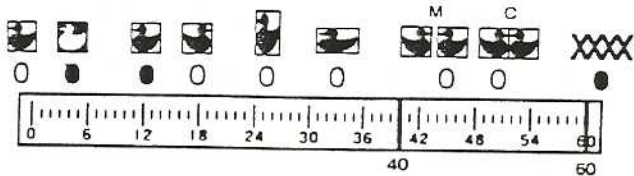

	①	②	③	④	⑥	⑦	⑧	⑨	⑩	⑪	⑫	⑬	⑭	⑮	⑯	⑰	⑱	
	↓																	
①	1		↓	⊙	●		○		●	Ⓜ	=	1	○	1	=	Ⓜ	H-3	
2														→				
3																		
4												○				←		
5												S				→		
6												O				←		
7												S				→		
8	Enfiler le fil contrastant "B" dans l'ensemble tension. Allumer la touche de motif 6.																	
②	1		⊙	▼	J	▼	3		1					3			←	A
2	2																←	B
3	3																←	B
4	4																←	A

A ... fil principal/de fond, B ... fil contrastant.

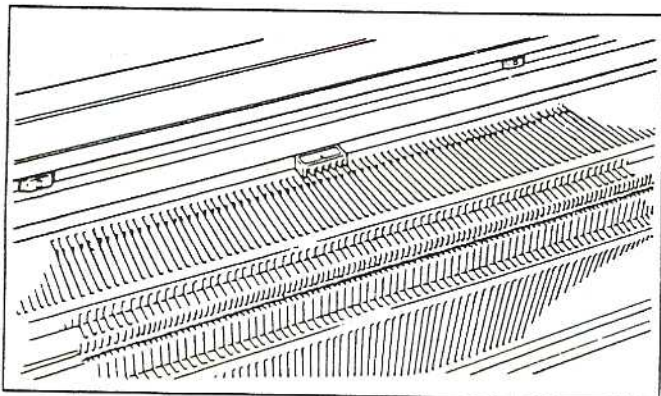

Montage

- 1 - 1 Régler la machine pour tricoter le 1er rang.
- 2 Sélectionner les aiguilles, positionner les curseurs et index de motif N et tricoter de gauche à droite.
- 3 Suspender les peignes de montage avec les poids.
- 4 Positionner le poussoir gauche du chariot 2ème fonture sur "O" et tricoter un rang de droite à gauche.

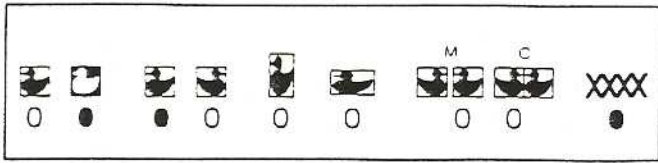

- 5-7 Changer le réglage du sélecteur de points comme indiqué par le tableau des opérations, tricoter 3 rangs.
- 8 Enfiler le fil contrastant "B" dans l'ensemble tension et accrocher l'extrémité dans le pince-fil. Allumer la touche de motif 6 comme illustré ci-contre. (Allumer cette touche juste avant de commencer le tricotage du jacquard double).
Le voyant droit de la touche de motif 1 doit être allumé pour tricoter le 1er rang du motif.

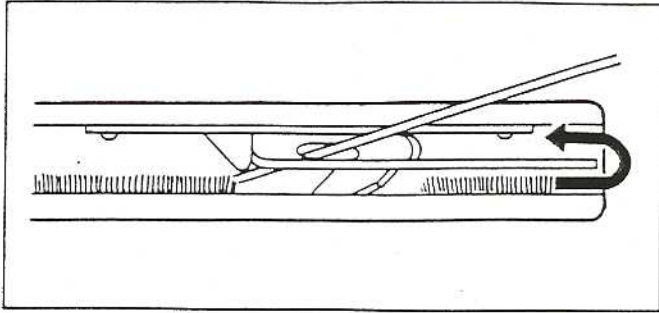

- Tricotage principal
- 2 - 1 Changer le réglage de la machine pour tricoter le jacquard double. Commencer à tricoter de droite à gauche avec le fil principal "A".
- 2-3 Remplacer le fil principal par le fil contrastant "B" et tricoter 2 rangs.
- 4 Remplacer le fil contrastant par le fil principal et tricoter.
- 5 Répéter les étapes 2 - 1 à 4 en changeant les fils tous les 2 rangs avec le chariot du côté gauche. Les 2 voyants de la touche de motif 1 s'allument alternativement tous les deux rangs.

CARTE DE MOTIF

Les motifs suivants sont les mêmes que ceux des cartes perforées fournies avec la deuxième fonture. Les copier sur une carte vierge pour les utiliser.

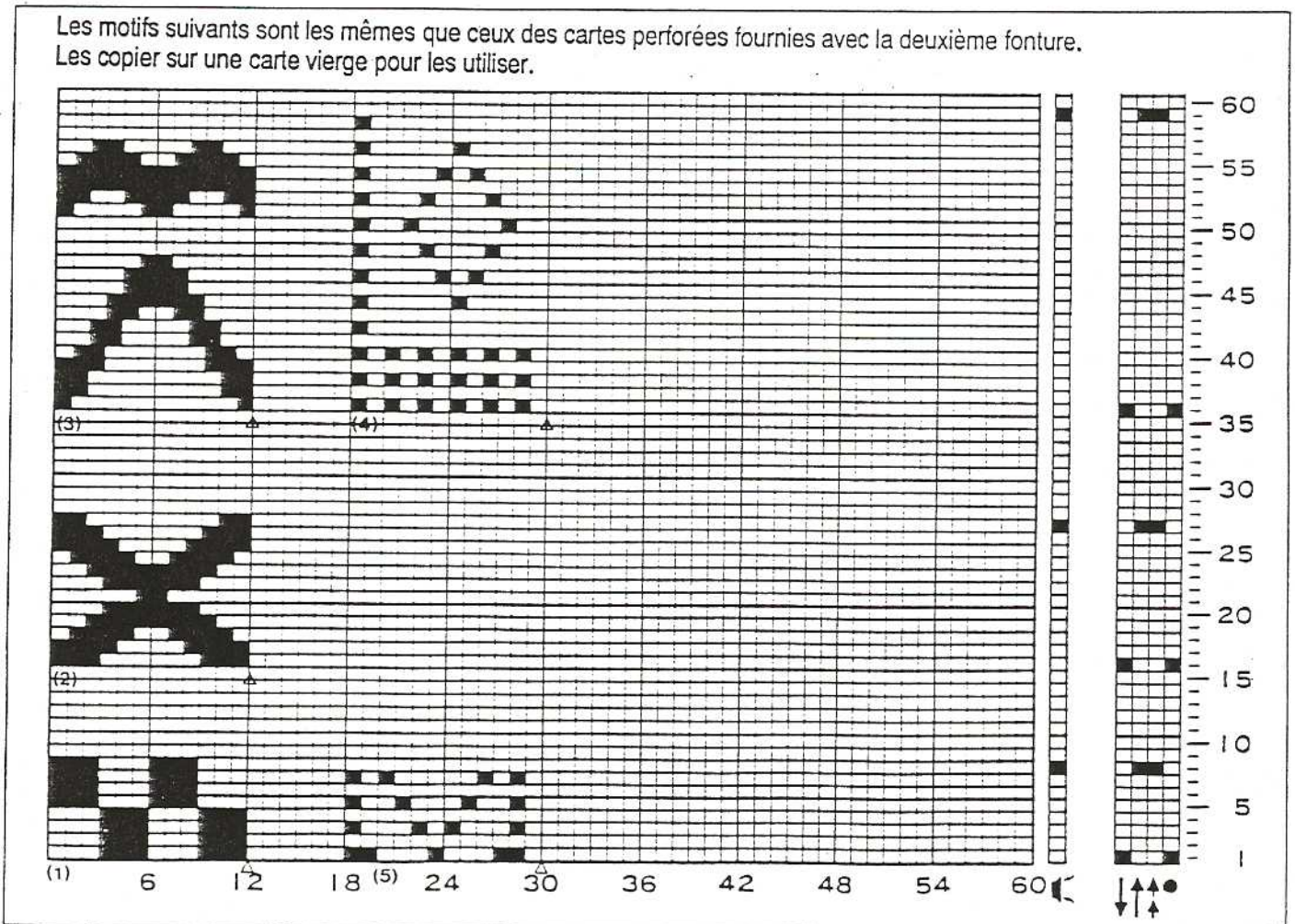

CONSEILS TECHNIQUES POUR LE TRICOTAGE DES COTES A L'AIDE D'UNE CARTE DE MOTIF

Changer la sélection des touches ou autres réglages de la machine en cours de tricotage

Pour changer la largeur du motif de la carte

1. Allumer le bouton d'inspection
2. Régler les indicateurs de largeur de motif ou changer la carte
3. Eteindre le bouton d'inspection
4. Commencer à tricoter

Pour sélectionner les touches de motif

1. Allumer ou éteindre les voyants des touches sélectionnées en les pressant
2. Commencer à tricoter

Pour changer la position des curseurs et/ou celle de l'index de motif N

1. Allumer le bouton d'inspection
2. Déplacer les curseurs et/ou l'index de motif N et déconnecter le chariot de la deuxième fonture de l'accoupleur
3. Faire un aller-retour avec le chariot de la première fonture sans tricoter à l'aide du levier de dégagement
4. Eteindre le bouton d'inspection
5. Connecter le chariot deuxième fonture et commencer à tricoter

IMPORTANT

Tricotage en jacquard double

Mettre le chariot à droite et suivre la procédure ci-dessous :

Presser la touche de motif 6 juste avant de tricoter le jacquard double et s'assurer que le voyant droit de la touche de motif 1 est bien allumé.

Tricoter des côtes bonneterie qui ressemblent au jacquard double

1. Après avoir terminé le motif en jacquard double, allumer le bouton d'inspection.
2. Positionner la carte de motif sur sa partie vierge
3. Presser le bouton d'inspection et lire la partie vierge
4. Allumer le bouton d'inspection et continuer à tricoter comme pour le jacquard double ordinaire

Si on tricote du jacquard double en combinaison avec des côtes bonneterie, on obtiendra un effet différent.

Si le chariot principal se bloque ...

1. Enlever le fil de la noix
2. Déconnecter le chariot deuxième fonture de l'accoupleur et le pencher vers soi, puis le diriger d'un côté ou de l'autre de la fonture.

3. Retirer l'accoupleur du chariot première fonture et déplacer le chariot dans le sens où il devait aller initialement jusqu'à ce qu'il se trouve à l'extérieur des aiguilles au travail en actionnant le levier de dégagement.
4. Vérifier la position des mailles. Si certaines mailles se trouvent derrière les clapets d'aiguille, les replacer dans les crochets à l'aide du poinçon.
5. Aligner les aiguilles au travail en position B et défaire le rang incomplet.
6. Allumer le bouton d'inspection.
7. Tourner le doigt de déclenchement de côté et passer le chariot du côté du fil en actionnant le levier de dégagement.
8. Régler les chariots et l'accoupleur comme initialement et replacer le fil dans la noix.
9. Revenir en arrière d'un rang avec la carte et le compteur de rangs. (Si le lecteur de patron est en marche, revenir en arrière avec le patron aussi).
10. Eteindre le bouton d'inspection et continuer à tricoter.

Si le tricot est incorrect...

1. Placer le chariot à l'extérieur des aiguilles au travail et enlever le fil de la noix.
2. Défaire les rangs mal tricotés.
3. Allumer le bouton d'inspection.
4. Si le chariot est du côté opposé au fil :
 - (1) Déconnecter le chariot deuxième fonture de l'accoupleur et le tirer face à soi, puis le déplacer du côté du fil.
 - (2) Tourner le doigt de déclenchement sur le côté et retirer l'accoupleur du chariot première fonture, puis passer le chariot du côté du fil en actionnant le levier de dégagement.
 - (3) Régler les chariots et l'accoupleur comme initialement et remettre le fil dans la noix.
5. Revenir en arrière avec la carte et le compteur de rangs d'autant de rangs que de rangs défaits. (Si le lecteur de patron est en marche, revenir en arrière avec le patron aussi).
6. Eteindre le bouton d'inspection et continuer à tricoter.

- * Si la touche 3 est en marche ou en cas de tricotage en jacquard double, défaire un nombre pair de rangs. Ne retourner avec la carte que de la moitié seulement du nombre de rangs défaits.